



FLOAT X | X2 | DHX

LIVEVALVE 

OWNER'S GUIDE

 **ATTENTION: SET-UP ACTION REQUIRED UNIT MUST BE CALIBRATED.**

 **ATTENTION : L'UNITÉ QUI NÉCESSITE UNE INSTALLATION DOIT ÊTRE ÉTALONNÉE.**

 **ATTENZIONE: AZIONE DI IMPOSTAZIONE RICHIESTA - L'UNITÀ DEVE ESSERE CALIBRATA**

 **ACHTUNG: EINRICHTUNG ERFORDERLICH, EINHEIT MUSS KALIBRIERT WERDEN.**

 **ATENCIÓN: ACCIÓN DE CONFIGURACIÓN NECESARIA. DEBE CALIBRAR LA UNIDAD.**

 **ATENÇÃO: AÇÃO NECESSÁRIA DURANTE A CONFIGURAÇÃO - A UNIDADE TEM QUE SER CALIBRADA.**

 **注意事项: 需要进行设置的部件必须经过校准。**

For FLOAT X/FLOAT X2/DHX Live Valve Neo systems that come factory installed, the system must still be calibrated before the first use. Please use the FOX BIKE App or see the calibration section in this Owner's Manual.

L'étalonnage des systèmes FLOAT X/FLOAT X2/DHX Live Valve Neo qui ont été installés en usine est tout de même nécessaire avant la première utilisation. Veuillez utiliser l'application FOX BIKE ou consulter la rubrique consacrée à l'étalonnage dans ce Manuel du propriétaire.

I sistemi FLOAT X/FLOAT X2/DHX Live Valve Neo installati in fabbrica devono essere calibrati antecedentemente al primo utilizzo. Utilizzare l'app FOX BIKE o consultare la sezione relativa alla calibrazione in questo Manuale dell'utilizzatore.

Auch ab Werk installierte FLOAT X/FLOAT X2/DHX Live Valve Neo-Systeme müssen vor der ersten Verwendung kalibriert werden. Verwenden Sie dazu die FOX BIKE-App oder beachten Sie den Abschnitt „Kalibrierung“ in dieser Bedienungsanleitung.

En los sistemas FLOAT X/FLOAT X2/DHX Live Valve Neo que vienen instalados de fábrica, aún es necesario calibrar el sistema antes del primer uso. Utilice la aplicación FOX BIKE o consulte la sección de calibración de este manual del propietario.

Para os sistemas FLOAT X/FLOAT X2/DHX Live Valve Neo que vêm instalados de fábrica, o sistema tem de ser calibrado antes de ser usado pela primeira vez. Por favor, use a App FOX BIKE ou consulte a secção de calibragem neste Manual do Proprietário.

对于在自行车出厂时已预装好的 FLOAT X/FLOAT X2/DHX 系统，系统仍必须在首次使用前校准。请使用 FOX BIKE 应用程序或者请查看本用户手册中的“校准”一节。



**SCAN FOR
PRODUCT
INFORMATION**

TABLE OF CONTENTS

ENGLISH	4
FRANÇAIS	24
ITALIAN	43
DEUTSCH	62
ESPAÑOL	81
PORTUGUÊS (EUROPEU)	100
中文	119
HEBREW	138

WARNING

- **INGESTION HAZARD:** This product contains a button cell or coin battery.
- **DEATH** or serious injury can occur if ingested.
- A swallowed button cell or coin battery can cause **Internal Chemical Burns** in as little as **2 hours**.
- **KEEP** new and used batteries **OUT OF REACH of CHILDREN**.
- **Seek immediate medical attention** if a battery is suspected to be swallowed or inserted inside any part of the body.



FOX products should be installed by a professional bicycle service technician, in accordance with FOX installation specifications. Improperly installed shocks can fail, causing the rider to lose control resulting in SEVERE INJURY OR DEATH.

The Live Valve system will come installed from the factory. However, the battery must be charged and the system must be calibrated before the first use. Improper calibration and/or set up may cause the system to function improperly or unexpectedly, which could cause a loss of control and lead to SEVERE INJURY OR DEATH.

DO NOT discard the controller's protective cover. This protective cover is critical for protecting the main controller when the battery is not connected (for example, during charging off the bike). The main controller can sustain damage through exposure to elements such as water and debris and must be covered.

DO NOT discard the battery's rubber protective cover. This protective cover is critical battery to protect the battery while it is in storage or being transported away from the controller.

WARNING: Modification or alteration of your frame in a way that affects the rear shock may cause product failure resulting in SEVERE INJURY OR DEATH. Never modify, or alter ANY part of your OEM frame components that actuate the rear shock (including yokes, strut mounting components, or rocker links).

WARNING: Use of aftermarket frame parts that affect the rear shock (not tested and approved by the OE frame manufacturer) may cause the product to malfunction, resulting in SERIOUS INJURY OR DEATH.

Modification or alteration of a FOX product can cause product failure resulting in SEVERE INJURY OR DEATH. Never modify or alter ANY part of a FOX product (including coil springs, lower leg cross brace, crown, steerer, upper tubes, lower leg, air can, seat post, air volume spacers, internals, axle slit shims, axle adapters, or any other parts).

FOX bicycle suspension products may also be used on pedal-assisted motorized cycles or motorized vehicles that produce up to 250 watts of power. DO NOT use FOX Bicycle suspension products on vehicles that produce more than 250 watts of power.

FOX E-BIKE OPTIMIZED suspension products may be used on motorized cycles or motorized vehicles producing between 250-500 watts of power. DO NOT use any FOX bicycle suspension product on any pedal-assisted motorized cycle or motorized vehicle that produces more than 500 watts of power.

DO NOT use any FOX bicycle suspension products or FOX E-BIKE OPTIMIZED suspension products on any pedal-assisted motorized cycle or motorized vehicle that produces more than 500 watts of power. DO NOT use any FOX bicycle suspension product on any throttle-equipped motorized vehicle.

Misuse of FOX suspension products may cause the suspension to fail, resulting in property damage or SERIOUS INJURY OR DEATH, and void the warranty.

DO NOT use FOX bicycle suspension products on any vehicle carrying more than one operator or rider, such as a tandem bicycle or heavy utility bicycle.

Improper service, or use of non-FOX replacement parts with FOX shocks may cause the product to malfunction, resulting in SEVERE INJURY OR DEATH.

Never use a power washer to clean your FOX product.

Follow your brake manufacturer's installation instructions for proper installation and adjustment of the brake system. Failure to properly install and adjust your brakes can lead to a loss of control of the bicycle, which can result in SEVERE INJURY OR DEATH.

Your shock may fail under conditions that cause bending and/or breaking to any part of the shock. Any condition that causes a loss of air and/or oil, such as a collision or extended periods of non-use, may also cause your shock to fail. A damaged and/or leaking shock can fail, resulting in a crash and SEVERE INJURY OR DEATH. If you suspect your shock has been damaged, stop riding immediately and contact FOX for inspection and repair.

Never attempt to pull apart, open, disassemble, or service a FOX shock that is in a "stuck down" condition. A "stuck down" condition results from a failure of the dynamic air seal (located between the positive and negative air chambers within the non-EVOL shock air sleeve), resulting with the negative chamber retaining a higher pressure than the positive chamber. To test whether the shock is in fact "stuck down":

- Remove the air cap and depress the Schrader valve, to completely release air pressure from the positive chamber of the shock.
- If the shock body retracts into the air sleeve near bottom-out after the air is released from the positive chamber, attach a FOX high-pressure pump and pressurize the shock to 250 psi (17 bar).
- If the shock does not fully extend, it is in a "stuck down" condition.
- Any attempt to service FOX air shocks in the "stuck down" condition can lead to SERIOUS INJURY OR DEATH. Contact FOX or an Authorized Service Center for repair.

The sensors supplied with this product contain a coin cell battery. The only compatible battery type is CR2032 with a nominal battery voltage of 3V.

Keep new and used batteries away from children. Do not ingest the battery as it is a chemical burn hazard. If the coin cell battery is swallowed, it can cause severe internal burns in just two hours and can lead to SEVERE INJURY AND/OR DEATH. If you think the batteries may have been swallowed or placed inside any part of the body, seek immediate medical attention.

If the battery compartment does not close securely, stop using the product and keep it away from children. Failure to do so may cause SEVERE INJURY AND/OR DEATH.

The remote lever supplied with this product contains a coin cell battery.

Keep new and used batteries away from children. Do not ingest the battery as it is a chemical burn hazard. If the coin cell battery is swallowed, it can cause severe internal burns in just two hours and can lead to SEVERE INJURY AND/OR DEATH. If you think the batteries may have been swallowed or placed inside any part of the body, seek immediate medical attention. Call a local poison control center for treatment information.

Remove and immediately recycle or dispose of used batteries according to local regulations and keep away from children. DO NOT dispose of batteries in household trash or incinerate.

Even used batteries may cause severe injury or death. Non-rechargeable batteries are not to be recharged. Do not force discharge, recharge, disassemble, heat above (manufacturer's specified temperature rating) or incinerate. Doing so may result in injury due to venting, leakage or explosion resulting in chemical burns.

Ensure the batteries are installed correctly according to polarity (+ and -).

Do not mix old and new batteries, different brands or types of batteries, such as alkaline, carbon-zinc, or rechargeable batteries.

Remove and immediately recycle or dispose of batteries from equipment not used for an extended period of time according to local regulations.

Always completely secure the battery compartment. If the battery compartment does not close securely, stop using the product, remove the batteries, and keep them away from children.

If the battery compartment does not close securely, stop using the product and keep it away from children. Failure to do so may cause SEVERE INJURY AND/OR DEATH.

CONGRATULATIONS!

Thank you for choosing a FOX suspension product for your bicycle. FOX suspension products are designed and tested by the finest professionals in the industry, in Santa Cruz County, California, USA.

Follow the guidelines and instructions provided in this owner's guide, so that you are able to properly set up, use, and maintain your new FOX product.

More information and videos are available at <http://www.ridefox.com/LiveNeo>, or call FOX US at 1.800.369.7469, email mtbservice@ridefox.com, or contact an Authorized International FOX Service Center at <http://www.ridefox.com/GlobalDistributors>. If access to the Internet is not available to you, contact FOX to order a paper copy of the online FOX owner's manual for your product, free of charge.

THIS MUST BE PROPERLY COMPLETED BEFORE RIDING

1. **Download the FOX BIKE App**
2. **Install the Live Valve rear shock**
3. **Install the sensors**
4. **Charge the battery**
5. **Pair the sensors**
6. **Connect the controller to the FOX BIKE App**
7. **Calibrate the system**

As a reference, please pass this guide along to the customer. Visit www.ridefox.com/livevalve for instructional videos.

DOWNLOAD THE FOX BIKE APP

The Live Valve System now includes a new controller that uses FOX's proprietary wireless technology and the FOX BIKE App for advanced tuning options. The FOX BIKE App is an essential part of the Live Valve System and can be used on both iOS and Android. Scan the QR code and download the FOX BIKE App found in the Apple App Store or Google Play Store to select settings, update firmware, save bike profiles, and more.

Use the FOX BIKE App to select from various suspension modes, changing tunes, assessing battery life, updating firmware, decoding LED sequences, and more. Set the sag and rebound using the Open mode in the FOX BIKE App. Visit ridefox.com for more information on downloading and using the FOX BIKE App.



FOX PROPRIETARY WIRELESS TECHNOLOGY

FOX's proprietary wireless protocol enables ultrafast 1-millisecond response time, quick wake-up, and extremely low-power sleep mode when your bike is stationary. This enables riders to get the most out of their Live Valve system by having their suspension adjust to the terrain they are riding in the moment.

LIVE VALVE PARTS DIAGRAM

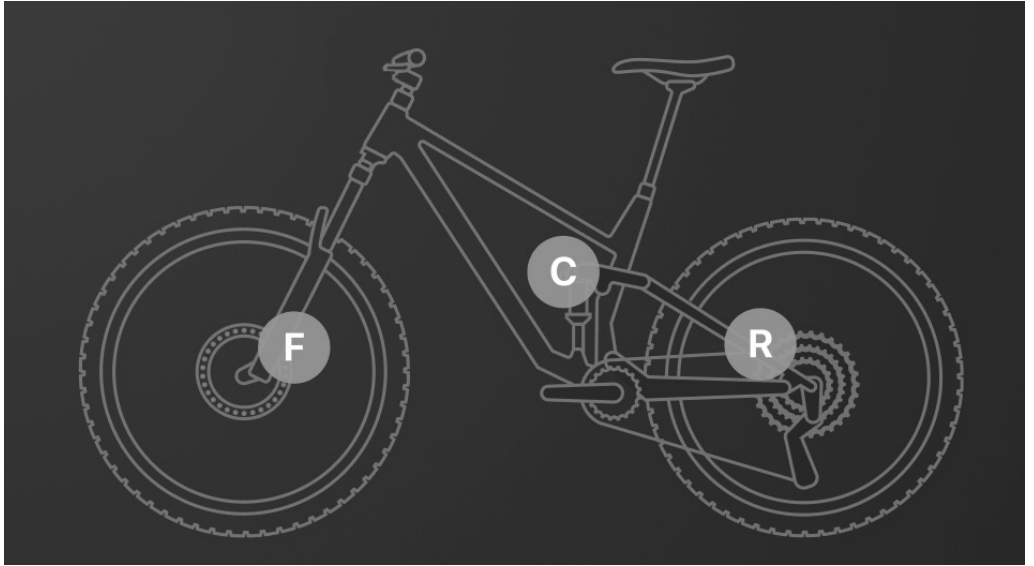

FORK SENSOR (F)



REAR SENSOR (R)



CONTROLLER (C)

LIVE SYSTEM CONFIGURATION

The Live system configuration is the standard configuration for Live Valve Neo, and allows for usage of all Live Valve Neo features. This configuration requires Fork (F) and Rear (R) Sensors connected to the Controller (C).

INSTALL THE REAR SHOCK

WARNING

Rear shock setup and configuration varies greatly between different bicycle manufacturers. Be sure to refer to the owner's manual for your bicycle. FOX products should be installed by a qualified bicycle service technician, in accordance with FOX installation specifications. Improperly installed shocks can fail, causing the rider to lose control, resulting in SERIOUS INJURY OR DEATH.

If you are installing your shock on a bike for which the shock was not original equipment, follow the steps below to ensure proper clearance before riding.

AIR SHOCKS

1. Install the shock onto your frame according to your frame manufacturer's instructions.
2. Remove the air cap, attach a shock pump, then SLOWLY release all air out of the main air chamber.
3. Slowly compress the suspension through its entire travel.
4. Check that the shock does NOT contact any portion of your frame or linkage as it cycles through its travel.
5. Turn the Live Valve rear shock controller OFF, then set the sag using the FOX BIKE App, the "Sag Setting" instructions in this manual, or according to instructions online at www.ridefox.com.

Minimum air pressure is:

50 psi for all air shocks.

Pressure measured at an ambient temperature of 70-75°F. Normal operating temperature range for FOX products is 20-140°F.

REMOVING THE COIL SPRING

The coil spring can be removed to check for shock clearance within the frame, or to change to a higher or lower rate spring.

1. Turn the preload adjuster counter-clockwise approximately 4-6 revolutions.
2. Move the coil spring and spring retainer toward the preload adjuster.
3. Remove the round wire retaining ring that holds the spring retainer to the shaft eyelet, then remove the spring retainer.
4. Slide the coil spring off the shock body. You may need to remove mounting hardware if it interferes with spring removal.

INSTALLING THE COIL SPRING

1. Install the coil spring onto the shock body.
2. Install the spring retainer onto the shock with the protruding section positioned inside of the coil spring. Install the round wire retaining ring into its groove, making sure to seat it fully.
3. Slide the spring retainer back over the installed wire ring and ensure it is fully seated over the wire ring.
4. Tighten the preload adjuster just until the spring no longer moves, then turn the preload 8 clicks.
5. Set the sag according to instructions on page 11.

INSTALL THE SENSORS

1. Sensors are marked as “fork” and “rear” and must be positioned accordingly. The system will not function properly if “fork” and “rear” sensors are switched.
2. Mount the sensors directly above the brake caliper with the centering washers positioned above the sensor bracket. Do not position the sensor mounting tab between a brake adapter and the caliper.
3. There are two different bolt lengths provided with each sensor to accommodate the sensor tab thickness and various brake adapter thicknesses. Utilize the correct bolt length for your application.
4. Mount each sensor using only one bolt. Mount the fork sensor on the front brake caliper, using the top brake mounting bolt. Mount the rear sensor on the rear brake caliper, using the brake mounting bolt closest to the front of the bike.
IMPORTANT: Each sensor must be aligned to approximately parallel to each brake caliper body.
5. Tighten the fork sensor brake bolt to your brake manufacturer’s recommended torque, but do not exceed 90 in-lb (10.2 N-m).
6. Tighten the rear sensor brake bolt to your frame manufacturer’s recommended torque.



REAR



FORK

CONNECT THE CONTROLLER TO THE FOX BIKE APP

The FOX BIKE App is designed to help you make the most of your experience. It is useful to guide you through calibration, pairing, and customizing your Live Valve system. You'll also have access to many tuning features and you will stay connected to the latest releases of new tuning options via the cloud.

1. Open the FOX BIKE App on your mobile device.
2. Create your account.
3. Create a bike in the garage.
4. Follow the instructions to pair the App to your Live Valve Neo controller.
5. The App will now guide you through proper setup for your Live Valve system and help you monitor the health of the system.

CONNECT THE FORK AND REAR SENSOR

Use the FOX BIKE App to walk you through this procedure, or follow the steps below.

1. Only one sensor can be paired at a time.
2. Press and hold the Power button of the controller to turn it on.
3. Press the pairing button on the fork or rear sensor. A small-tipped tool may be required to press the pairing button. A green LED will begin flashing on the sensor.
4. Press the pairing button on the controller. A green LED will begin flashing on the controller.
5. After a few seconds, the LED will turn solid green, indicating the connector and sensor have located each other.
6. Only after you see the LED turn solid green (not flashing), press the pairing button on the controller again to accept the connection. A quick green LED flash will confirm a successful connection.

NOTE: A red flash indicates the connection process failed and must be performed again.

PAIRING BUTTON



POWER THE SYSTEM

1. Press the Power button on the rear shock controller to power the Live Valve system on. As the system turns on, a green LED light will first display a “system check” with moving lights. Then, the green LED will illuminate in the shape of a circle or partial circle, depending on the battery charge level. Battery level is indicated by:
 - 1/4 circle = 25% charge
 - 1/2 circle = 50% charge
 - 3/4 circle = 75% charge
 - Complete circle = 100% charge
2. To check the battery level during a ride, quickly press of the Power button to display the current battery status.
3. Press and hold the Power button to power the system off. The circle will illuminate red and turn off.
4. If you do not intentionally power off the system, the controller will shut down after 45 minutes without motion to preserve the battery. You will need to turn on the system manually next time you ride.

Power Savings Tip!

Manually power off the Live Valve by pressing and holding the Power button before transporting your bike. This will preserve battery life. If you finish riding and immediately put your bike over the tailgate and drive home, the system will be sensing the bumps encountered by the vehicle and will be adjusting your suspension the same as if you were riding. This wastes battery energy!

CHARGE THE REAR SHOCK CONTROLLER BATTERY

To display the battery charge level, press the Power button on the controller. Battery level is indicated by the green LED circle (when complete circle is illuminated green, the battery is fully charged). To charge the battery on the rear shock controller, follow the instructions below.

1. To remove the battery from the rear shock controller, disengage the latch and slide the battery out. When the battery is removed from the controller, install the protective cover (shaped like a “dummy” battery) to protect the controller.

NOTICE

Do not discard the controller’s protective cover. This protective cover **must be transferred to the customer** because is critical for protecting the controller when the battery is not connected (for example, during charging off the bike). The controller can sustain damage through exposure to elements such as water and debris and must be covered.

2. Place the battery on the mount of the charger. While pressing down on the battery, latch it into place to secure it to the charger.
3. The red charging LED will illuminate during charging. The green LED will illuminate when battery charging is complete (approximately 1.5 hours). 15 minutes of charging yields approximately 1.5 hours of additional riding. Do not leave the battery on the charger after charging is complete (i.e. overnight or for long periods unattended).
4. Remove the protective cover from the rear shock controller and store it in a safe place, such as on the unplugged charger.
5. To install the battery onto the rear shock controller, place the battery on the mount of the controller. While pressing down on the battery, close the latch to secure it to the controller.

CALIBRATE THE SYSTEM

Calibration is best done using the FOX BIKE App. You can also follow the sequence below. The Live Valve system will not function properly unless it is calibrated correctly. Your Live Valve system uses fork and rear sensors to determine the orientation (incline/decline) of your bike at any one moment. The calibration process sets an accurate baseline for the sensors. As the angle of your bike increases or decreases from the baseline, your suspension will adjust accordingly. **A purple LED rotating around the power button indicates a need for calibration.**

 **Hopefully, your professional bicycle mechanic has already completed the calibration sequence. However, this step is critical to ensuring the system responds appropriately to terrain. It is OK to repeat calibration using the FOX BIKE App or the sequence below.**

1. Ensure the fork and rear sensors are installed properly before you begin. Press the Power button to turn the system on.
2. Make sure the bike is upright/vertical (not leaning either direction), still, and on a level horizontal surface. Make sure the front wheel is straight.
3. Press and hold the pairing button on the controller.
4. With the pairing button pressed, press and hold the power button on the controller for at least one second. Then release both the pairing button and the power button at the same time.
5. Once a blue LED flashes, this indicates a successful calibration.
NOTE: A red flashing LED indicates an issue with calibration. Check that your bike is level and that the front wheel is straight. Check the fork and rear sensors and wake them, if needed, by bumping both wheels on the ground. Then try the calibration sequence again.

CALIBRATION MAINTENANCE

The system requires recalibration over time when the bike and components are serviced, replaced, or adjusted. Make sure to recalibrate after the following:

- Install a different length fork (changes head angle)
- Adjust a flip chip on the frame (changes the head angle)
- Install a new bump sensor (i.e. crash replacement)
- Components are serviced (i.e. brake pad maintenance, which includes removal and reinstallation of sensors)

AIR SAG SETTING

To achieve the best performance from your FOX suspension, adjust the air pressure to attain your proper sag setting. Sag is the amount your suspension compresses under your weight and riding gear. Sag range should be set to 25–30% of total shock travel.

Watch the sag setup video at ridefox.com/sagsetup, or use the instructions below.

1. **Turn the Live Valve rear shock controller OFF before setting sag.** This sets the shock to the Open position, which is required for an accurate sag measurement.
 2. Turn the compression adjuster fully counter-clockwise.
 3. Start by setting the shock air pressure (psi) to match your weight in pounds. With the air pump attached to the shock valve, slowly cycle your shock through 25% of its travel 10 times as you reach your desired pressure. This will equalize the positive and negative air chambers and will change the pressure on the pump gauge.
- ⚠ WARNING**
- Do not exceed maximum air pressure: FLOAT X and FLOAT X2 Live Valve NEO air shocks have a maximum air pressure of 350 psi.
4. Remove the pump.
 5. Sit still on the bike in your normal riding position, using a wall or a tree for support.
 6. Pull the sag indicator o-ring against the rubber air sleeve seal.
 7. Carefully dismount the bike without bouncing.
 8. Measure the distance between the sag indicator o-ring and the rubber air sleeve seal. Compare your measurement to the 'Suggested Sag Measurements' table.
 9. Add or remove air pressure until you reach your desired sag measurement.

COIL SAG SETTING

1. Measure the eye-to-eye distance on your bike's shock mounts.
2. With the help of a friend, sit on the bike in your normal riding position with your normal riding gear and measure eye-to-eye distance again. The difference between the two measurements is sag.
3. There are nine detent clicks per revolution of the preload adjuster. After installing the coil spring, set the preload adjuster to where it just contacts the coil spring, then turn it clockwise a minimum of 8 clicks.
4. To **increase sag**, turn the preload adjuster counter-clockwise. If you cannot achieve 30% sag with the minimum of 8 clicks of preload, you will need to obtain a lower rate spring.
5. To decrease sag, turn the preload adjuster clockwise no more than 26 clicks after setting the preload adjuster to where it just contacts the coil spring. If you cannot achieve 30% of preload, you will need to obtain a higher rate spring.

Suggested Sag Measurements		
Travel	25% sag (Firm)	30% sag (Plush)
45mm/1.77in	11.25mm/0.44in	13.5mm/0.53in
55mm/2.16in	13.75mm/0.54in	16.5mm/0.65in
65mm/2.56in	16.25mm/0.64in	19.5mm/0.77in
75mm/2.95in	18.75mm/0.74in	22.5mm/0.88in

SAG RANGE 25-30%

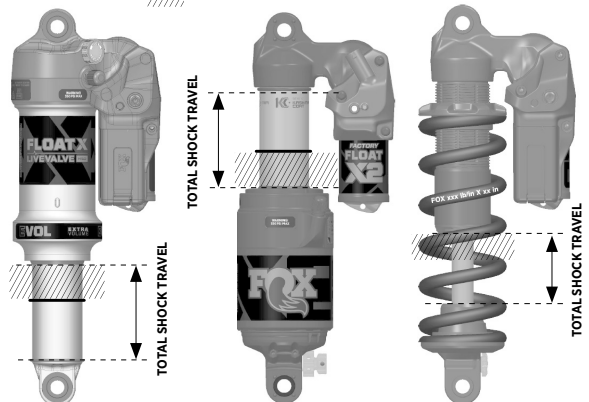

EVOL AIR SLEEVE

EVOL comes factory installed on FLOAT X and FLOAT X2 Live Valve NEO shocks.

ADDING AIR PRESSURE

Equalize the positive and negative air chambers by slowly compressing the shock through 25% of its travel 10-20 times after every 50 psi addition.

Failure to equalize the chambers can result in greater pressure in the positive air chamber than the negative chamber. If the shock feels very stiff and is in the topout position, compress the shock until you hear or feel air transfer. Hold the shock in this compressed position for a few seconds.

RELEASING AIR PRESSURE

Release air slowly so the air from the negative chamber can also be released through the Schrader valve.

Releasing the air pressure too quickly can cause the negative chamber to have more pressure than the positive chamber. If the shock is compressed into its travel and does not fully extend, add air pressure until the shock extends, then slowly compress the shock through 25% of its travel 10-20 times.

REAR SHOCK ADJUSTMENTS

LOW-SPEED COMPRESSION

Begin by setting the compression adjuster to the OPEN setting, fully counter-clockwise.

The **Low-Speed Compression** adjustment lets you tune the suspension for when the Live Valve is in the Open setting (i.e. going downhill). Turn the knob clockwise to increase compression damping and counter-clockwise to decrease compression damping.

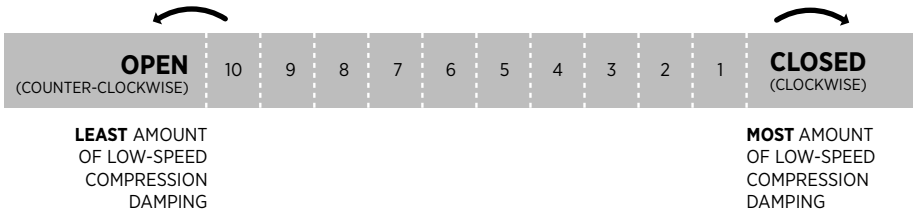

FIRM MODE ADJUST

Begin by setting the Firm Mode Adjust 2-3 clicks from Open. For a more pedaling firmness, set the Firm Mode Adjust closer to the Closed setting.

Firm Mode Adjust (FMA) sets how firm the shock is when the Live Valve is in the Closed setting. Turn it clockwise to increase the firmness of the system when bumps are not detected. The position of the FMA does not affect the firmness of the shock when in the Open configuration.

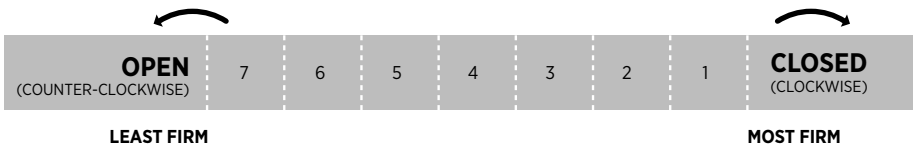

REBOUND

Make sure to turn the Live Valve rear shock controller OFF before setting rebound for the first time. Once your rebound is set, you can make adjustments with the Live Valve rear shock controller ON. The rebound adjustment is dependent on the air pressure setting. For example, higher air pressures require slower rebound settings. Use your air pressure to find your rebound setting. Start by turning the rebound knob so the arrow aligns with the recommended setting from the chart.

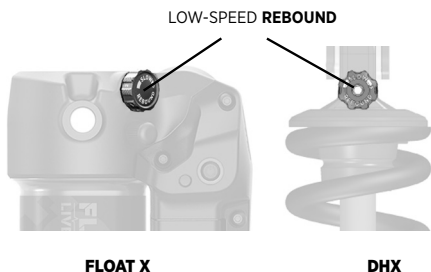

Low-speed rebound (LSR) adjustment is useful to control shock performance under brake bumps, technical climbing, and off-camber cornering, when extra traction is needed.

High-speed rebound (HSR) adjustment is useful to allow the shock to recover from bigger hits and square-edged bumps quickly enough to absorb consecutive hits. When viewing the shock from the end with the HSR adjuster, rotating the HSR adjuster clockwise slows down HSR. Rotating the HSR adjuster counter-clockwise speeds up HSR. The HSR adjuster can be turned with a 2 mm hex wrench or other similarly sized tool.

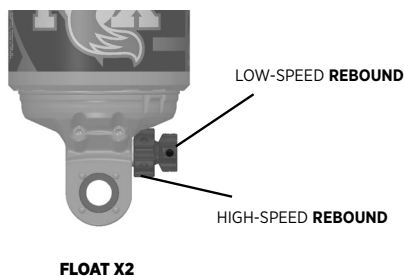

Air Pressure (psi/bar)	Starting Rebound Setting
<100 / <6.9	10
100-120 / 6.9-8.3	10
120-140 / 8.3-9.6	9
140-160 / 9.6-11.0	8
160-180 / 11.0-12.4	7
180-200 / 12.4-13.8	6
200-220 / 13.8-15.2	5
220-240 / 15.2-16.5	4
240-260 / 16.5-17.9	3
260-280 / 17.9-19.3	2
280-300 / 19.3-20.7	1

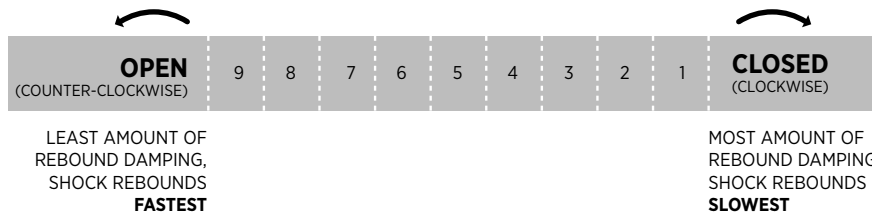

ADDITIONAL TUNING OPTIONS

VOLUME SPACERS

Changing volume spacers in the shock is an internal adjustment that allows you to change the amount of mid stroke and bottom out resistance. If you have set your sag correctly and are using full travel (bottoming out) too easily, then you could install more spacers to increase bottom out resistance. If you have set your sag correctly and are not using full travel, then you could install fewer spacers to decrease bottom out resistance. Installation procedure and tuning options are available online at: ridefox.com/ownersmanuals.

VOLUME SPACER INSTALLATION

1. Remove the black air cap and thread on your FOX shock pump. Slowly release all air from the main air chamber with your pump while firmly pulling the shock apart as it deflates. This will prevent the air from transferring to the negative chamber and “sucking” the shock in. Then remove the pump. Verify that all air has been released by depressing the Schrader valve.
2. Rotate the wire retaining ring to align the opening in the ring with one of the eyelet tabs. Use a pick to remove the ring from the groove, rotating the ring as needed to fully remove it.
3. Ensure the alignment dots on the XV sleeve are correctly aligned. You will need to realign these dots during installation. Slide the XV sleeve away from the negative air sealhead to remove it.

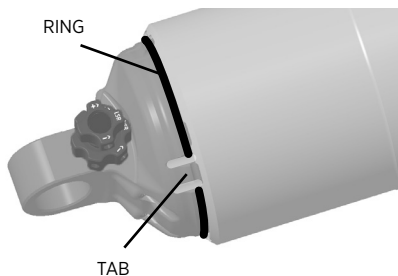

NOTICE

Remove the rebound knob or apply a strip of tape over it to prevent the inside of the XV sleeve from getting scratched, which can cause air leaks.

4. Remove or install volume spacers as needed, making sure not to exceed the maximum number of spacers for your shock's travel (determined by the ribs on the inside of the XV sleeve). Mix and match the 1 cc and 2 cc spacers to provide 1 cc increments. Apply a thin layer of Slick Honey to the air seals, then reinstall the XV sleeve as shown (bottom image). Rotate the XV sleeve until the alignment dots are correctly aligned.
5. Slide the XV sleeve down to the negative air sealhead to engage the air seals.
6. Reinstall the wire retaining ring, and make sure that it is fully seated in its groove.
7. Install the shock on your bike and cycle through the entire stroke. Ensure there is at least 3 mm of clearance between any portion of the shock and the frame.
8. Attach your shock pump then add air while you slowly cycle your shock through 25% of its travel 10 times as you reach your desired pressure. Reinstall the black air cap.

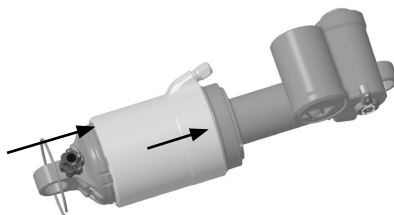
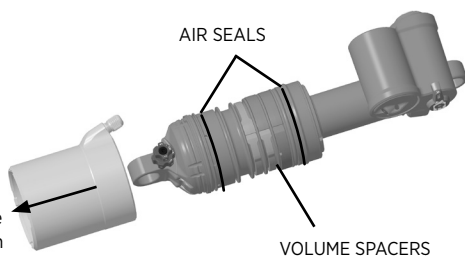
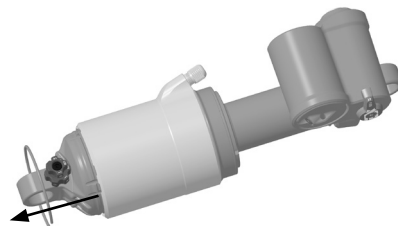

LED REFERENCE CHARTS

SENSOR LED REFERENCE

Event	Blink Sequence
Pairing scan	One quick green every half second
Pairing connected	Solid green
Pairing confirmed	Ten long green
Pairing mode started	Two quick green every half second
Ready for firmware update	Solid yellow
Firmware update in progress	Solid green
Good battery insertion	Five green
Firmware update request received	Five red

CHARGER LED REFERENCE

Event	Blink Sequence
Plugged in with no battery	None
Battery fault (when battery inserted)	None
Charging	Solid red
Fully charged	Solid green

CONTROLLER LED REFERENCE

Event	Blink Sequence
Power on	Green LEDs rotate around the circle clockwise, then counter-clockwise, then displays battery level
Power off	Red LEDs illuminate and then rotate counter-clockwise around the circle
Battery level check	After pressing the Power button quickly, LEDs display battery level (1/4=25%, 1/2=50%, etc.)
Component pairing scan	One medium green every half second
Component pairing connected	Solid green
Component pairing success	Ten medium green
Component pairing failure	Ten medium red
BLE connected	Two medium blue
BLE disconnected	Three medium blue
BLE bonds deleted	Three medium cyan
Controller low battery	Two quick red every five seconds
Sensor low battery	Three quick yellow every five seconds
Sensor not connected	One medium yellow every second
Solenoid open	Solid green for duration of solenoid in open position
Solenoid fault	Two fast yellow every second, then a red every second
Calibration required	Single purple LED rotating around the circle
Calibration initiated	Solid green
Calibration success	Two purple
Calibration failure	Two red
Ready for firmware update	Solid purple
Firmware update in progress	Solid blue
System failure at startup	One red every minute

TROUBLESHOOTING

Issue	Solutions	Cause
Inserting the battery to Live Valve does not wake the system	Use the power button to turn on Live Valve or remove the battery, wait 20 seconds and then insert the battery again	
Calibration fails	Make sure that the front (fork) sensor is on the fork and rear sensor is on the rear, make sure they are both mounted properly (see sensor installation section)	
	Make sure the bike is flat, level, straight up and down (not leaning), front wheel is straight, and the bike does not move during calibration	
	Ensure both bump sensors have sufficient battery and are awake by bumping both wheels against the ground	
	Ensure both bump sensors are paired to the controller	See relevant section on disconnected sensors if needed
	Ensure that no other previously connected bump sensors are powered on nearby, remove the battery from any other bump sensors	<p>If an older sensor is still in the area, it could be sending bad calibration data to the controller</p> <p>It is possible that one or both of the bump sensors are not configured properly, contact FOX for additional help</p>
Sensor not connected (yellow flashing LED every second)	Change the battery on the sensor that is not connecting with a new name brand CR2032	
	Try again to pair the disconnected sensor to the controller with the pairing buttons	
	Turn off the controller, wait 1 minute with the controller off, and then turn the controller back on	<p>When the controller is power cycled quickly, it can cause issues with connectivity to the other components</p> <p>There may be an issue with one of the bump sensors or controller if all components are not connecting, contact FOX for additional help</p>

TROUBLESHOOTING, CONTINUED

Issue	Solutions	Cause
Sensor pairing fail (red flashing LED after pairing sequence)	Try pairing again, but make sure the pairing is completed within the pairing time window (1 minute)	
	Ensure the firmware of your controller and sensors are both up to date	One or both of the bump sensors may not be configured properly, contact FOX for additional help
Controller shuts itself off after being awake for a short time	Charge the controller battery, the controller will automatically shut down if the battery is too low	
Green light stays on and solenoid open on flat ground	Recalibrate the Live Valve system on flat, level ground; ensure the bike is completely stationary for the duration of the calibration	
	If you are running a custom Live tune, consider moving the incline/decline angle further from 0 degrees and increase the bump threshold further from 1G (.1 or .2G increase should be sufficient)	
Controller will not connect to phone	Turn off and turn back on the controller	The pairing time period may have lapsed, cycling the power button resets pairing time period
	Ensure that the correct FOX BIKE App is being used to initiate connection, do not initiate connection through the phone's Bluetooth settings	
Solenoid Fault (2 fast yellow LED flashes per second)	This is a system fault and there is no troubleshooting to be done, the controller will need to be replaced on the shock, contact FOX for additional help	

BATTERY REPLACEMENT

REPLACE THE SENSOR BATTERY

The FOX BIKE App will keep you informed about the sensor battery life and it will indicate when it is time to replace the batteries. Use the FOX BIKE App to walk you through this procedure, or follow the steps below.

1. Ensure the top of the battery container on the fork or rear sensor is clean and easily accessible.
2. Use a 2 mm Allen key to remove the screw on the top cap (Figure A).
3. Firmly grasp the container top cap on either side of the “pull” indicator. Use the small tab to lift the top cap and twist counter-clockwise until the cap is removed (Figure B).
4. Use a small-tipped tool or 3 mm Allen key to remove the CR2032 battery from the sensor (Figure C).
5. Replace the battery with name brand CR2032 batteries only. Make sure the new battery is flush with the surrounding housing (not pictured).
6. Align the top cap, making sure the tabs are inside the battery container. The cap should easily push into place at a 15 degree angle from the battery container. While gently pressing the top cap, twist the top cap clockwise until it snaps into place (Figure D).
7. Use a 2 mm Allen key to reinstall the screw on the top cap (Figure E). Torque it to 3 in-lb (0.34 N·m).

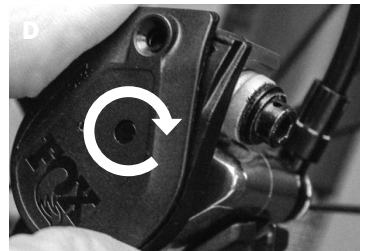
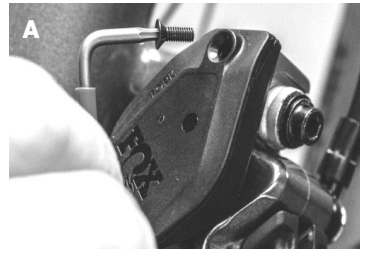

SERVICE

Properly cleaning your FOX product between rides, in addition to maintenance service scheduled at regular intervals, will help to reduce repair costs and extend product life.

For further service procedures information, visit www.ridefox.com/OwnersManuals, or contact FOX for complete maintenance service (**1.800.369.7469** or mtbservice@ridefox.com).

Minimum Recommended Service Items	Before every ride	After every ride	Regularly	Every 125 hours or yearly, whichever comes first*
Inspect the entire exterior of your shock. The shock should not be used if any of the exterior parts appear to be damaged. Contact your local dealer or FOX for repair.	X			
Clean exterior with mild soap and water only, then wipe dry with a soft towel. Do not use a high-pressure washer or spray water directly at the seal/shock body junction.		X		
Check sag and damper settings. Inspect the controls for visual damage and function.			X	
Full service (full internal/external inspection, damper rebuild, air seal replacement for air shocks, air spring rebuild, bath oil and wiper replacement).				X

*For those who ride lift-accessed DH, Park, or Extreme Freeride or in extremely wet/muddy or dry/dusty environmental conditions where trail debris is sprayed onto the shock while on the trail, FOX encourages riders to perform maintenance earlier than recommended above as needed. If you hear, see, or feel something unusual, stop riding immediately and contact a FOX Authorized Service Center for proper servicing.

SEE ADDITIONAL INFORMATION AND VIDEOS: RIDEFOX.COM

WARRANTY

FOX makes the following LIMITED WARRANTY with respect to its suspension products:

FOX LIMITED WARRANTY

LIMITED ONE (1) YEAR WARRANTY ON SUSPENSION PRODUCTS

Subject to the limitations, terms and conditions hereof, FOX warrants, to the original retail owner (consumer) of each new FOX suspension product, that the FOX suspension product, when new, is free from defects in materials and workmanship. This limited warranty expires one (1) year from the date of the original FOX suspension product retail purchase from an authorized FOX dealer or from a FOX authorized Original Equipment Manufacturer where FOX suspension is included as original equipment on a purchased vehicle.

TERMS OF WARRANTY

This limited warranty is conditioned on the FOX suspension product being operated under normal conditions and properly maintained as specified by FOX. This limited warranty is only applicable to FOX suspension purchased new from an authorized FOX source and is made only to the original retail owner (consumer) of the new FOX suspension product and is not transferable to subsequent owners.

Should it be determined, by FOX in its sole and final discretion, that a FOX suspension product is covered by this limited warranty, it will be repaired or replaced, by a comparable model, at FOX's sole option, which will be conclusive and binding. THIS IS THE EXCLUSIVE REMEDY UNDER THIS LIMITED WARRANTY. ANY AND ALL OTHER REMEDIES AND DAMAGES THAT MAY OTHERWISE BE APPLICABLE UNDER THIS LIMITED WARRANTY ARE EXCLUDED, INCLUDING, BUT NOT LIMITED TO, INCIDENTAL OR CONSEQUENTIAL DAMAGES OR PUNITIVE DAMAGES.

This limited warranty does not apply to normal wear and tear, malfunctions or failures that result from abuse, neglect, improper assembly, alteration or modification, improper or unauthorized repair or maintenance, crash, accident or collision, or other abnormal, excessive or improper use.

This limited warranty gives the consumer specific legal rights. The consumer may also have other legal rights under the applicable national laws which are not affected by this limited warranty. If it is determined by a court of competent jurisdiction that a certain provision of this limited warranty does not apply, such determination shall not affect any other provision of this limited warranty and all other provisions shall remain in effect.

THIS IS THE ONLY WARRANTY MADE BY FOX ON ITS SUSPENSION PRODUCTS AND COMPONENTS, AND THERE ARE NO WARRANTIES WHICH EXTEND BEYOND THE DESCRIPTION HEREIN. ANY WARRANTIES THAT MAY OTHERWISE BE IMPLIED BY LAW INCLUDING, BUT NOT LIMITED TO, ANY IMPLIED WARRANTY OF MERCHANTABILITY OR FITNESS FOR A PARTICULAR PURPOSE ARE EXCLUDED.

This limited warranty shall be governed exclusively by the laws of the State of California.

For questions regarding this warranty or FOX products please contact the US Customer Service Department at FOX by calling 1-800-369-7469, or visiting www.ridefox.com.

When making a claim under this Limited Warranty you will be required to provide to an authorized FOX Service Center:

1. The Product (or the affected part) and
2. A copy of the original proof of purchase, which clearly indicates the name and address of the seller, the date and place of purchase, the product part number and if utilized, a serial number. If FOX products are sold as part of a complete bicycle, the bicycle brand, model, model year, and serial number should be included.

Live Neo Bump Sensor: 820-09-122 (F) 820-09-123 (R), Live Neo Controller: 820-09-094

IFT: TRFO8225-05083

CMII ID:24J9981D4587



Les produits FOX doivent être installés par un mécanicien vélo professionnel conformément aux instructions d'installation de FOX. Des amortisseurs installés de manière inappropriée peuvent connaître des défaillances, ce qui peut provoquer une perte de contrôle du vélo et entraîner des BLESSURES GRAVES VOIRE MORTELLES.

Le système Live Valve a été installé en usine. Toutefois, la batterie doit être chargée et le système doit être étalonné avant la première utilisation. Un étalonnage et/ou un réglage inappropriés peuvent entraîner un fonctionnement inapproprié ou indésirable du système et provoquer une perte de contrôle du vélo ainsi que des BLESSURES GRAVES VOIRE MORTELLES.

NE jetez JAMAIS le couvercle de protection du module de commande. Ce couvercle de protection est un élément important car il protège le module de commande principal lorsque la batterie n'est pas connectée (par exemple lorsqu'elle est retirée du vélo pour être rechargée). Le module de commande principal pourrait être endommagé en cas d'exposition à l'humidité ou à des impuretés : il faut donc le protéger.

NE jetez JAMAIS le couvercle de protection en caoutchouc de la batterie. Ce couvercle de protection est un élément important car il protège la batterie quand elle est déconnectée du module de commande pour les périodes de stockage et le transport.

AVERTISSEMENT : la modification ou la transformation de votre cadre de quelque manière que ce soit qui aurait des conséquences sur l'amortisseur arrière peut entraîner la défaillance du produit ainsi que des BLESSURES GRAVES VOIRE MORTELLES. Ne modifiez ou transformez jamais L'UNE des pièces des composants de votre cadre de première monte qui aurait des conséquences sur l'amortisseur arrière (y compris les bras oscillants, les composants de fixation des œillets et les pivots).

AVERTISSEMENT : l'utilisation de pièces pour cadre disponibles en après-vente qui aurait des conséquences sur l'amortisseur arrière (ces pièces n'étant ni testées ni approuvées par le fabricant du cadre de première monte) peut entraîner le dysfonctionnement du produit ainsi que des BLESSURES GRAVES VOIRE MORTELLES.

Toute modification ou transformation des produits FOX peut mener à leur défaillance et entraîner des BLESSURES GRAVES VOIRE MORTELLES. Ne tentez jamais de modifier ou de transformer L'UNE des pièces d'un produit FOX (comme les ressorts hélicoïdaux, l'arceau des fourreaux, le té de la fourche, le tube pivot, les plongeurs, les fourreaux, la cartouche pneumatique, la tige de selle, les entretoises pour le volume pneumatique, les pièces internes, les cales fendues pour axe, les adaptateurs pour axe ou toute autre pièce).

Les produits de suspension pour vélo FOX peuvent également être utilisés sur des cycles équipés de l'assistance motorisée au pédalage ou sur des véhicules motorisés développant une puissance de 250 watts maximum. N'utilisez JAMAIS de produits de suspension pour vélo FOX sur des véhicules développant une puissance supérieure à 250 watts.

Les produits de suspension FOX E-BIKE OPTIMIZED peuvent être utilisés sur des cycles ou des véhicules motorisés développant une puissance comprise entre 250 et 500 watts. N'utilisez JAMAIS de produits de suspension pour vélo FOX sur des cycles équipés d'une assistance motorisée au pédalage ou sur des véhicules motorisés développant une puissance supérieure à 500 watts.

N'utilisez JAMAIS de produits de suspension pour vélo FOX ou de produits de suspension FOX E-BIKE OPTIMIZED sur des cycles équipés d'une assistance motorisée au pédalage ou sur des véhicules motorisés développant une puissance supérieure à 500 watts. N'utilisez JAMAIS de produits de suspension pour vélo FOX sur des véhicules motorisés équipés d'un accélérateur.

Le fait d'utiliser les produits de suspension FOX de manière inappropriée peut entraîner une défaillance de la suspension, des dommages matériels ainsi que des BLESSURES GRAVES VOIRE MORTELLES et révoquera également la garantie.

N'utilisez JAMAIS les produits de suspension pour vélo FOX sur un véhicule permettant de transporter plus d'une personne, comme des tandems ou des vélos utilitaires.

Un entretien inapproprié et l'utilisation de pièces de rechange autres que FOX sur un amortisseur FOX peuvent entraîner un dysfonctionnement du produit ainsi que des BLESSURES GRAVES VOIRE MORTELLES.

Ne nettoyez jamais votre produit FOX à l'aide d'un nettoyeur haute-pression.

Pour installer et régler correctement le système de freinage, suivez les instructions d'installation du fabricant de vos freins. Une installation et des réglages inappropriés des freins peuvent entraîner une perte de contrôle du vélo ainsi que des BLESSURES GRAVES VOIRE MORTELLES.

Votre amortisseur peut connaître des défaillances sous certaines conditions entraînant la casse et/ou la déformation de certaines pièces de l'amortisseur. Toute circonstance entraînant une fuite d'air et/ou d'huile, comme un choc ou une longue période d'inutilisation, peut également entraîner une défaillance de votre

amortisseur. Un amortisseur endommagé et/ou qui fuirait peut être défaillant et entraîner une chute ainsi que des BLESSURES GRAVES VOIRE MORTELLES. Si vous pensez que votre amortisseur a été endommagé, cessez immédiatement d'utiliser votre vélo et contactez FOX pour le faire vérifier et réparer.

N'essayez jamais de démonter, d'ouvrir, de désassembler ou de réparer un amortisseur FOX bloqué en position « comprimée ». Un blocage en position « comprimée » est le résultat d'une défaillance du joint d'étanchéité dynamique (situé entre les chambres pneumatiques positive et négative à l'intérieur du manchon pneumatique des amortisseurs autres que EVOL), ce qui implique que la pression de la chambre négative est plus élevée que celle de la chambre positive. Pour savoir si l'amortisseur est effectivement bloqué en position « comprimée » :

- Retirez le capuchon pneumatique et appuyez sur la valve Schrader pour évacuer complètement la pression pneumatique contenue dans la chambre positive de l'amortisseur.
- Si le corps de l'amortisseur se rétracte à l'intérieur du manchon pneumatique presque en position de talonnage une fois que la chambre pneumatique positive n'est plus sous pression, fixez une pompe haute pression FOX et mettez l'amortisseur à une pression de 17 bar (250 psi).
- Si l'amortisseur ne se détend pas complètement, cela signifie qu'il est bloqué en position « comprimée ».
- Toute tentative de réparation d'un amortisseur pneumatique FOX bloqué en position « comprimée » peut entraîner des BLESSURES GRAVES VOIRE MORTELLES. Pour toute réparation, contactez FOX ou un Centre d'entretien agréé.

Les capteurs fournis avec ce produit sont équipés d'une pile bouton. Le seul type de pile compatible est le modèle CR2032 avec une tension nominale de 3 V.

Conservez les piles neuves et usagées hors de la portée des enfants. N'avez jamais de pile car cela entraînerait un risque de brûlures chimiques. En cas d'ingestion d'une pile bouton, des brûlures internes graves peuvent être provoquées dans un délai de deux heures seulement et cela peut entraîner des BLESSURES GRAVES VOIRE MORTELLES. Si vous pensez qu'une pile a été avalée ou introduite dans une partie du corps, consultez immédiatement un médecin.

Si le compartiment à pile ne se ferme pas parfaitement, cessez d'utiliser le produit et conservez-le hors de la portée des enfants. Le fait de ne pas respecter cette instruction peut entraîner des BLESSURES GRAVES VOIRE MORTELLES.

Le levier de la commande à distance fourni avec ce produit contient une pile bouton.

Conservez les piles neuves et usagées hors de la portée des enfants. N'avez jamais de pile car cela entraînerait un risque de brûlures chimiques. En cas d'ingestion d'une pile bouton, des brûlures internes graves peuvent être provoquées dans un délai de deux heures seulement et cela peut entraîner des BLESSURES GRAVES VOIRE MORTELLES. Si vous pensez qu'une pile a été avalée ou introduite dans une partie du corps, consultez immédiatement un médecin. Contactez un centre antipoison pour en savoir plus sur le traitement à suivre.

Retirez puis recyclez ou jetez immédiatement les piles usagées conformément aux réglementations locales et conservez-les hors de la portée des enfants. Il est INTERDIT de jeter les piles dans les ordures ménagères et de les incinérer.

Même les piles usagées peuvent provoquer des blessures graves voire mortelles. Les piles non rechargeables ne sont pas conçues pour être rechargées. Il est interdit de forcer à les décharger, de les recharger, de les démonter, de les faire surchauffer (plage de températures indiquées par le fabricant) ou de les incinérer. Le fait de ne pas respecter cette consigne peut provoquer l'émanation, la fuite ou l'explosion du produit et entraîner des blessures ou des brûlures chimiques.

Vérifiez que les piles sont installées correctement selon leur polarité (+ et -).

Ne mélangez pas des piles neuves et usagées ni des piles de types différents ou de marques différentes comme des piles alcalines, des piles au carbone-zinc ou des piles rechargeables.

Retirez puis recyclez ou jetez immédiatement les piles d'un équipement non utilisé pendant de longues périodes conformément aux réglementations locales.

Fermez toujours parfaitement le compartiment à pile. Si le compartiment à pile ne se ferme pas parfaitement, cessez d'utiliser le produit, retirez les piles et conservez-les hors de la portée des enfants.

Si le compartiment à pile ne se ferme pas parfaitement, cessez d'utiliser le produit et conservez-le hors de la portée des enfants. Le fait de ne pas respecter cette instruction peut entraîner des BLESSURES GRAVES VOIRE MORTELLES.

FÉLICITATIONS !

Nous vous remercions d'avoir choisi un produit de suspension FOX pour votre vélo. Les produits de suspension FOX sont conçus et testés par les professionnels les plus compétents du secteur dans le comté de Santa Cruz en Californie (USA). Suivez les conseils et les instructions fournis dans ce manuel du propriétaire afin d'apprendre à régler, utiliser et entretenir correctement votre nouveau produit FOX.

Pour obtenir de plus amples informations, consultez les vidéos disponibles à l'adresse <http://www.ridefox.com/LiveNeo> ou contactez FOX USA par téléphone au +1.800.369.7469, par e-mail à l'adresse mtbservice@ridefox.com ou bien encore contactez un Centre d'entretien agréé FOX International à l'adresse <http://www.ridefox.com/GlobalDistributors>. Si vous ne disposez pas d'un accès à Internet, contactez FOX pour demander une version papier gratuite du manuel du propriétaire FOX correspondant à votre produit.

ÉTAPES À EFFECTUER AVANT LA PREMIÈRE UTILISATION

1. Téléchargement de l'application FOX BIKE
2. Installer l'amortisseur arrière Live Valve
3. Installer les capteurs
4. Recharger la batterie
5. Coupler les capteurs
6. Connecter le module de commande à l'application FOX BIKE
7. Étalonner le système

Veillez donner ce guide au client pour référence ultérieure. Pour accéder aux tutoriels vidéo, consultez le site www.ridefox.com/livevalve.

TÉLÉCHARGEMENT DE L'APPLICATION FOX BIKE

Le système Live Valve est désormais équipé d'un nouveau module de commande qui fonctionne avec la technologie sans fil exclusive de FOX et l'application FOX BIKE qui permet de sélectionner des options de réglages avancées. L'application FOX BIKE fait partie intégrante du système Live Valve et peut être utilisée sur les appareils iOS et Android. Scannez le code QR, téléchargez l'application FOX BIKE depuis l'Apple App Store ou le Google Play Store puis sélectionnez les réglages, actualisez le micrologiciel, sauvegardez les différents profils de vélos, etc.

Utilisez l'application FOX BIKE pour sélectionner les différents modes de la suspension, modifier les réglages, contrôler l'autonomie des piles/batteries, mettre à jour le micrologiciel, comprendre la signification des suites de LED, etc. Réglez le sag et la détente en utilisant le mode Open dans l'application FOX BIKE. Consultez le site ridefox.com pour en savoir plus sur le téléchargement et l'utilisation de l'application FOX BIKE.



TECHNOLOGIE SANS FIL EXCLUSIVE DE FOX

Grâce au protocole sans fil exclusif de FOX, le temps de réponse ultra rapide se mesure en 1 milliseconde, l'activation est rapide et le mode veille est extrêmement économe en énergie lorsque le vélo est immobile. Cela permet aux pilotes de profiter au mieux de leur système Live Valve qui ajuste la suspension en fonction des particularités du terrain rencontré.

SCHÉMA DES PIÈCES LIVE VALVE

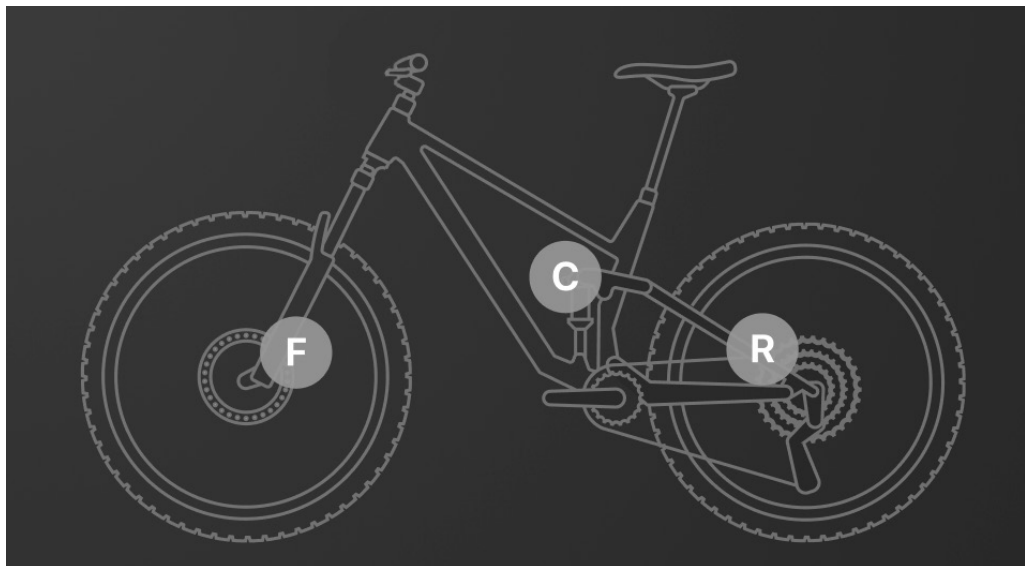

CAPTEUR DE LA FOURCHE (F)



CAPTEUR ARRIÈRE (R)



MODULE DE COMMANDE (C)

CONFIGURATION DU SYSTÈME LIVE

La configuration du système Live est la configuration standard du Live Valve Neo et elle permet d'utiliser toutes les fonctionnalités Live Valve Neo. Cette configuration intègre les capteurs de la fourche (F) et arrière (R) qui sont reliés au module de commande (C).

INSTALLER L'AMORTISSEUR ARRIÈRE

AVERTISSEMENT

Les étapes d'installation et de configuration pour les amortisseurs arrière varient énormément d'un fabricant de vélo à un autre. Consultez impérativement le manuel du propriétaire de votre vélo. Les produits FOX doivent être installés par un mécanicien vélo qualifié, conformément aux instructions d'installation de FOX. Un amortisseur installé de manière inappropriée peut connaître des défaillances, ce qui peut entraîner une perte de contrôle du vélo ainsi que des BLESSURES GRAVES VOIRE MORTELLES.

Si vous installez un amortisseur autre que celui prévu à l'origine sur votre vélo, suivez les étapes indiquées ci-dessous pour vous assurer que l'espace libre entre les composants est suffisant avant toute sortie.

AMORTISSEURS PNEUMATIQUES

1. Installez l'amortisseur sur votre cadre conformément aux instructions du fabricant de votre cadre.
2. Retirez le capuchon pneumatique, fixez une pompe pour amortisseur, puis évacuez LENTEMENT tout l'air contenu dans la chambre pneumatique principale.
3. Comprimez lentement la suspension sur son débattement maximal.
4. Vérifiez que l'amortisseur NE touche PAS le cadre ou une attache sur toute la plage de son débattement.
5. Tournez le module de commande de l'amortisseur arrière Live Valve sur la position OFF puis réglez le sag en utilisant l'application FOX BIKE et en suivant les instructions de la rubrique « Réglage du sag » indiquées dans ce manuel ou celles présentées en ligne sur le site www.ridefox.com.

La pression pneumatique minimale est de :

3,4 bar (50 psi) pour tous les amortisseurs pneumatiques.

Pression mesurée à une température ambiante comprise entre 21 et 24 °C (70 et 75 °F). La température de fonctionnement normal pour les produits FOX est comprise entre -7 et 60 °C (20 et 140 °F).

DÉSINSTALLATION DU RESSORT HÉLICOÏDAL

Le ressort hélicoïdal peut être désinstallé afin de vérifier l'espace disponible entre l'amortisseur et le cadre ou encore afin de changer le ressort pour un nouveau modèle plus ferme ou plus souple.

1. Tournez la molette de réglage de la précontrainte dans le sens inverse des aiguilles d'une montre entre 4 et 6 tours environ.
2. Décalez le ressort hélicoïdal et le support du ressort vers la molette de réglage de la précontrainte.
3. Retirez l'anneau de blocage métallique de forme ronde qui maintient le support du ressort sur l'œillet de la tige puis retirez le support du ressort.
4. Faites coulisser le ressort hélicoïdal pour le retirer du corps de l'amortisseur. Il se peut que vous ayez besoin de retirer certains éléments de fixation s'ils gênent la désinstallation du ressort.

INSTALLATION DU RESSORT HÉLICOÏDAL

1. Installez le ressort hélicoïdal sur le corps de l'amortisseur.
2. Installez le support du ressort sur l'amortisseur en positionnant sa partie saillante à l'intérieur du ressort hélicoïdal. Installez l'anneau de blocage métallique de forme ronde dans sa cannelure en veillant à l'insérer parfaitement.
3. Faites coulisser le support du ressort par-dessus l'anneau métallique mis en place et vérifiez qu'il est parfaitement installé par-dessus l'anneau métallique.
4. Serrez suffisamment la molette de réglage de la précontrainte pour que le ressort ne bouge plus puis tournez la précontrainte de 8 crans.
5. Réglez le sag conformément aux instructions indiquées à la page 30.

INSTALLER LES CAPTEURS

1. Les capteurs avec la mention « fork » (« fourche ») et « rear » (« arrière ») doivent être positionnés correctement. Le système ne fonctionnera pas correctement si les capteurs « fork » et « rear » ont été intervertis.
2. Fixez les capteurs directement sur l'étrier de frein avec les rondelles de centrage positionnées par-dessus le support du capteur. Ne positionnez pas la patte de fixation du capteur entre l'étrier et un adaptateur pour frein.
3. Il y a deux longueurs de vis différentes fournies avec chaque capteur pour ajuster l'épaisseur de la patte du capteur avec les différentes épaisseurs des adaptateurs pour frein. Utilisez la longueur de vis qui convient à votre équipement.
4. Fixez chaque capteur à l'aide d'une seule vis. Fixez le capteur de la fourche sur l'étrier de frein avant à l'aide de la vis de fixation du frein située sur la partie supérieure. Fixez le capteur arrière sur l'étrier de frein arrière à l'aide de la vis de fixation du frein située au plus près de l'avant du vélo.



ARRIÈRE

- IMPORTANT :** chaque capteur doit être aligné de manière à peu près parallèle avec le corps de chaque étrier de frein.
5. Serrez la vis du frein avec le capteur de la fourche au couple recommandé par le fabricant de votre frein sans dépasser 10,2 N·m (90 in-lb).
 6. Serrez la vis du frein avec le capteur arrière au couple recommandé par le fabricant de votre cadre.

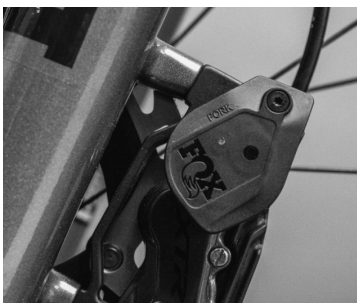

FOURCHE

CONNECTER LE MODULE DE COMMANDE À L'APPLICATION FOX BIKE

L'application FOX BIKE a été conçue pour vous permettre de profiter au mieux de votre expérience à vélo. Elle vous aide à étalonner, coupler et personnaliser votre système Live Valve. Vous pourrez aussi accéder à de nombreuses fonctionnalités et resterez au courant des nouveautés concernant les options de réglages via Internet.

1. Ouvrez l'Application FOX BIKE sur votre appareil mobile.
2. Créez votre compte.
3. Créez un profil de vélo dans le garage.
4. Suivez les instructions pour coupler l'application à votre module de commande Live Valve Neo.
5. L'application vous aidera à régler et à gérer votre système Live Valve convenablement.

CONNECTER LE CAPTEUR DE LA FOURCHE ET LE CAPTEUR ARRIÈRE

Utilisez l'application FOX BIKE pour réaliser cette procédure ou suivez les étapes indiquées ci-dessous.

1. On ne peut coupler qu'un seul capteur à la fois.
2. Appuyez longuement sur le bouton Power situé sur le module de commande pour allumer le système.
3. Appuyez sur le bouton de couplage situé sur le capteur de la fourche ou le capteur arrière. Un outil à bout fin peut être utile pour appuyer sur le bouton de couplage. Une LED verte va clignoter sur le capteur.
4. Appuyez sur le bouton de couplage situé sur le module de commande. Une LED verte se met à clignoter sur le module de commande.
5. Après quelques secondes, la LED s'allume en vert de manière fixe pour indiquer que le connecteur et le capteur communiquent l'un avec l'autre.
6. À partir seulement du moment où la LED s'allume en vert de manière fixe (sans clignoter), appuyez de nouveau sur le bouton de couplage du module de commande pour valider cette communication. Une LED de couleur verte clignote rapidement pour confirmer que la communication a été réalisée avec succès.

REMARQUE : si le témoin lumineux clignote en rouge, cela indique que le processus de communication a échoué et qu'il doit être réalisé de nouveau.

BOUTON DE COUPLAGE



ALIMENTATION DU SYSTÈME

1. Appuyez sur le bouton Power situé sur le module de commande de l'amortisseur arrière pour allumer le système Live Valve. Lorsque le système s'allume, un témoin lumineux à LED de couleur verte indique une « vérification du système » avec des voyants qui se déplacent. Puis, une LED verte s'allume en forme de cercle ou de croissant, en fonction du niveau d'autonomie de la pile/batterie. Le niveau d'autonomie de la pile/batterie est indiqué par :
 - 1/4 cercle = 25 % de charge
 - 1/2 cercle = 50 % de charge
 - 3/4 cercle = 75 % de charge
 - Cercle complet = 100 % de charge
2. Pour vérifier le niveau d'autonomie de la pile/batterie pendant que vous roulez et afficher sa charge restante, appuyez brièvement sur le bouton Power.
3. Appuyez longuement sur le bouton Power pour éteindre le système. Le cercle lumineux s'allume alors en rouge avant de s'éteindre.
4. Si vous n'éteignez pas le système par vous-même, le module de commande se désactivera au bout de 45 minutes d'immobilité pour préserver la charge de la pile/batterie. Vous devrez rallumer le système par vous-même pour rouler de nouveau.

Conseil d'économie d'énergie !

Avant le transport de votre vélo, éteignez le Live Valve en appuyant longuement sur le bouton Power. Cela préservera la charge de la pile/batterie. Si, après votre sortie, vous installez votre vélo sur le porte-vélo et rejoignez votre domicile en voiture, le système va ressentir les irrégularités de la route et réglera votre suspension en fonction, comme si vous étiez encore sur votre vélo. Cela réduira la charge de la pile/batterie !

RECHARGER LA BATTERIE DU MODULE DE COMMANDE DE L'AMORTISSEUR ARRIÈRE

Pour afficher le niveau de charge de la batterie, appuyez sur le bouton Power situé sur le module de commande. Le niveau d'autonomie de la batterie est indiqué par le cercle à LED de couleur verte (lorsque le cercle est allumé en entier en vert, cela signifie que la batterie est totalement chargée). Pour recharger la batterie sur le module de commande de l'amortisseur arrière, suivez les instructions ci-dessous.

1. Pour retirer la batterie insérée dans le module de commande de l'amortisseur arrière, désengagez le loquet et faites coulisser la batterie. Lorsque la batterie a été retirée du module de commande, installez le couvercle de protection (en forme de « fausse » batterie).
- ### AVIS
- Ne jetez jamais** le couvercle de protection du module de commande. Ce couvercle de protection **doit être donné au client** car cet élément important protège le module de commande lorsque la batterie n'est pas connectée (par exemple lorsqu'elle est retirée du vélo pour la recharge). Le module de commande pourrait être endommagé en cas d'exposition à l'humidité ou à des impuretés : il faut donc le protéger.
 2. Positionnez la batterie sur le support du chargeur. Appuyez sur la batterie pour l'enclencher dans son emplacement et la fixer parfaitement au chargeur.
 3. La LED rouge reste allumée pendant le processus de charge. La LED verte s'allume lorsque le processus de charge de la batterie est terminé (environ 1,5 heure). Un processus de charge de 15 minutes permet d'obtenir environ 1,5 heure d'autonomie supplémentaire. Ne laissez pas la batterie sur le chargeur une fois que la recharge est terminée (par ex., toute une nuit ou pendant une longue période sans surveillance).
 4. Retirez le couvercle de protection installé sur le module de commande de l'amortisseur arrière et rangez-le avec soin (par exemple sur le chargeur débranché).
 5. Pour installer la batterie sur le module de commande de l'amortisseur arrière, positionnez la batterie sur le support du module de commande. Appuyez sur la batterie et fermez le loquet pour la fixer parfaitement au module de commande.

ÉTALONNER LE SYSTÈME

La réalisation de l'étalonnage est optimale lorsque l'application FOX BIKE est utilisée. Vous pouvez également suivre les étapes indiquées ci-dessous. Le système Live Valve ne fonctionnera pas convenablement s'il n'a pas été étalonné correctement. Votre système Live Valve fonctionne avec le capteur de la fourche et le capteur arrière qui déterminent l'inclinaison (vers l'avant/vers l'arrière) de votre vélo en temps réel. L'étalonnage établit une base de référence précise pour ces capteurs. Votre suspension se règle en fonction de l'augmentation ou de la diminution de l'angle d'inclinaison de votre vélo par rapport à cette base de référence. **Une LED de couleur violette s'allume autour du bouton Power pour indiquer que l'étalonnage doit être réalisé.**

 **Avec un peu de chance, votre mécanicien vélo professionnel aura déjà réalisé le processus d'étalonnage. Cette étape reste très importante pour garantir que le système puisse réagir de manière appropriée en fonction du terrain rencontré. Il est possible de recommencer l'étalonnage en utilisant l'application FOX BIKE ou les étapes indiquées ci-dessous.**

1. Avant de commencer, vérifiez que le capteur de la fourche et le capteur arrière sont correctement installés. Appuyez sur le bouton Power pour allumer le système.
2. Vérifiez que le vélo reste immobile et bien droit/vertical (et non incliné vers la gauche ou vers la droite) sur une surface parfaitement horizontale. Vérifiez que la roue avant reste bien dans l'axe du vélo.
3. Appuyez longuement sur le bouton de couplage situé sur le module de commande.
4. Tout en gardant le bouton de couplage enfoncé, appuyez longuement sur le bouton Power situé sur le module de commande pendant au moins une seconde. Puis relâchez les deux boutons (le bouton de couplage et le bouton Power) en même temps.
5. Lorsqu'une LED de couleur bleue s'allume, cela signifie que l'étalonnage a été réalisé avec succès.
REMARQUE : une LED de couleur rouge s'allume pour indiquer que l'étalonnage a rencontré un problème. Vérifiez que votre vélo est bien stable et que la roue avant est parfaitement dans l'axe du vélo. Vérifiez le capteur de la fourche et le capteur arrière et activez-les si nécessaire en faisant rebondir les deux roues sur le sol. Puis reprenez le processus d'étalonnage.

MAINTENANCE DE L'ÉTALONNAGE

Il est nécessaire de réétalonner le système après l'entretien, le remplacement ou le réglage du vélo et de ses composants. Réalisez de nouveau l'étalonnage si vous avez :

- Installé une fourche de longueur différente (ce qui change l'angle de chasse)
- Modifié un Flip Chip sur le cadre (ce qui change l'angle de chasse)
- Installé un nouveau capteur de bosses (par ex., remplacement en cas de chute)
- Réalisé l'entretien des composants (par ex., entretien des plaquettes de frein, ce qui oblige à retirer et à réinstaller les capteurs)

RÉGLAGE DU SAG DU RESSORT À AIR

Afin de profiter des meilleures performances de votre suspension FOX, réglez la pression pneumatique pour obtenir le réglage du sag qui vous convient. Le sag est le pourcentage de compression de la suspension sous le poids du cycliste et de son équipement. La plage du sag doit être réglée entre 25 et 30 % du débattement total de l'amortisseur.

Regardez la vidéo consacrée au réglage du sag disponible à l'adresse ridefox.com/sagsetup ou suivez les instructions indiquées ci-dessous.

1. **Avant de régler le sag, tournez le module de commande de l'amortisseur arrière Live Valve sur la position OFF.** Ceci règle l'amortisseur en position « ouvert », ce qui est indispensable pour obtenir une mesure du sag précise.
2. Tournez la molette de réglage de la compression à fond dans le sens inverse des aiguilles d'une montre.
3. Commencez par régler la pression pneumatique de l'amortisseur (mesurée en bar) de sorte qu'elle corresponde à 15 % de votre poids en kilogrammes. Tout en laissant la pompe fixée à la valve de l'amortisseur, actionnez lentement votre amortisseur sur 25 % de son débattement à 10 reprises jusqu'à atteindre la pression souhaitée. Ceci va équilibrer les chambres pneumatiques positive et négative et modifiera la pression indiquée sur la jauge de la pompe.

⚠ AVERTISSEMENT

Ne dépassez jamais la pression pneumatique maximale : les amortisseurs pneumatiques FLOAT X et FLOAT X2 Live Valve NEO tolèrent une pression pneumatique maximale de 24,1 bar (350 psi).

4. Retirez la pompe.
5. Asseyez-vous sur la selle en position normale de pédalage en vous appuyant contre un mur ou un arbre.
6. Faites coulisser le joint torique indicateur du sag vers le haut jusqu'à ce qu'il touche le joint en caoutchouc du manchon pneumatique.
7. Descendez délicatement du vélo sans faire bouger les suspensions.
8. Mesurez la distance qui sépare le joint torique indicateur du sag et le joint en caoutchouc du manchon pneumatique. Comparez cette mesure avec celles indiquées dans le tableau « Mesures de sag recommandées ».
9. Ajoutez ou évacuez de la pression pneumatique jusqu'à atteindre la mesure de sag souhaitée.

RÉGLAGE DU SAG DU RESSORT HÉLICOÏDAL

1. Mesurez la distance entre les deux œillets sur les fixations pour amortisseur de votre vélo.
2. Avec l'aide de quelqu'un, asseyez-vous sur la selle du vélo en position normale de pédalage avec tout votre équipement de cycliste habituel et mesurez de nouveau la distance entre les deux œillets. La différence entre les deux mesures correspond au sag.
3. La molette de réglage de la précontrainte compte neuf crans par tour. Après avoir installé le ressort hélicoïdal, réglez la molette de réglage de la précontrainte jusqu'à ce qu'elle affleure avec le ressort hélicoïdal puis tournez-la dans le sens des aiguilles d'une montre d'au moins 8 crans.
4. Pour **augmenter le sag**, tournez la molette de réglage de la précontrainte dans le sens inverse des aiguilles d'une montre. Si vous ne parvenez pas à obtenir un sag de 30 % avec les 8 crans de précontrainte minimum, alors vous devez installer un ressort plus souple.
5. Pour diminuer le sag, réglez la molette de réglage de la précontrainte jusqu'à ce qu'elle affleure avec le ressort hélicoïdal puis tournez la molette de réglage de la précontrainte dans le sens des aiguilles d'une montre de 26 crans maximum. Si vous ne parvenez pas à obtenir un sag de 30 % grâce aux 26 crans de précontrainte maximum, alors vous devez installer un ressort plus ferme.

Mesures de sag recommandées

Débattement	Sag de 25 % (ferme)	Sag de 30 % (souple)
45 mm/1,77 po	11,25 mm/0,44 po	13,5 mm/0,53 po
55 mm/2,16 po	13,75 mm/0,54 po	16,5 mm/0,65 po
65 mm/2,56 po	16,25 mm/0,64 po	19,5 mm/0,77 po
75 mm/2,95 po	18,75 mm/0,74 po	22,5 mm/0,88 po

PLAGE DU SAG 25-30 %

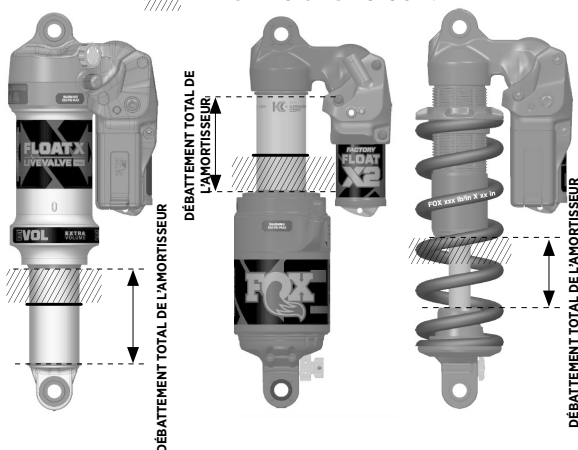

MANCHON PNEUMATIQUE EVOL

Sur les amortisseurs FLOAT X et FLOAT X2 Live Valve NEO, c'est le manchon pneumatique EVOL qui est monté d'origine.

AUGMENTATION DE LA PRESSION PNEUMATIQUE

Équilibrez les chambres pneumatiques positive et négative en comprimant lentement l'amortisseur sur 25 % de son débattement à 10 ou 20 reprises à chaque fois que vous ajoutez 3,4 bar (50 psi).

Le fait de ne pas équilibrer les chambres pneumatiques peut entraîner une pression plus élevée dans la chambre pneumatique positive que dans la chambre négative. Si l'amortisseur vous semble très dur ou reste en position de détente maximale, compressez l'amortisseur jusqu'à entendre ou sentir l'air passer d'une chambre à l'autre. Maintenez l'amortisseur en position comprimée pendant quelques secondes.

DIMINUTION DE LA PRESSION PNEUMATIQUE

Évacuez l'air lentement de manière à ce que l'air provenant de la chambre négative puisse aussi passer par la valve Schrader.

Le fait d'évacuer la pression pneumatique trop rapidement peut entraîner une pression plus élevée dans la chambre négative que dans la chambre positive. Si l'amortisseur est comprimé sur son débattement disponible et qu'il ne revient pas en position de détente maximale, ajoutez de la pression pneumatique jusqu'à ce que l'amortisseur se détende, puis compressez lentement l'amortisseur sur 25 % de son débattement à 10 ou 20 reprises.

RÉGLAGES DE L'AMORTISSEUR ARRIÈRE

COMPRESSION BASSE VITESSE

Pour commencer, tournez la molette de réglage de la compression à fond dans le sens inverse des aiguilles d'une montre en position « OUVERT ».

Le réglage de la **Compression basse vitesse** vous permet de régler la suspension lorsque le Live Valve est réglé sur la position « ouvert » (par ex., en descente). Tournez la molette dans le sens des aiguilles d'une montre pour augmenter l'amortissement en compression ou dans le sens inverse des aiguilles d'une montre pour le diminuer.

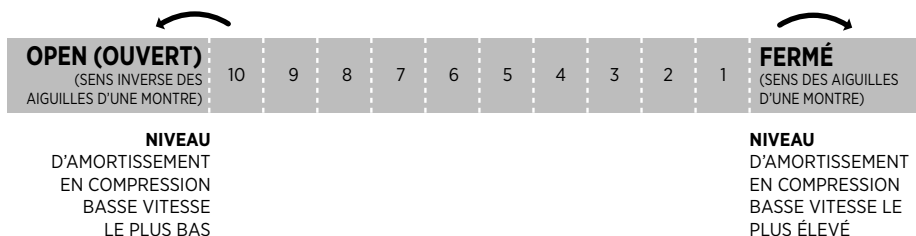

RÉGLAGE DU MODE FIRM

Pour commencer, modifiez le réglage du Mode Firm de 2 ou 3 crans à partir de la position « ouvert ». Pour une plus grande fermeté au pédalage, modifiez le réglage du Mode Firm au plus près de la position « Fermé ».

Le réglage du Mode Firm (FMA) règle la fermeté de l'amortisseur lorsque le Live Valve est réglé sur la position « Fermé ». Tournez-le dans le sens des aiguilles d'une montre pour augmenter la fermeté du système lorsqu'il n'y a pas de bosses sur le terrain. La position du FMA ne modifie pas la fermeté de l'amortisseur lorsque celui-ci est réglé sur la position « ouvert ».

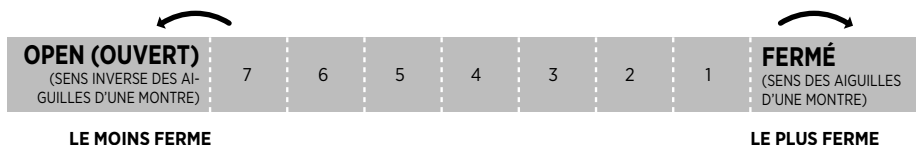

DÉTENTE

Avant de régler la détente pour la première fois, tournez le module de commande de l'amortisseur arrière Live Valve sur la position OFF. Une fois que la détente est réglée, vous pouvez procéder aux modifications de réglage avec le module de commande de l'amortisseur arrière Live Valve réglé sur la position ON. Le réglage de la détente dépend du réglage de la pression pneumatique. Par exemple, une pression pneumatique plus élevée entraîne une détente plus lente. Utilisez la valeur de votre pression pneumatique pour définir le réglage de votre détente. Commencez en tournant la molette de la détente jusqu'à ce que la flèche soit alignée avec le réglage recommandé indiqué dans le tableau.

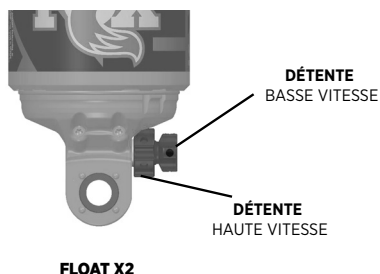
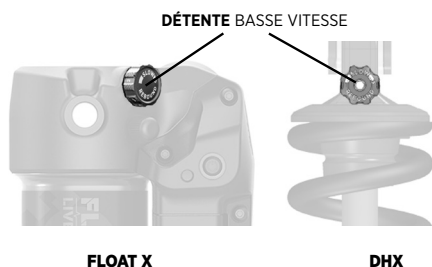

Le réglage de la détente basse vitesse (LSR) est particulièrement utile pour contrôler les performances de l'amortisseur en cas de freinages appuyés, de montées techniques et de virages en appui lorsque vous avez besoin d'un supplément d'adhérence.

Le réglage de la détente haute vitesse (HSR) est particulièrement utile pour permettre à l'amortisseur de se détendre suffisamment rapidement après de gros chocs et des bosses très marquées afin qu'il soit capable d'absorber les chocs suivants. Lorsque l'extrémité de l'amortisseur équipée de la molette HSR est orientée vers vous, tournez la molette HSR dans le sens des aiguilles d'une montre pour diminuer la HSR. Tournez la molette HSR dans le sens inverse des aiguilles d'une montre pour augmenter la HSR. Vous pouvez tourner la molette HSR à l'aide d'une clé hexagonale de 2 mm ou d'un autre outil de la même taille.

Pression pneumatique (psi/bar)	Réglage de la détente de départ
<100/<6,9	10
100-120/6,9-8,3	10
120-140/8,3-9,6	9
140-160/9,6-11,0	8
160-180/11,0-12,4	7
180-200/12,4-13,8	6
200-220/13,8-15,2	5
220-240/15,2-16,5	4
240-260/16,5-17,9	3
260-280/17,9-19,3	2
280-300/19,3-20,7	1

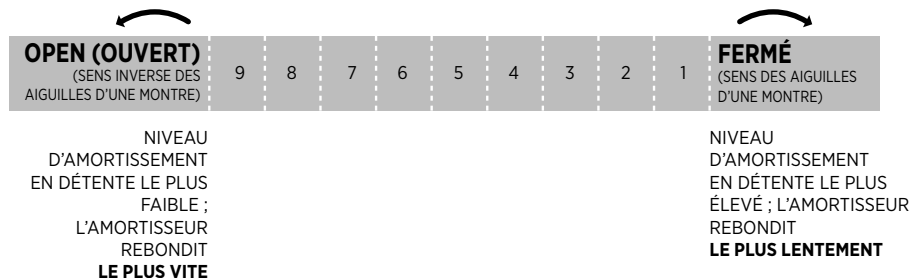

OPTIONS DE RÉGLAGE SUPPLÉMENTAIRES

ENTRETOISES DE VOLUME

Changer les entretoises de volume dans l'amortisseur est une manipulation interne qui vous permet de modifier le niveau de résistance sur la moitié de sa course et au talonnage. Si vous avez réglé votre sag correctement mais que vous utilisez trop facilement tout le débattement disponible (talonnage), alors vous pouvez installer une ou plusieurs entretoises pour augmenter la résistance au talonnage. Si vous avez réglé votre sag correctement mais que vous n'utilisez pas tout le débattement disponible, alors vous pouvez désinstaller une ou plusieurs entretoises pour réduire la résistance au talonnage. Vous pouvez consulter les procédures d'installation et les différentes options de réglages en ligne à l'adresse : ridefox.com/ownersmanuals.

INSTALLATION DES ENTRETOISES DE VOLUME

1. Retirez le capuchon pneumatique de couleur noire et vissez votre pompe pour amortisseur FOX. Évacuez lentement tout l'air contenu dans la chambre pneumatique principale à l'aide de votre pompe tout en tirant fermement sur l'amortisseur au fur et à mesure que sa pression pneumatique diminue. Cela permet d'éviter que l'air passe dans la chambre négative et qu'il « aspire » l'amortisseur. Ensuite retirez la pompe. Vérifiez que tout l'air a été évacué en appuyant sur la valve Schrader.
2. Tournez l'anneau de blocage métallique pour aligner l'ouverture de l'anneau avec l'une des encoches de l'œillet. À l'aide d'une pointe, retirez l'anneau de sa cannelure en le faisant tourner si nécessaire.
3. Vérifiez que les repères figurant sur le manchon XV sont correctement alignés. Vous devrez réaligner ces repères pendant la procédure d'installation. Faites coulisser le manchon XV à l'opposé de la tête d'étanchéité pneumatique négative afin de le retirer.

AVIS

Retirez la molette de la détente ou collez un morceau de ruban adhésif dessus pour éviter de rayer l'intérieur du manchon XV car cela pourrait provoquer des fuites d'air.

4. Retirez ou installez les entretoises de volume en fonction des besoins en veillant à ne pas dépasser le nombre maximal d'entretoises par rapport au débattement de votre amortisseur (déterminé par le nombre de nervures à l'intérieur du manchon XV). Répartissez les entretoises de 1 cm³ et de 2 cm³ de sorte à obtenir des crans de 1 cm³. Appliquez une fine couche de graisse Slick Honey sur les joints pneumatiques puis réinstallez le manchon XV comme illustré (image ci-dessous). Tournez le manchon XV jusqu'à ce que les repères soient correctement alignés.

5. Faites coulisser le manchon XV vers la tête d'étanchéité pneumatique négative de sorte à engager les joints pneumatiques.
6. Réinstallez l'anneau de blocage métallique et vérifiez qu'il est parfaitement inséré dans sa cannelure.
7. Installez l'amortisseur sur votre vélo et actionnez l'amortisseur sur toute sa plage de débattement. Vérifiez qu'il y a au moins 3 mm d'espace libre entre chacune des pièces de l'amortisseur et le cadre.
8. Fixez votre pompe pour amortisseur puis ajoutez de l'air tout en actionnant lentement votre amortisseur à 10 reprises sur 25 % de son débattement jusqu'à atteindre la pression pneumatique souhaitée. Réinstallez le capuchon pneumatique de couleur noire.



TABLEAU DE RÉFÉRENCE DES LED

RÉFÉRENCE DES LED DES CAPTEURS

Événement	Suite de clignotements
Analyse du couplage	Deux verts brefs par seconde
Couplage connecté	Vert fixe
Couplage confirmé	Dix verts longs
Mode couplage démarré	Quatre verts brefs par seconde
Mise à jour du micrologiciel disponible	Jaune fixe
Processus de mise à jour du micrologiciel	Vert fixe
Insertion correcte de la pile	Cinq verts
Demande de mise à jour du micrologiciel reçue	Cinq rouges

RÉFÉRENCE DES LED DU CHARGEUR

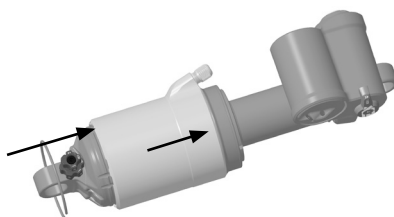
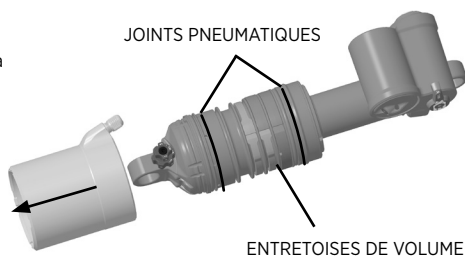
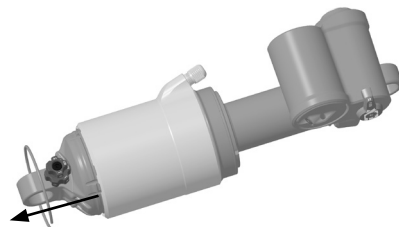
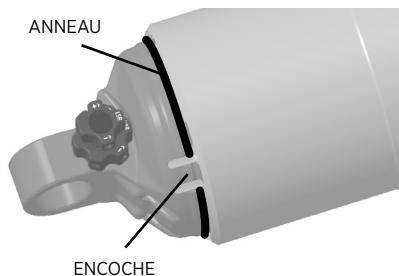
Événement	Suite de clignotements
Branché sans batterie	Aucune
Défaut de la batterie (lorsque la batterie est insérée)	Aucune
Recharge	Rouge fixe
Recharge complète	Vert fixe

RÉFÉRENCE DES LED DU MODULE DE COMMANDE

Événement	Suite de clignotements
Alimentation activée	Les LED vertes tournent dans le sens des aiguilles d'une montre, puis dans le sens inverse avant d'afficher le niveau d'autonomie de la batterie
Alimentation désactivée	Les LED rouges s'allument, puis tournent dans le sens inverse des aiguilles d'une montre
Vérification du niveau d'autonomie de la batterie	Après avoir appuyé brièvement sur le bouton Power, les LED affichent le niveau d'autonomie de la batterie (1/4 = 25 % ; 1/2 = 50 % ; etc.)
Analyse du couplage des composants	Deux verts moyens par seconde
Couplage des composants connecté	Vert fixe
Couplage des composants réussi	Dix verts moyens
Échec du couplage des composants	Dix rouges moyens
BLE connecté	Deux bleus moyens
BLE déconnecté	Trois bleus moyens
Connexion BLE supprimée	Trois cyan moyens
Batterie du module de commande faible	Deux rouges brefs toutes les cinq secondes
Pile du capteur faible	Trois jaunes brefs toutes les cinq secondes
Capteur non connecté	Un jaune moyen par seconde
Solénoïde ouvert	Vert fixe tant que le solénoïde est en position « ouvert »
Défaut du solénoïde	Deux jaunes brefs par seconde puis un rouge par seconde
Étalonnage nécessaire	Une LED violette tournant autour du cercle
Étalonnage démarré	Vert fixe
Étalonnage réussi	Deux violets
Échec de l'étalonnage	Deux rouges
Mise à jour du micrologiciel disponible	Violet fixe
Processus de mise à jour du micrologiciel	Bleu fixe
Échec du système au démarrage	Un rouge par minute

DÉPANNAGE

Problème	Solutions	Cause
L'insertion de la batterie dans le Live Valve n'active pas le système	Utilisez le bouton Power pour allumer le Live Valve ou retirez la batterie, patientez 20 secondes et réinsérez la batterie	
Échec de l'étalonnage	Vérifiez que le capteur avant (fourche) est bien positionné sur la fourche et que le capteur arrière est bien positionné à l'arrière ; vérifiez qu'ils sont tous les deux fixés correctement (voir la rubrique consacrée à l'installation des capteurs)	
	Vérifiez que le vélo est bien à plat, stable et parfaitement droit (non incliné), que la roue avant est bien dans l'axe du vélo et que le vélo reste immobile pendant l'étalonnage	
	Vérifiez que les capteurs de bosses ont tous les deux une pile suffisamment chargée et qu'ils ont été activés en faisant rebondir les deux roues contre le sol	
	Vérifiez que les deux capteurs de bosses ont bien été couplés au module de commande	Consultez la rubrique consacrée aux capteurs déconnectés si nécessaire
	Vérifiez qu'aucun autre capteur de bosses déjà connecté n'est activé à proximité de votre vélo ; retirez la pile de tout autre capteur de bosses	Si un ancien capteur se trouve à proximité, il pourrait envoyer des données d'étalonnage erronées au module de commande Il est possible que l'un des capteurs ou les deux capteurs ne soient pas correctement configurés ; contactez FOX pour obtenir de l'aide
Capteur non connecté(e) (LED jaune qui clignote toutes les secondes)	Changez la pile du capteur qui est déconnecté(e) par une pile CR2032 neuve de marque connue	
	Essayez à nouveau de coupler le capteur au module de commande grâce aux boutons de couplage	
	Éteignez le module de commande, patientez 1 minute en gardant le module de commande éteint, puis rallumez le module de commande	Lorsque le module de commande est redémarré rapidement, il peut y avoir des problèmes de connectivité avec les autres composants Il peut y avoir un problème avec l'un des capteurs de bosses ou le module de commande si tous les composants ne se connectent pas ; contactez FOX pour obtenir de l'aide

DÉPANNAGE, SUITE

Problème	Solutions	Cause
Échec du couplage des capteurs (LED rouge qui clignote après la procédure de couplage)	Relancez le couplage mais veillez à ce que la procédure soit réalisée dans le délai imparti pour le couplage (1 minute)	
	Vérifiez que les micrologiciels de votre module de commande et de vos capteurs ont été actualisés	L'un des capteurs ou les deux capteurs peuvent ne pas être configurés correctement ; contactez FOX pour obtenir de l'aide
Le module de commande s'éteint tout seul après avoir été activé pendant un court laps de temps	Rechargez la batterie du module de commande ; le module de commande s'éteint automatiquement si la batterie est trop faible	
La LED jaune reste allumée et le solénoïde ouvert sur terrain plat	Réétalonnez le système Live Valve sur un terrain plat et horizontal ; vérifiez que le vélo est parfaitement immobile pendant toute la durée de l'étalonnage	
	Si vous effectuez un réglage Live personnalisé, pensez à décaler l'angle d'inclinaison vers l'avant/l'arrière de plus de 0 degré et augmentez le niveau de référence des bosses au-delà de 1G (une augmentation de 0,1 ou 0,2 G devrait être suffisante)	
Le module de commande ne se connecte pas au téléphone	Éteignez le module de commande, puis rallumez-le	Le délai imparti pour le couplage peut avoir expiré ; appuyez sur le bouton Power pour réinitialiser le délai imparti pour le couplage
	Initiez impérativement la connexion à partir de l'application FOX BIKE; n'initiez pas la connexion à partir des paramètres Bluetooth de votre téléphone	
Défaut du solénoïde (2 LED jaunes brèves par seconde)	Ceci est une erreur du système et il n'y a pas de solution pour la réparer ; le module de commande devra être remplacé sur l'amortisseur ; contactez FOX pour obtenir de l'aide	

REEMPLACEMENT DE LA PILE

REPLACER LA PILE DES CAPTEURS

L'application FOX BIKE vous informe de l'autonomie des piles des capteurs et indique le moment où elles doivent être remplacées. Utilisez l'application FOX BIKE pour réaliser cette procédure ou suivez les étapes indiquées ci-dessous.

1. Vérifiez que le dessus des compartiments à pile du capteur de la fourche et du capteur arrière est propre et facilement accessible.
2. À l'aide d'une clé Allen de 2 mm, retirez la vis située sur le couvercle supérieur (Illustration A).
3. Saisissez fermement le couvercle supérieur du compartiment de chaque côté de la mention « pull » (« tirer »). À l'aide de la petite languette, soulevez le couvercle supérieur et tournez-le dans le sens inverse des aiguilles d'une montre pour retirer le couvercle (Illustration B).
4. À l'aide d'un outil à bout fin ou d'une clé Allen de 3 mm, retirez la pile CR2032 insérée dans le capteur (Illustration C).
5. Remplacez la pile par une pile CR2032 de marque connue uniquement. Vérifiez que la pile neuve affleure avec le boîtier sur tout son pourtour (instruction non illustrée).
6. Alignez le couvercle supérieur en vérifiant que les languettes sont bien à l'intérieur du compartiment à pile. Le couvercle devrait s'insérer facilement dans son emplacement selon un angle de 15 degrés par rapport au compartiment à pile. Tout en appuyant délicatement sur le couvercle supérieur, tournez le couvercle supérieur dans le sens des aiguilles d'une montre pour l'enclencher dans son emplacement (Illustration D).
7. À l'aide d'une clé Allen de 2 mm, réinstallez la vis sur le couvercle supérieur (Illustration E). Serrez-la à un couple de 0,34 N·m (3 in-lb).

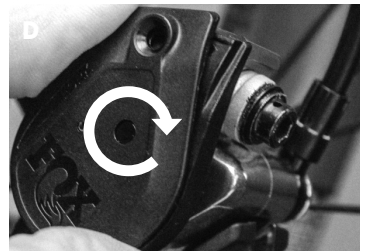
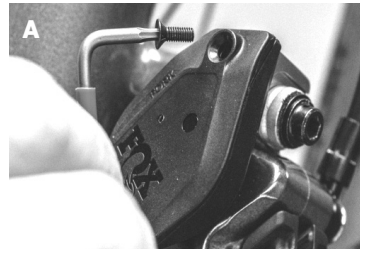

ENTRETIEN

Nettoyer convenablement votre produit FOX après chaque sortie et procéder aux entretiens de manière régulière vous aidera à réduire les coûts de réparation et à allonger la durée de vie du produit.

Pour en savoir plus sur les procédures d'entretien, consultez le site www.ridefox.com/OwnersManuals ou contactez FOX pour un service d'entretien complet (**1 800 369 7469** ou mtbservice@ridefox.com).

Opérations d'entretien minimal recommandées	Avant chaque sortie	Après chaque sortie	Régulièrement	Toutes les 125 heures ou une fois par an, au premier des termes échu*
Vérifiez l'extérieur de votre amortisseur. N'utilisez pas l'amortisseur si une pièce extérieure semble endommagée. Contactez FOX ou votre revendeur habituel pour demander une réparation.	X			
Nettoyez l'extérieur du produit avec du savon doux et de l'eau, puis essuyez avec un chiffon doux. N'utilisez jamais de nettoyeur haute pression et ne vaporisez jamais d'eau directement sur l'articulation joint/corps de l'amortisseur.		X		
Vérifiez les réglages du sag et de la cartouche d'amortissement. Vérifiez que les commandes ne présentent pas de dommages apparents et qu'elles fonctionnent correctement.			X	
Entretien complet (inspections interne et externe complètes, vérification de la cartouche d'amortissement, remplacement des joints d'étanchéité pour les amortisseurs pneumatiques, vérification du ressort pneumatique, remplacement du bain d'huile et du joint anti-poussière).				X

*Pour les cyclistes qui pratiquent des descentes accessibles par remontées mécaniques, dans des parks ou le freeride extrême ou qui roulent sur des terrains extrêmement humides et boueux ou secs et poussiéreux où des débris peuvent souiller l'amortisseur, FOX les invite à réaliser les opérations d'entretien de manière plus fréquente que ce qui est recommandé ci-dessus, en fonction des besoins. Si vous entendez, voyez ou sentez quelque chose d'anormal, cessez immédiatement d'utiliser votre vélo et contactez un centre d'entretien agréé FOX pour faire réaliser un entretien approprié.

CONSULTEZ DES VIDÉOS ET DES INFORMATIONS SUPPLÉMENTAIRES SUR : RIDEFOX.COM

GARANTIE

Pour ses produits de suspension, FOX offre la GARANTIE LIMITÉE suivante :

GARANTIE LIMITÉE FOX

GARANTIE LIMITÉE DE UN (1) AN POUR LES PRODUITS DE SUSPENSION

Dans le respect des limites et conditions générales de vente indiquées ci-dessous, FOX garantit à l'acheteur d'origine dans le commerce de détail (client) d'un produit de suspension FOX neuf que ce produit de suspension FOX, quand il est neuf, ne présente ni défaut de matériau ni vice de fabrication. Cette garantie arrive à expiration un (1) an après la date originelle d'achat dans le commerce de détail (client) de ce produit de suspension FOX neuf et n'est pas transférable à d'éventuels futurs propriétaires. S'il est déterminé par FOX, à son seul gré et sur sa décision définitive, qu'un produit de suspension FOX est couvert par cette garantie limitée, il sera réparé ou remplacé par un modèle comparable choisi unilatéralement par FOX dont la décision sera péremptoire et exécutoire. CECI FORME LE RECOURS EXCLUSIF EN VERTU DE CETTE GARANTIE LIMITÉE. TOUT AUTRE RECOURS OU DOMMAGE QUI POURRAIT ÊTRE APPLICABLE AUTREMENT DANS LE CADRE DE CETTE GARANTIE LIMITÉE EST EXCLUS, Y COMPRIS, SANS S'Y LIMITER, TOUT DOMMAGE ACCESSOIRE, INDIRECT OU PUNITIF.

CONDITIONS DE LA GARANTIE

Cette garantie limitée est soumise aux conditions normales d'utilisation de ce produit de suspension FOX et à son entretien approprié conformément aux recommandations de FOX. Cette garantie limitée s'applique uniquement aux produits de suspension FOX achetés neufs auprès d'une source agréée FOX ; elle est offerte uniquement à l'acheteur d'origine dans le commerce de détail (client) de ce produit de suspension FOX neuf et n'est pas transférable à d'éventuels futurs propriétaires.

S'il est déterminé par FOX, à son seul gré et sur sa décision définitive, qu'un produit de suspension FOX est couvert par cette garantie limitée, il sera réparé ou remplacé par un modèle comparable choisi unilatéralement par FOX dont la décision sera péremptoire et exécutoire. CECI FORME LE RECOURS EXCLUSIF EN VERTU DE CETTE GARANTIE LIMITÉE. TOUT AUTRE RECOURS OU DOMMAGE QUI POURRAIT ÊTRE APPLICABLE AUTREMENT DANS LE CADRE DE CETTE GARANTIE LIMITÉE EST EXCLUS, Y COMPRIS, SANS S'Y LIMITER, TOUT DOMMAGE ACCESSOIRE, INDIRECT OU PUNITIF.

Cette garantie limitée ne s'applique pas à l'usure normale, aux dysfonctionnements ou aux défaillances consécutifs à un usage abusif, une négligence, un montage incorrect, des modifications ou des altérations, des réparations ou des entretiens inappropriés ou interdits, des collisions, des accidents, des chutes ou toute autre utilisation anormale, excessive ou inappropriée.

Cette garantie limitée confère au client des droits juridiques spécifiques. Le client peut aussi bénéficier d'autres droits juridiques conformément aux réglementations nationales en vigueur qui ne sont pas concernées par cette garantie limitée. S'il est déterminé par un tribunal compétent qu'une disposition spécifique de cette garantie limitée ne s'applique pas, cette détermination ne portera pas sur les autres dispositions de cette garantie limitée et toutes les autres dispositions resteront effectives.

CETTE GARANTIE EST LA SEULE GARANTIE OFFERTE PAR FOX POUR SES PRODUITS DE SUSPENSION ET LEURS COMPOSANTS ET IL N'Y A AUCUNE AUTRE GARANTIE EN DEHORS DE CELLE DÉCRITE DANS CE DOCUMENT. TOUTE AUTRE GARANTIE QUI POURRAIT ÊTRE IMPLICITE SELON LA LÉGISLATION EN VIGUEUR, Y COMPRIS, SANS Y ÊTRE LIMITÉE, TOUTE GARANTIE IMPLICITE DE QUALITÉ MARCHANDE OU D'APTITUDE À UN USAGE SPÉCIFIQUE EST EXCLUE.

Cette garantie limitée doit être soumise uniquement aux lois de l'État de Californie.

Pour toute question sur cette garantie ou sur les produits FOX, veuillez contacter le service clientèle FOX aux États-Unis par téléphone au 1 800 369 7469 ou via le site www.ridefox.com.

Quand vous déposez une demande de garantie dans le cadre de cette garantie limitée, vous devez fournir les éléments suivants au centre d'entretien agréé FOX :

1. Le produit (ou la pièce concernée) et
2. Une copie de la preuve d'achat d'origine indiquant clairement le nom et l'adresse du vendeur, la date et le lieu d'achat, le numéro de référence du produit et, le cas échéant, un numéro de série. Si les produits FOX ont été vendus en tant qu'équipements d'un vélo complet, la marque, le modèle, l'année modèle et le numéro de série du vélo doivent être indiqués.

Capteur de bosses Live Neo : 820-09-122 (F) 820-09-123 (R) ; module de commande Live Neo : 820-09-094

IFT: TRFO8225-05083

CMIIIT ID: 24J9981D4587



I prodotti FOX devono essere installati da un tecnico di assistenza professionista, in conformità con le specifiche di montaggio FOX. Gli ammortizzatori installati in modo errato possono guastarsi, causando perdite del controllo da parte del ciclista e possibili LESIONI GRAVI O MORTALI.

Il sistema Live Valve viene installato dalla fabbrica. Tuttavia, la batteria deve essere caricata e il sistema deve essere calibrato precedentemente al primo utilizzo. Una calibrazione e/o un'impostazione non corrette possono causare malfunzionamenti o comportamenti imprevisti del sistema. Ciò può provocare la perdita di controllo e comportare LESIONI GRAVI O MORTALI.

NON scartare la copertura protettiva del controller. Questa copertura protettiva è fondamentale per proteggere il controller principale quando la batteria non è collegata (ad esempio, durante la ricarica separatamente dalla bici). Il controller principale può subire danni a causa dell'esposizione a elementi come acqua e detriti e deve essere coperto.

NON scartare la copertura protettiva in gomma della batteria. Questa copertura protettiva è fondamentale per proteggere la batteria mentre è conservata o viene trasportata separatamente dal controller.

AVVERTENZA: Modifiche o alterazioni del telaio tali da influire sull'ammortizzatore posteriore possono causare guasti al prodotto con conseguenti LESIONI GRAVI O MORTALI. Non modificare o alterare ALCUNA parte dei componenti del telaio OEM che azionano l'ammortizzatore posteriore (inclusi gioghi, componenti di montaggio del montante o bilancieri).

PERICOLO: L'uso di parti del telaio aftermarket che hanno ripercussioni sull'ammortizzatore posteriore (non testate o non approvate dal produttore OEM del telaio) può causare il malfunzionamento del prodotto, con conseguenti LESIONI GRAVI O MORTALI.

La modifica o l'alterazione di un prodotto FOX può causare il guasto del prodotto stesso con conseguenti LESIONI GRAVI O MORTALI. Non modificare o alterare NESSUNA parte di un prodotto FOX (inclusi molle elicoidali, archetto trasversale degli steli, testa, canotto, steli, foderi, serbatoi dell'aria, reggisella, regolatori di volume dell'aria, interni, spessori delle fessure del perno, adattatori del perno o qualsiasi altro componente).

Le sospensioni per biciclette FOX possono essere utilizzate anche su mezzi a pedalata assistita o veicoli a motore che erogano meno di 250 watt di potenza. NON utilizzare le sospensioni per biciclette FOX su veicoli che erogano più di 250 watt di potenza.

Le sospensioni E-BIKE OPTIMIZED FOX possono essere utilizzate su biciclette o veicoli motorizzati che erogano tra 250 e 500 watt di potenza. NON utilizzare le sospensioni per biciclette FOX su biciclette motorizzate a pedalata assistita o veicoli motorizzati che erogano più di 500 watt di potenza.

Le sospensioni E-BIKE OPTIMIZED FOX possono essere utilizzate su biciclette o veicoli motorizzati che erogano tra 250 e 500 watt di potenza. NON utilizzare i prodotti per sospensioni FOX su biciclette motorizzate a pedalata assistita o veicoli motorizzati che erogano più di 500 watt di potenza. NON utilizzare le sospensioni per biciclette di FOX su veicoli a motore dotati di acceleratore.

Oltre a invalidare la garanzia, l'uso improprio delle sospensioni FOX può causare il loro cedimento, con conseguenti danni materiali oppure LESIONI GRAVI O MORTALI.

NON utilizzare le sospensioni FOX su mezzi che trasportano più di un operatore o ciclista, come ad esempio biciclette tandem o biciclette utility.

La manutenzione non corretta o l'uso di parti di ricambio non originali per le forcelle e gli ammortizzatori FOX possono causare il malfunzionamento del prodotto, con conseguenti LESIONI GRAVI O MORTALI.

Non usare mai acqua a pressione per la pulizia di un prodotto FOX.

Seguire le istruzioni del produttore dei freni per una corretta installazione e regolazione dell'impianto frenante. L'installazione o la regolazione non corretta dei freni può causare una perdita di controllo della bicicletta con conseguenti LESIONI GRAVI O MORTALI.

La forcella o l'ammortizzatore potrebbero cedere se sottoposti a condizioni che causano la flessione e/o la rottura di una parte dell'ammortizzatore. Anche le condizioni che provocano perdite di aria e/o olio, ad esempio una collisione o periodi prolungati di inutilizzo, possono causare il cedimento dell'ammortizzatore. Un ammortizzatore danneggiato e/o soggetto a perdite può cedere provocando incidenti

con conseguenti LESIONI GRAVI O MORTALI. Se si sospetta che l'ammortizzatore sia danneggiato, interrompere immediatamente la guida e contattare FOX per l'ispezione e la riparazione.

Non tentare mai di smontare, aprire, scomporre o riparare un ammortizzatore FOX che si trovi in una condizione di "blocco". Una condizione di "blocco" viene provocata da un malfunzionamento della guarnizione pneumatica dinamica interna (posizionata tra le camere d'aria negativa e positiva all'interno del manicotto pneumatico dell'ammortizzatore non-EVOL). Ciò comporta una condizione in cui la camera d'aria negativa trattiene una pressione dell'aria superiore rispetto alla camera d'aria positiva. Per verificare se l'ammortizzatore è effettivamente in condizioni di "blocco":

- Rimuovere il tappo dell'aria e premere la valvola Schrader per scaricare completamente la pressione nella camera positiva dell'ammortizzatore.
- Se il corpo dell'ammortizzatore si ritrae nel manicotto dell'aria in prossimità del fondo corsa dopo che l'aria è stata rilasciata dalla camera positiva, collegare una pompa ad alta pressione e pressurizzare l'ammortizzatore a 250 psi (17 bar).
- Se l'ammortizzatore non si estendesse completamente, significa che è in condizione di blocco.
- Qualsiasi tentativo di riparare gli ammortizzatori pneumatici FOX in condizione di "blocco" può comportare LESIONI GRAVI O MORTALI. Contattare FOX o un centro di assistenza autorizzato per la riparazione.

I sensori forniti con questo prodotto contengono una batteria a bottone. L'unico tipo di batteria compatibile è la batteria CR2032 con una tensione nominale di 3 V.

Tenere le batterie nuove e usate lontano dalla portata dei bambini. Non ingerire la batteria in quanto può provocare ustioni chimiche. Se la batteria a bottone viene ingerita, può causare gravi ustioni interne in sole due ore e provocare LESIONI GRAVI E/O MORTALI. Se si ritiene che le batterie siano state ingerite o collocate all'interno di qualsiasi parte del corpo, rivolgersi immediatamente a un medico.

Se il vano batteria non si chiudesse in modo adeguato, interrompere l'utilizzo del prodotto e tenerlo lontano dalla portata dei bambini. In caso contrario, potrebbero verificarsi LESIONI GRAVI E/O MORTALI.

La leva del comando a distanza fornita con questo prodotto contiene una batteria a bottone.

Tenere le batterie nuove e usate lontano dalla portata dei bambini. Non ingerire la batteria in quanto può provocare ustioni chimiche. Se la batteria a bottone viene ingerita, può causare gravi ustioni interne in sole due ore e provocare LESIONI GRAVI E/O MORTALI. Se si ritiene che le batterie siano state ingerite o collocate all'interno di qualsiasi parte del corpo, rivolgersi immediatamente a un medico. Contattare un centro antiveicoli locale per informazioni sul trattamento.

Rimuovere e riciclare o smaltire immediatamente le batterie usate secondo le normative locali. Tenere le batterie lontane dalla portata dei bambini. NON smaltire le batterie nei rifiuti domestici né incenerire.

Anche le batterie usate possono causare lesioni gravi o mortali. Le batterie non ricaricabili non devono essere ricaricate. Non scaricare forzatamente, non ricaricare, non smontare, non surriscaldare (oltre la temperatura nominale specificata dal produttore) e non incenerire. Ciò potrebbe provocare lesioni dovute a sfiato dei gas, perdite o esplosioni, con conseguenti ustioni chimiche.

Assicurarsi che le batterie siano installate correttamente rispettando la polarità (+ e -).

Non mescolare batterie vecchie e nuove, nonché di marca o tipo diversi (come batterie alcaline, zinco-carbone o ricaricabili).

Rimuovere e riciclare o smaltire immediatamente secondo le normative locali le batterie delle apparecchiature inutilizzate per lunghi periodi di tempo.

Fissare accuratamente in sede il vano batterie. Se il vano batterie non si chiude in modo adeguato, interrompere l'utilizzo del prodotto, rimuovere le batterie e tenerle lontane dalla portata dei bambini.

Se il vano batteria non si chiudesse in modo adeguato, interrompere l'utilizzo del prodotto e tenerlo lontano dalla portata dei bambini. In caso contrario, potrebbero verificarsi LESIONI GRAVI E/O MORTALI.

CONGRATULAZIONI!

Grazie per aver scelto un prodotto di sospensione FOX per la vostra bicicletta. Tutti i prodotti di sospensione FOX sono progettati e testati dai migliori professionisti del settore nella contea di Santa Cruz, California, USA.

Per impostare, utilizzare e mantenere correttamente il nuovo prodotto FOX è possibile seguire le direttive e le istruzioni fornite in questa guida per l'utilizzatore.

Ulteriori informazioni e video sono disponibili all'indirizzo <http://www.ridefox.com/LiveNeo>. In alternativa, contattare FOX US al numero 1.800.369.7469, inviare una e-mail a mtbservice@ridefox.com o interpellare un Centro di assistenza autorizzato FOX International all'indirizzo <http://www.ridefox.com/GlobalDistributors>. Se l'accesso Internet non fosse disponibile, contattare FOX per ordinare gratuitamente una copia cartacea del manuale dell'utilizzatore FOX relativo al prodotto.

QUESTI PASSAGGI DEVONO ESSERE COMPLETATI CORRETTAMENTE PRIMA DI SALIRE IN SELLA

1. **Download App FOX BIKE**
2. **Installare l'ammortizzatore posteriore Live Valve**
3. **Installazione dei sensori**
4. **Caricare la batteria**
5. **Abbinamento dei sensori**
6. **Collegare il controller all'app FOX BIKE**
7. **Calibrazione del sistema**

Come riferimento, consegnare la presente guida al cliente. Visitare www.ridefox.com/livevalve per consultare i video didattici.

DOWNLOAD APP FOX BIKE

Il sistema Live Valve ora include un nuovo controller che utilizza la tecnologia wireless proprietaria di FOX e l'app FOX BIKE per accedere alle opzioni di taratura avanzate. L'app FOX BIKE è una parte essenziale del sistema Live Valve e può essere utilizzata sia su iOS che su Android. Scansionare il codice QR e scaricare l'app FOX BIKE disponibile nell'App Store di Apple o sul Google Play Store per selezionare le impostazioni, aggiornare il firmware, salvare i profili della bici e altro ancora.

Usare l'app FOX BIKE per scegliere tra varie modalità di sospensione, cambiare la messa a punto, controllare la durata della batteria, aggiornare il firmware, decodificare le sequenze LED e altro ancora. Impostare sag e ritorno utilizzando la modalità Open (aperta) nell'app FOX BIKE. Visitare ridefox.com per ulteriori informazioni sul download e l'utilizzo dell'app FOX BIKE.



TECNOLOGIA WIRELESS PROPRIETARIA FOX

Il protocollo wireless proprietario di FOX prevede un tempo di risposta ultraveloce (1 millisecondo), un'attivazione rapida e una modalità "sleep" a bassissimo consumo utile quando la bicicletta è ferma. Ciò consente ai ciclisti di ottenere il massimo dal loro sistema Live Valve, facendo in modo che le loro sospensioni si adattino al terreno che stanno percorrendo in tempo reale.

SCHEMA DELLE PARTI LIVE

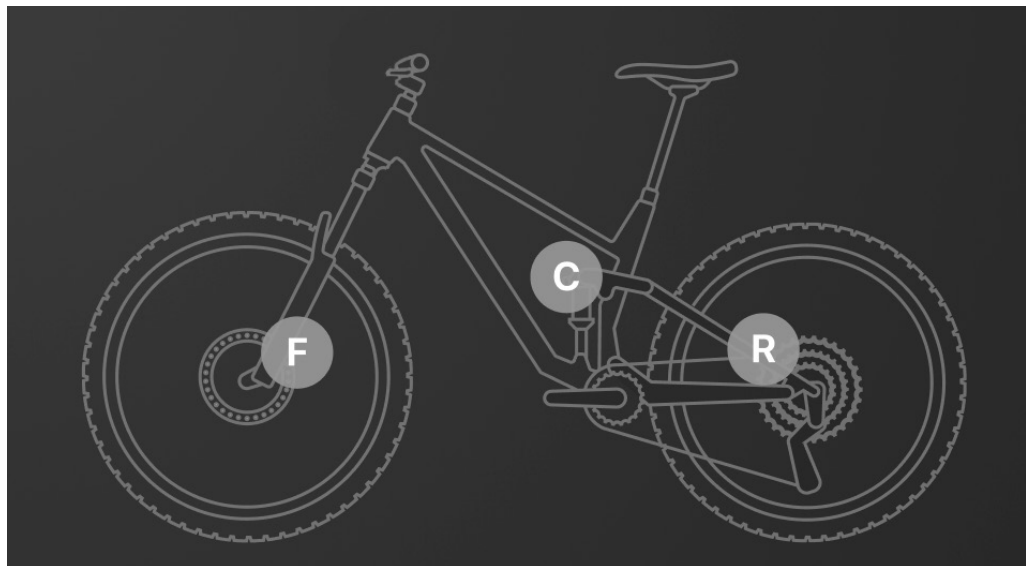

SENSORE FORCELLA (F)



SENSORE POSTERIORE (R)



CONTROLLER (C)

CONFIGURAZIONE DEL SISTEMA LIVE

La configurazione del sistema Live è la configurazione standard per Live Valve Neo e consente l'utilizzo di tutte le funzionalità dell'app. Questa configurazione richiede che i sensori della forcella (F) e posteriore (R) siano collegati al controller (C).

AVVERTENZA DI PERICOLO

L'impostazione e la configurazione dell'ammortizzatore posteriore variano notevolmente tra i diversi produttori di biciclette. Fare riferimento al Manuale dell'utilizzatore della propria bicicletta. I prodotti FOX devono essere installati da un tecnico di assistenza biciclette qualificato, in conformità alle specifiche di installazione FOX. Un ammortizzatore installato in modo errato può rompersi. Ciò può provocare la perdita di controllo della bicicletta, con conseguenti lesioni GRAVI O MORTALI.

Per installare un ammortizzatore su una bicicletta non dotata di serie di tale elemento, attenersi alla procedura riportata di seguito, accertandosi prima di guidare la bicicletta che la distanza sia adeguata.

AMMORTIZZATORI PNEUMATICI

1. Installare l'ammortizzatore sul telaio secondo le istruzioni del produttore del telaio.
2. Rimuovere il tappo dell'aria, collegare una pompa da ammortizzatori e far uscire LENTAMENTE tutta l'aria dalla camera principale.
3. Comprimere lentamente la sospensione per tutta la sua corsa.
4. Verificare che NESSUNA parte dell'ammortizzatore, nell'arco di tutta la sua escursione, entri in contatto con il telaio o con i collegamenti.
5. Spegnerne il controller dell'ammortizzatore posteriore Live Valve, quindi impostare il sag utilizzando l'app FOX BIKE. Seguire le istruzioni nella sezione "Impostazione sag" di questo manuale o le istruzioni online su www.ridefox.com.

La pressione minima è:

50 psi per tutti gli ammortizzatori pneumatici.

Pressione misurata a una temperatura ambiente di 21-24 °C (70-75 °F).

Il normale intervallo di temperatura di esercizio per i prodotti FOX è compreso fra -7 e 60 °C (20-140 °F).

RIMOZIONE DELLA MOLLA ELICOIDALE

La molla elicoidale può essere rimossa per verificare la distanza tra telaio e ammortizzatore o per sostituire la molla stessa con una con indice di rigidità superiore o inferiore.

1. Ruotare il regolatore di precarico in senso antiorario di circa 4-6 giri.
2. Spostare la molla elicoidale e il fermo della molla verso il regolatore di precarico.
3. Rimuovere l'anello di ritenuta a filo tondo che trattiene il fermo della molla sull'occhiello dell'albero, quindi rimuovere il fermo della molla.
4. Fare scorrere la molla elicoidale fuori dal corpo dell'ammortizzatore. Potrebbe essere necessario rimuovere la viteria per il montaggio se interferisce con la rimozione della molla.

INSTALLAZIONE DELLA MOLLA ELICOIDALE

1. Installare la molla elicoidale sul corpo dell'ammortizzatore.
2. Montare il fermo della molla sull'ammortizzatore con la parte sporgente posizionata all'interno della molla elicoidale. Installare l'anello di ritenuta a filo tondo nella sua scanalatura, assicurandosi di posizionarlo completamente in sede.
3. Far scorrere il fermo della molla indietro sull'anello metallico installato e assicurarsi che sia completamente posizionato su di esso.
4. Stringere il regolatore di precarico fino a che la molla non si muove più; quindi, ruotare il precarico di 8 scatti.
5. Impostare il sag consultando le istruzioni a pagina 49.

INSTALLAZIONE DEI SENSORI

1. I sensori sono contrassegnati come "forcella" e "posteriore" e devono essere posizionati di conseguenza. Il sistema non funzionerà correttamente se i sensori "forcella" e "posteriore" sono invertiti.
2. Montare i sensori direttamente sopra la pinza freno con le rondelle di centraggio posizionate sopra la staffa del sensore. Non posizionare la linguetta di montaggio del sensore tra un adattatore del freno e la pinza.
3. In dotazione a ciascun sensore sono fornite viti di due diverse lunghezze in grado di adattarsi allo spessore della linguetta del sensore e ai vari spessori dell'adattatore del freno. Utilizzare la lunghezza della vite corretta per la propria configurazione.
4. Installare ciascun sensore utilizzando una sola vite. Installare il sensore della forcella sulla pinza freno anteriore, utilizzando la vite di montaggio per freno superiore. Installare il sensore posteriore sulla pinza freno posteriore, utilizzando la vite di montaggio per freno più vicina alla parte anteriore della bicicletta.
IMPORTANTE: Ogni sensore deve essere allineato approssimativamente in parallelo al corpo della pinza freno.
5. Serrare la vite per freno del sensore della forcella alla coppia consigliata dal produttore del freno, ma non superare i 90 in-lb (10,2 N·m).
6. Serrare la vite per freno del sensore posteriore alla coppia consigliata dal produttore del telaio.



POSTERIORE

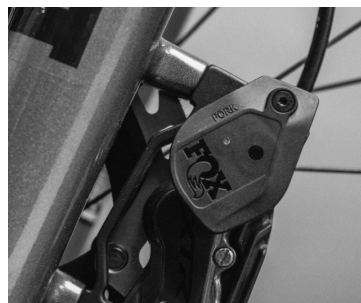

FORCELLA

COLLEGARE IL CONTROLLER ALL'APP FOX BIKE

L'app FOX BIKE è progettata per aiutare a ottenere il massimo dalla propria esperienza di guida. È utile per guidare attraverso la calibrazione, l'abbinamento e la personalizzazione del sistema Live Valve. Essa offre anche l'accesso a molte funzioni di ottimizzazione e consente l'aggiornamento alle ultime versioni delle nuove opzioni di ottimizzazione tramite il cloud.

1. Aprire l'app FOX BIKE sul proprio dispositivo mobile.
2. Creare un account personale.
3. Creare una bicicletta nel garage.
4. Seguire le istruzioni per abbinare l'app al controller Live Valve Neo.
5. L'app ora guiderà attraverso la corretta configurazione del sistema Live Valve e aiuterà a monitorare lo stato del sistema.

COLLEGAMENTO DEL sensore DELLA FORCELLA E POSTERIORE

Utilizzare l'app FOX BIKE come guida per questa procedura o procedere come segue.

1. È possibile abbinare un solo sensore alla volta.
2. Premere e tenere premuto il pulsante di attivazione del controller per accenderlo.
3. Premere il pulsante di abbinamento sul sensore della forcella o posteriore. Per premere il pulsante di abbinamento potrebbe essere necessario uno strumento a punta. Un LED verde inizierà a lampeggiare sul sensore.
4. Premere il pulsante di abbinamento sul controller. Un LED verde inizierà a lampeggiare sul controller.
5. Dopo alcuni secondi, il LED diventerà verde fisso, indicando che il connettore e il sensore si sono localizzati l'un l'altro.
6. Solo dopo aver visto il LED diventare verde fisso (non lampeggiante), premere nuovamente il pulsante di abbinamento sul controller per accettare la connessione. Un rapido lampeggio del LED verde confermerà l'avvenuta connessione.

NOTA: Un lampeggio rosso indica che il processo di connessione non è riuscito e deve essere ripetuto.

PULSANTE DI ABBINAMENTO



ALIMENTAZIONE DEL SISTEMA

1. Premere il pulsante di accensione sul controller dell'ammortizzatore posteriore per attivare il sistema Live Valve. All'accensione del sistema, un LED verde segnalerà innanzitutto un "controllo del sistema" visualizzando delle luci mobili. Quindi, la luce LED verde si illuminerà a forma di cerchio o cerchio parziale, a seconda del livello di carica della batteria. Il livello della batteria corrisponde a quanto segue:
 - 1/4 di cerchio = 25% di carica
 - 1/2 di cerchio = 50% di carica
 - 3/4 di cerchio = 75% di carica
 - Cerchio completo = 100% di carica
2. Per controllare il livello della batteria durante un'attività, premere rapidamente il pulsante di accensione. Verrà visualizzato lo stato effettivo della batteria.
3. Premere e tenere premuto il pulsante di accensione per spegnere il sistema. Il cerchio si illuminerà in rosso e si spegnerà.
4. Se non si spegne intenzionalmente il sistema, il controller si disattiverà dopo 45 minuti di inattività per preservare la batteria. Per l'uso successivo, sarà necessario accendere il sistema manualmente.

Suggerimento per il risparmio energetico!

Spegnere manualmente Live Valve tenendo premuto il pulsante di accensione prima di trasportare la bici. Ciò preserverà la carica della batteria. Se si termina un'attività e si sistema immediatamente la bici sul portabici per rientrare alla base, il sistema rileverà i dossi incontrati dal veicolo e regolerà le sospensioni come se si stesse guidando. Questo comporta uno spreco di energia della batteria!

CARICA DELLA BATTERIA DEL CONTROLLER DELL'AMMORTIZZATORE POSTERIORE

Per visualizzare il livello di carica della batteria, premere il pulsante di accensione sul controller. Il livello della batteria è indicato dal cerchio LED verde (quando il cerchio è interamente illuminato in verde, la batteria è completamente carica). Per caricare la batteria del controller dell'ammortizzatore posteriore, procedere come segue.

1. Per rimuovere la batteria dal controller dell'ammortizzatore posteriore, sganciare il fermo ed estrarre la batteria. Quando la batteria viene rimossa dal controller, installare il coperchio protettivo (a forma di batteria "fittizia") per proteggere il controller.

AVVISO

Non scartare la copertura protettiva del controller. Questa copertura protettiva **deve essere trasferita al cliente** perché è fondamentale per proteggere il controller quando la batteria non è collegata (ad esempio, durante la ricarica separata dalla bicicletta). Il controller può subire danni a causa dell'esposizione a elementi come acqua e detriti e deve essere coperto.

2. Posizionare la batteria sul supporto del caricabatterie. Tenendo premuta la batteria e bloccarla in posizione per fissarla al caricabatterie.
3. Durante la ricarica si illuminerà il LED di ricarica rosso. Il LED verde si illuminerà quando la carica della batteria è completa (circa 1,5 ore). 15 minuti di ricarica corrispondono a circa 1,5 ore di guida in più. Non lasciare la batteria sul caricabatterie quando la ricarica è completa (ad esempio durante la notte o per lunghi periodi).
4. Rimuovere il coperchio protettivo dal controller dell'ammortizzatore posteriore e conservarlo in un luogo sicuro, ad esempio sul caricabatterie scollegato.
5. Per installare la batteria sul controller dell'ammortizzatore posteriore, posizionare la batteria sul supporto del controller. Tenendo premuta la batteria, chiudere il fermo per fissarla al controller.

CALIBRAZIONE DEL SISTEMA

La calibrazione viene eseguita al meglio utilizzando l'app FOX BIKE. È possibile anche procedere secondo la sequenza riportata di seguito. Il sistema Live Valve non funzionerà adeguatamente a meno che non sia calibrato correttamente. Il sistema Live Valve utilizza il sensore sulla forcella e quello posteriore per determinare l'orientamento (inclinazione in avanti/indietro) della bicicletta in tempo reale. Il processo di calibrazione stabilisce una linea di base precisa per i sensori. Man mano che l'angolo della bici aumenta o diminuisce rispetto alla linea di base, le sospensioni si regoleranno di conseguenza. **Un LED viola che ruota attorno al pulsante di accensione indica la necessità di calibrazione.**

 **Probabilmente, un meccanico professionista ha già completato la sequenza di calibrazione. Tuttavia, questo passaggio è fondamentale per garantire che il sistema risponda in modo appropriato al terreno. È consentito ripetere la calibrazione utilizzando l'app FOX BIKE o facendo riferimento alla seguente sequenza.**

1. Assicurarsi che i sensori della forcella e posteriore siano installati correttamente prima di iniziare. Premere il pulsante di accensione per attivare il sistema.
2. Assicurarsi che la bici sia dritta/verticale (non inclinata in nessuna direzione), ferma e su una superficie orizzontale piana. Verificare che la ruota anteriore sia dritta.
3. Tenere premuto il pulsante di abbinamento sul controller.
4. Con il pulsante di abbinamento premuto, tenere premuto il pulsante di accensione sul controller per almeno un secondo. Quindi rilasciare contemporaneamente sia il pulsante di abbinamento che il pulsante di accensione.
5. Se un LED blu lampeggia, la calibrazione è riuscita.

NOTA: Un LED rosso lampeggiante indica un problema di calibrazione. Controllare che la bici sia in piano e che la ruota anteriore sia dritta. Controllare il sensore della forcella e quello posteriore e riattivarli, se necessario, facendo rimbalzare entrambe le ruote contro il suolo. Quindi, riprovare la sequenza di calibrazione.

MANUTENZIONE DELLA CALIBRAZIONE

Quando la bicicletta e i componenti vengono sottoposti a manutenzione, sostituzione o regolazione, il sistema richiede una ricalibrazione. Assicurarsi di effettuare la ricalibrazione successivamente a:

- Installazione di una forcella di lunghezza diversa (cambia l'angolazione della testa)
- Regolazione con un flip chip sul telaio (cambia l'angolazione della testa)
- Installazione di un nuovo sensore d'urto (ovvero sostituzione in caso di incidente)
- Manutenzione dei componenti (ad es. manutenzione delle pastiglie freno, che include la rimozione e la reinstallazione dei sensori)

IMPOSTAZIONE DEL SAG - PRESSIONE DELL'ARIA

Per ottenere le migliori prestazioni dalla sospensione FOX, regolare la pressione dell'aria per raggiungere l'impostazione del sag corretta. Il termine sag indica l'entità della compressione della sospensione (cioè l'abbassamento) dovuta al peso del ciclista e all'attrezzatura di guida. L'intervallo di sag dovrebbe essere impostato al 25-30% dell'escursione totale dell'ammortizzatore.

Guardare il video di configurazione del sag su ridefox.com/sagsetup o utilizzare le istruzioni riportate di seguito.

1. **Spegnere il controller dell'ammortizzatore posteriore Live Valve prima di impostare il sag.** Ciò imposta l'ammortizzatore sulla posizione aperta (Open), necessaria per una misurazione accurata del sag.
2. Ruotare il regolatore di compressione completamente in senso antiorario.
3. Iniziare impostando la pressione dell'aria dell'ammortizzatore (in bar) in modo che corrisponda al 15% del proprio peso in chilogrammi. Con la pompa dell'aria collegata alla valvola dell'ammortizzatore, comprimere lentamente l'ammortizzatore per il 25% della sua corsa 10 volte fino a raggiungere la pressione desiderata. Ciò permette di equilibrare le camere d'aria positive e negative e modifica la pressione letta sul manometro della pompa.

⚠ AVVERTENZA DI PERICOLO

Non superare la pressione massima consentita: Gli ammortizzatori pneumatici FLOAT X e FLOAT X2 Live Valve Neo prevedono una pressione dell'aria massima di 350 psi.

4. Rimuovere la pompa.
5. Sedersi sulla bici ferma nella normale posizione di guida, usando un muro o un albero come supporto.
6. Tirare l'o-ring dell'indicatore di sag contro la guarnizione in gomma del manicotto pneumatico.
7. Scendere con cautela dalla bici evitando sobbalzi.
8. Misurare la distanza tra l'o-ring dell'indicatore di sag e la guarnizione del manicotto dell'aria in gomma. Confrontare le misure rispetto alla tabella "Misure del sag suggerite".
9. Ridurre o aumentare la pressione dell'aria fino a raggiungere la misura del sag desiderata.

IMPOSTAZIONE DEL SAG - MOLLA ELICOIDALE

1. Misurare la distanza occhio-occhio sui supporti dell'ammortizzatore della bici.
2. Con l'aiuto di un assistente, sedersi sulla bicicletta nella normale posizione di guida indossando l'attrezzatura standard quindi misurare nuovamente la distanza occhio-occhio. La differenza fra le due misure costituisce il sag.
3. Il regolatore di precarico prevede nove scatti di arresto per rotazione. Dopo aver installato la molla elicoidale, impostare il regolatore di precarico nel punto in cui entra appena in contatto con la molla stessa, quindi ruotarlo in senso orario per un minimo di 8 scatti.
4. Per **aumentare il sag**, ruotare il regolatore di precarico in senso antiorario. Se non è possibile raggiungere un sag del 30% con un massimo di 8 scatti di precarico, sarà necessario prevedere una molla con un indice di rigidità inferiore.
5. Per ridurre il sag, ruotare il regolatore del precarico in senso orario per non più di 26 scatti dopo averlo impostato nel punto in cui entra in contatto con la molla elicoidale. Se non è possibile raggiungere il 30% con un massimo di 26 scatti di precarico, sarà necessario prevedere una molla con un indice di rigidità superiore.

Misure del sag suggerite

Escursione	25% sag (rigida)	30% sag (morbida)
45 mm/1,77 in	11,25 mm/0,44 in	13,5 mm/0,53 in
55 mm/2,16 in	13,75 mm/0,54 in	16,5 mm/0,65 in
65 mm/2,56 in	16,25 mm/0,64 in	19,5 mm/0,77 in
75 mm/2,95 in	18,75 mm/0,74 in	22,5 mm/0,88 in

INTERVALLO SAG 25-30%

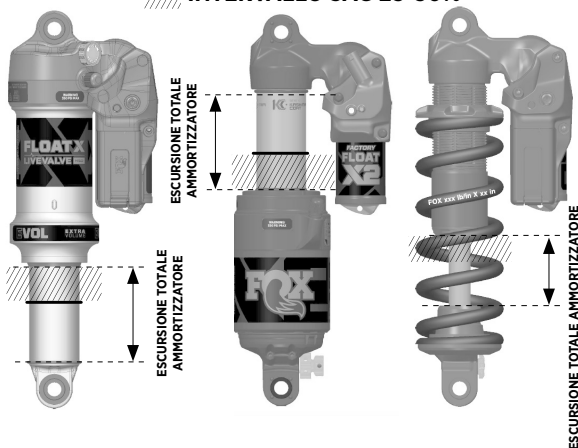

MANICOTTO PNEUMATICO EVOL

EVOL viene installato in fabbrica sugli ammortizzatori FLOAT X e FLOAT X2 Live Valve NEO.

AUMENTO DELLA PRESSIONE DELL'ARIA

Equilibrare le camere d'aria positiva e negativa lentamente aumentando la pressione a intervalli di 50 psi e comprimendo l'ammortizzatore al 25% dell'escursione 10-20 volte.

La mancata equalizzazione delle camere può comportare una pressione maggiore nella camera pneumatica d'aria rispetto alla camera dell'aria negativa. Se l'ammortizzatore fosse molto rigido e si trovasse in estensione massima, comprimere l'ammortizzatore fino a sentire o percepire il trasferimento dell'aria. Tenere l'ammortizzatore in questa posizione compressa per alcuni secondi.

RILASCIO DELLA PRESSIONE DELL'ARIA

Rilasciare la pressione lentamente in modo che anche l'aria dalla camera negativa possa essere ridotta attraverso la valvola Schrader.

Un rilascio troppo rapido della pressione dell'aria può far sì che la camera negativa raggiunga a una pressione maggiore rispetto alla camera positiva. Se, una volta compresso lungo la sua escursione, l'ammortizzatore non si estendesse completamente, aumentare la pressione dell'aria fino alla massima estensione. Quindi, comprimere lentamente l'ammortizzatore per 10-20 volte fino al 25% della sua escursione.

REGOLAZIONI DELL'AMMORTIZZATORE POSTERIORE

COMPRESSIONE A BASSA VELOCITÀ

Iniziare impostando il regolatore di compressione su OPEN, cioè completamente in senso antiorario.

La regolazione della **Compressione a bassa velocità** consente di mettere a punto la sospensione quando la Live Valve è in modalità Open (per esempio nella guida downhill). Ruotare la manopola in senso orario per aumentare l'attenuazione della compressione e in senso antiorario per diminuire l'attenuazione della compressione.

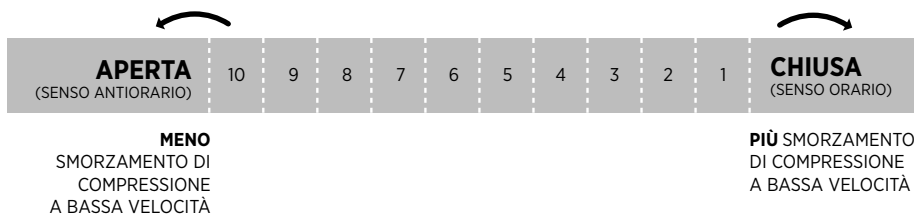

REGOLAZIONE MODALITÀ RIGIDA (FIRM)

Iniziare impostando la regolazione della modalità rigida 2-3 clic da Open. Per una maggiore rigidità di pedalata, impostare la regolazione della modalità Firm più vicino all'impostazione Closed.

La **regolazione modalità rigida - Firm Mode Adjust (FMA)** - determina la rigidità dell'ammortizzatore quando la Live Valve è nell'impostazione Closed. Ruotare in senso orario per aumentare la rigidità del sistema quando non vengono rilevati urti. La posizione dell'FMA non influisce sulla rigidità dell'ammortizzatore in configurazione Open.

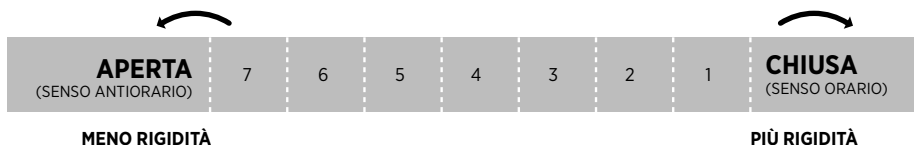

RITORNO

Assicurarsi di disattivare il controller dell'ammortizzatore posteriore Live Valve prima di impostare il ritorno per la prima volta. Una volta impostato il ritorno, è possibile effettuare le regolazioni con il controller dell'ammortizzatore posteriore Live Valve attivato. La regolazione del ritorno dipende dall'impostazione della pressione dell'aria. Ad esempio, pressioni dell'aria più elevate comportano impostazioni di ritorno più lente. Usare la pressione dell'aria per trovare l'impostazione corretta del ritorno. Iniziare ruotando la manopola del ritorno in modo che la freccia si allinei con l'impostazione consigliata nella tabella.

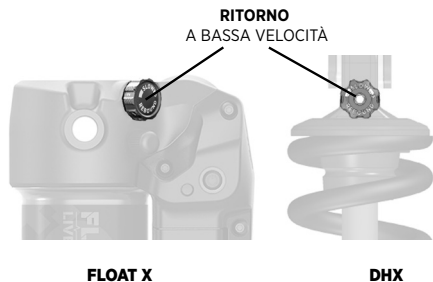

La regolazione del Ritorno a bassa velocità (LSR) è utile per controllare le prestazioni degli ammortizzatori in caso di frenate improvvise, salite tecniche e curve in contropendenza, quando è necessaria trazione extra.

La regolazione del Ritorno ad alta velocità (HSR) è utile per consentire all'ammortizzatore di ripristinarsi abbastanza rapidamente in modo da assorbire le sollecitazioni successive a impatti significativi e a urti contro ostacoli squadrati. Osservando l'ammortizzatore dall'estremità con il regolatore HSR, ruotando quest'ultimo in senso orario l'HSR rallenterà. Ruotando il regolatore HSR in senso antiorario si aumenta la velocità dell'HSR. Il regolatore HSR può essere ruotato con una chiave a brugola da 2 mm o un altro attrezzo di misura simile.

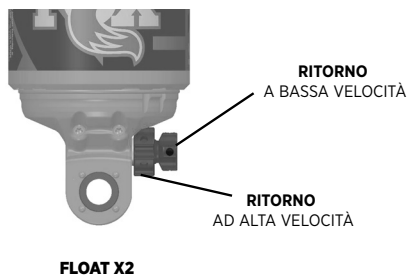

Pressione dell'aria (psi/bar)	Impostazione del ritorno iniziale
<100/<6,9	10
100-120/6,9-8,3	10
120-140/8,3-9,6	9
140-160/9,6-11,0	8
160-180/11,0-12,4	7
180-200/12,4-13,8	6
200-220/13,8-15,2	5
220-240/15,2-16,5	4
240-260/16,5-17,9	3
260-280/17,9-19,3	2
280-300/19,3-20,7	1

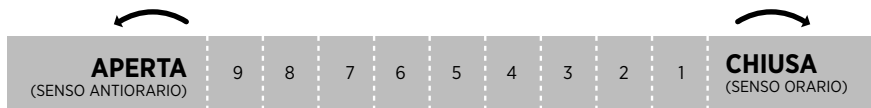

CON UN MINOR LIVELLO DI SMORZAMENTO DEL RITORNO, L'AMMORTIZZATORE SI RIPRISTINA PIÙ VELOCEMENTE

CON UN LIVELLO DI SMORZAMENTO DEL RITORNO SUPERIORE, L'AMMORTIZZATORE SI RIPRISTINA PIÙ LENTAMENTE

OPZIONI DI OTTIMIZZAZIONE AGGIUNTIVE

REGOLATORI DI VOLUME

La modifica dei regolatori di volume nell'ammortizzatore è una semplice regolazione interna che consente di variare l'entità di resistenza a metà corsa e a fine corsa. Se è stato impostato il sag corretto e si sfrutta troppo frequentemente l'escursione completa (fondocorsa), è possibile installare più distanziali per aumentare la resistenza di fondocorsa. Se è stato impostato il sag corretto e non si riesce a utilizzare l'escursione completa è possibile installare meno distanziali per ridurre la resistenza di fondocorsa. La procedura di installazione e le opzioni di messa a punto sono disponibili online all'indirizzo: ridefox.com/ownersmanuals.

INSTALLAZIONE DISTANZIALI DI VOLUME

1. Rimuovere il tappo dell'aria nero e avvitare la pompa per ammortizzatori FOX. Rilasciare lentamente tutta l'aria dalla camera d'aria principale con la pompa, tirando con decisione l'ammortizzatore durante lo sgonfiaggio. Ciò impedirà all'aria di passare alla camera negativa e di "risucchiare" l'ammortizzatore. Quindi, rimuovere la pompa. Verificare che tutta l'aria sia stata rilasciata premendo la valvola Schrader.
2. Ruotare l'anello di ritenuta per allineare l'apertura dell'anello con una delle linguette dell'occhietto. Utilizzare un punteruolo per rimuovere l'anello dalla scanalatura, ruotandolo quanto necessario per estrarlo completamente.
3. Assicurarsi che i punti di allineamento sul manicotto XV siano posizionati correttamente. Durante l'installazione sarà necessario riallineare questi punti. Far scorrere il manicotto XV lontano dalla testa di tenuta della pressione negativa per rimuoverlo.

AVVISO

Rimuovere la manopola del ritorno o applicare una striscia di nastro adesivo per evitare che la parte interna del manicotto XV si graffi, causando perdite d'aria.

4. Rimuovere o installare i distanziali di volume secondo necessità, assicurandosi di non superare il numero massimo previsto per l'escursione dell'ammortizzatore (determinato dalle nervature sulla parte interna del manicotto XV). Combinando i distanziali da 1 cc e 2 cc è possibile ottenere incrementi di 1 cc. Applicare uno strato sottile di Slick Honey sulle guarnizioni dell'aria, quindi reinstallare il manicotto XV come mostrato (immagine in basso). Ruotare il manicotto XV fino a quando i punti di allineamento non sono correttamente allineati.
5. Far scorrere il manicotto XV verso il basso fino alla testa di tenuta della pressione negativa per innestare le guarnizioni dell'aria.
6. Reinstallare l'anello di ritenuta e assicurarsi che sia completamente inserito nella sua scanalatura.
7. Installare l'ammortizzatore sulla bici e solleccitarlo sull'intera escursione. Verificare che ci siano almeno 3 mm di spazio libero tra qualsiasi parte dell'ammortizzatore e il telaio.
8. Collegare la pompa per ammortizzatori, quindi gonfiare facendo scorrere lentamente l'ammortizzatore per il 25% della sua escursione per 10 volte, fino a raggiungere la pressione desiderata. Reinstallare il tappo dell'aria nero.



TABELLE DI RIFERIMENTO LED

RIFERIMENTO LED SENSORE

Evento	Sequenza di lampeggio
Scansione abbinamento	Un verde veloce ogni mezzo secondo
Abbinamento connesso	Verde fisso
Abbinamento confermato	Dieci verdi lunghi
Modalità di abbinamento avviata	Due verdi veloci ogni mezzo secondo
Pronto per l'aggiornamento firmware	Giallo fisso
Aggiornamento firmware in corso	Verde fisso
Inserimento della batteria corretto	Cinque verdi
Richiesta di aggiornamento firmware ricevuta	Cinque rossi

RIFERIMENTO LED CARICABATTERIE

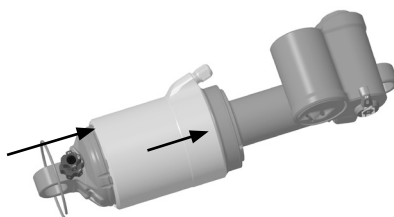
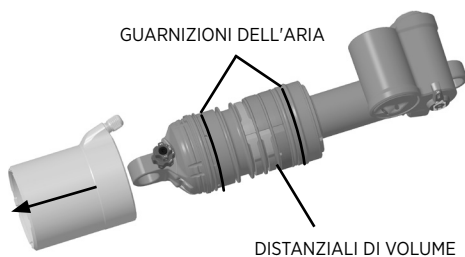
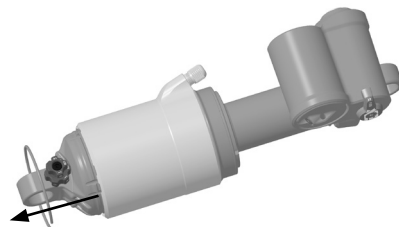
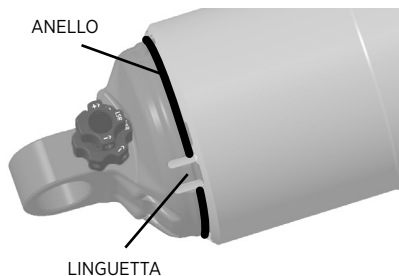
Evento	Sequenza di lampeggio
Collegato senza batteria	Nessuno
Guasto della batteria (quando la batteria è inserita)	Nessuno
Ricarica	Rosso fisso
Carica completa	Verde fisso

RIFERIMENTO LED CONTROLLER

Evento	Sequenza di lampeggio
Accensione	I LED verdi si accendono in sequenza circolare in senso orario, poi in senso antiorario, quindi visualizzano il livello della batteria
Spegnimento	I LED rossi si illuminano e poi ruotano in senso antiorario attorno al cerchio
Controllo del livello della batteria	Dopo aver premuto rapidamente il pulsante di accensione, i LED visualizzano il livello della batteria (1/4=25%, 1/2=50%, ecc.)
Scansione di abbinamento dei componenti	Un verde medio ogni mezzo secondo
Abbinamento dei componenti connesso	Verde fisso
Abbinamento dei componenti riuscito	Dieci verdi medi
Errore di abbinamento dei componenti	Dieci rossi medi
BLE connesso	Due blu medi
BLE disconnesso	Tre blu medi
Abbinamento BLE eliminato	Tre ciano medi
Batteria del controller scarica	Due rossi rapidi ogni cinque secondi
Batteria del sensore scarica	Tre gialli veloci ogni cinque secondi
Sensore non collegato	Un giallo medio ogni secondo
Elettrovalvola aperta	Verde fisso per il periodo in cui l'elettrovalvola è in posizione aperta
Guasto elettrovalvola	Due gialli veloci ogni secondo, poi un rosso ogni secondo
Calibrazione richiesta	Singolo LED viola che ruota attorno al cerchio
Calibrazione avviata	Verde fisso
Calibrazione riuscita	Due viola
Errore di calibrazione	Due rossi
Pronto per l'aggiornamento firmware	Viola fisso
Aggiornamento firmware in corso	Blu fisso
Errore di sistema all'avvio	Un lampeggio rosso ogni minuto

RISOLUZIONE DEI PROBLEMI

Problema	Soluzioni	Causa
L'inserimento della batteria in Live Valve non riattiva il sistema	Usare il pulsante di accensione per accendere Live Valve o rimuovere la batteria, attendere 20 secondi e poi reinserire la batteria	
Calibrazione non riuscita	Assicurarsi che il sensore anteriore (forcella) sia installato sulla forcella e il sensore posteriore sia installato sulla parte posteriore della bicicletta; assicurarsi che entrambi siano installati correttamente (vedere la sezione relativa all'installazione del sensore)	
	Verificare che la bicicletta sia in piano, livellata e dritta (non inclinata), che la ruota anteriore sia dritta e che la bici non si muova durante la calibrazione	
	Verificare che la carica della batteria di entrambi i sensori d'urto sia sufficiente e che i sensori siano attivi facendo rimbalzare entrambe le ruote contro il suolo	
	Verificare che entrambi i sensori d'urto siano abbinati al controller	Consultare la sezione pertinente sui sensori scollegati, se necessario
	Verificare che nessun altro sensore d'urto collegato in precedenza sia acceso nelle vicinanze; rimuovere la batteria da qualsiasi altro sensore d'urto	Se un sensore più vecchio fosse ancora nell'area, potrebbe inviare dati di calibrazione errati al controller È possibile che uno o entrambi i sensori d'urto non siano configurati correttamente; contattare FOX per ulteriore assistenza
Sensore non collegato (LED giallo lampeggiante ogni secondo)	Sostituire la batteria del sensore che non si collega con una nuova batteria CR2032	
	Riprovare ad abbinare il sensore disconnesso al controller con i pulsanti di abbinamento	
	Spegnere il controller, attendere 1 minuto, quindi riaccenderlo	Quando il controller viene spento e riaccesso rapidamente, si possono verificare problemi di connettività sugli altri componenti Potrebbe essere presente un problema con uno dei sensori d'urto o con il controller (se nessuno dei componenti si collega); contattare FOX per ulteriore assistenza

RISOLUZIONE DEI PROBLEMI, CONTINUA

Problema	Soluzioni	Causa
Abbinamento del sensore non riuscito (LED rosso lampeggiante dopo la sequenza di abbinamento)	Riprovare l'abbinamento, ma verificare che sia completato entro la finestra temporale di abbinamento (1 minuto)	Uno o entrambi i sensori d'urto potrebbero non essere configurati correttamente; contattare FOX per ulteriore assistenza
	Verificare che i firmware del controller e dei sensori siano entrambi aggiornati	
Il controller si spegne automaticamente dopo essere rimasto attivo per un breve periodo	Caricare la batteria del controller; il controller si spegne automaticamente se la batteria è troppo scarica	
La spia verde rimane accesa e l'elettrovalvola aperta su un terreno piano	Ricalibrare il sistema Live Valve su un terreno piano e livellato; assicurarsi che la bicicletta sia completamente ferma per tutta la durata della calibrazione	
	Se si sta eseguendo una messa a punto Live personalizzata, regolare l'angolo di inclinazione in avanti/indietro rispetto a 0 gradi e aumentare ulteriormente la soglia d'urto da 1 G (un aumento di 0,1 o 0,2 G dovrebbe essere sufficiente)	
Il controller non si connette al telefono	Spegner e riaccendere il controller	Il periodo di abbinamento potrebbe essere scaduto; eseguendo un ciclo del pulsante di accensione si ripristina il periodo di abbinamento
	Verificare che venga utilizzata l'app FOX BIKE corretta per avviare la connessione; non avviare la connessione tramite le impostazioni Bluetooth del telefono	
Guasto elettrovalvola (2 lampeggi veloci al secondo del LED giallo)	Si tratta di un errore di sistema e non è necessario eseguire procedure oltre nel processo di diagnostica; il controller sull'ammortizzatore dovrà essere sostituito; contattare FOX per ulteriore assistenza	

SOSTITUZIONE DELLA BATTERIA

SOSTITUZIONE DELLA BATTERIA DEL SENSORE

L'app FOX BIKE fornirà informazioni sulla carica residua della batteria del sensore e indicherà quando è il momento di sostituirla. Utilizzare l'app FOX BIKE come guida per questa procedura o procedere come segue.

1. Assicurarsi che la parte superiore del contenitore della batteria sul sensore della forcella o posteriore sia pulita e facilmente accessibile.
2. Utilizzare una chiave a brugola da 2 mm per rimuovere la vite sul tappo superiore (figura A).
3. Afferrare saldamente il tappo superiore del contenitore su entrambi i lati dell'indicatore "pull". Utilizzare la punta piatta per sollevare il tappo superiore e ruotare in senso antiorario finché non viene rimosso (figura B).
4. Utilizzare la linguetta piccola o una chiave a brugola da 3 mm per rimuovere la batteria CR2032 dal sensore (figura C).
5. Sostituire la batteria solo con batterie CR2032. Verificare che la nuova batteria sia a filo con la parte circostante dell'alloggiamento (non mostrato nell'immagine).
6. Allineare il tappo superiore, assicurandosi che le linguette siano all'interno del contenitore della batteria. Il tappo si inserisce facilmente in sede mantenendo un angolo di 15 gradi rispetto al contenitore della batteria. Premendo delicatamente il tappo superiore, ruotarlo in senso orario finché non scatta in sede (figura D).
7. Utilizzare una chiave a brugola da 2 mm per reinstallare la vite sul tappo superiore (figura E). Serrare i bulloni a 3 in-lb (0,34 N·m).

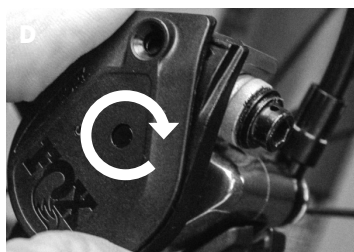

MANUTENZIONE

Una pulizia adeguata del prodotto FOX tra un utilizzo e l'altro e una manutenzione programmata a intervalli regolari aiutano a ridurre i costi di riparazione e a prolungare la durata del prodotto stesso.

Per ulteriori informazioni sulle procedure di assistenza, visitare www.ridefox.com/OwnersManuals. Per informazioni sul servizio di manutenzione completo contattare FOX al numero **(1.800.369.7469** o via e-mail all'indirizzo **mtbservice@ridefox.com**).

Attività di assistenza minime consigliate	Prima di ogni utilizzo	Dopo ogni utilizzo	Regolarmente	Ogni 125 ore oppure ogni anno, a seconda dell'evento che si verifica per primo*
Ispezionare completamente la parte esterna dell'ammortizzatore. L'ammortizzatore non deve essere usato se una qualsiasi parte esterna reca segni di danneggiamento. Contattare il rivenditore locale o FOX per la riparazione.	X			
Pulire la parte esterna solo con acqua e sapone delicato. Asciugare con un panno morbido asciutto. Non utilizzare idropulitrici né spruzzare acqua direttamente sui punti di giunzione tra guarnizione e corpo dell'ammortizzatore.		X		
Controllare le impostazioni del sag e dello smorzamento. Ispezionare i comandi per individuare danni visivi e verificare la funzionalità.			X	
Revisione completa (ispezione completa interna/esterna, revisione degli ammortizzatori, sostituzione della guarnizione per gli ammortizzatori pneumatici, revisione della molla, sostituzione del bagno d'olio e del parapolvere).				X

*Se si effettuano sessioni di downhill, park o freeride estremo, oppure se si guida in condizioni estreme di bagnato/fango o secco/polvere in cui i detriti del trail vengono proiettati sull'ammortizzatore, FOX consiglia ai biker di effettuare la manutenzione con frequenza superiore a quella indicata, in base alle necessità. Se si percepisce un comportamento insolito, interrompere immediatamente la guida e contattare un centro di assistenza autorizzato FOX per i controlli e le riparazioni necessarie.

PER ULTERIORI INFORMAZIONI E VIDEO: RIDEFOX.COM

GARANZIA

Per le sue sospensioni, FOX offre la seguente GARANZIA LIMITATA:

GARANZIA LIMITATA FOX

GARANZIA LIMITATA DI UN (1) ANNO SUI PRODOTTI PER SOSPENSIONI

Nel rispetto delle limitazioni, dei termini e delle condizioni del presente documento, FOX garantisce al proprietario originale (consumatore) di ogni nuovo prodotto di sospensione FOX che il prodotto stesso, in condizioni nuove, è privo di difetti dovuti a materiali e lavorazioni. Questa garanzia scade dopo un (1) anno dalla data di acquisto del prodotto di FOX originale effettuato in un punto vendita FOX autorizzato o presso un produttore autorizzato che utilizza la sospensione FOX come dotazione nel mezzo acquistato.

TERMINI DI GARANZIA

Questa garanzia limitata è valida a condizione che il prodotto di sospensione FOX venga utilizzato in condizioni normali e mantenuto correttamente secondo quanto specificato da Fox. Questa garanzia è valida solo per le sospensioni Fox acquistate da una fonte Fox autorizzata. Il titolare della garanzia è solo il proprietario originale del nuovo prodotto (consumatore), pertanto non è trasferibile a eventuali proprietari successivi a quello originale.

Nel caso in cui venisse determinato da Fox, a propria esclusiva discrezione, che un prodotto di sospensione Fox è coperto dalla presente garanzia, questo verrà riparato oppure sostituito con un prodotto paragonabile, scelto a esclusiva discrezione Fox, in modo conclusivo e vincolante. QUESTA È LA FORMA RIPARATORIA ESCLUSIVA PREVISTA DA QUESTA GARANZIA LIMITATA. TUTTE LE ALTRE FORME RIPARATORIE E RISARCITORIE CHE POTREBBERO ALTRIMENTI RICADERE IN QUESTA GARANZIA, COMPRESI, A TITOLO ESEMPLIFICATIVO MA NON LIMITATIVO, DANNI ACCIDENTALI O INDIRETTI O DANNI PUNITIVI, SONO ESCLUSE.

Questa garanzia limitata non vale in caso di normale usura, malfunzionamenti o guasti derivanti da abuso, negligenza, montaggio errato, alterazione o modifica, riparazione o manutenzione improprie o non autorizzate, sinistri, incidenti o collisioni o altro uso anomalo, eccessivo o improprio.

La presente garanzia limitata attribuisce al consumatore diritti legali specifici. Il consumatore può anche avere altri diritti previsti dalle normative nazionali in vigore che non vengono alterati dalla presente garanzia limitata. Se viene determinato da un tribunale della giurisdizione competente che una determinata disposizione della presente garanzia limitata non è valida, tale determinazione non influirà su alcuna altra disposizione della presente garanzia limitata e tutte le altre disposizioni rimarranno in vigore.

QUESTA È L'UNICA GARANZIA FORNITA DA FOX PER LE PROPRIE SOSPENSIONI E PER I PROPRI COMPONENTI PER SOSPENSIONI. NON ESISTONO GARANZIE CHE ESTENDONO LA PRESENTE DESCRIZIONE. È ESCLUSA QUALSIASI GARANZIA CHE POSSA ESSERE SOTTINTESA DALLA LEGGE, COMPRESO, A TITOLO ESEMPLIFICATIVO MA NON LIMITATIVO, QUALSIASI GARANZIA IMPLICITA DI COMMERCIALIZZABILITÀ O IDONEITÀ A UNO SCOPO PARTICOLARE.

Questa garanzia limitata è disciplinata dalle leggi dello Stato della California.

Per domande relative a questa garanzia o ai prodotti FOX, contattare il Servizio Clienti US al numero 1-800-369-7469 o visitare il sito www.ridefox.com.

Quando si effettua una richiesta ai sensi della presente Garanzia limitata, verrà chiesto di fornire a un centro di assistenza FOX autorizzato:

1. Il Prodotto (o la parte interessata) e
2. Una copia della prova d'acquisto originale, che indichi chiaramente il nome e l'indirizzo del venditore, la data e il luogo di acquisto, il numero di parte del prodotto e, se utilizzato, un numero di serie. Se i prodotti FOX vengono venduti come parte di una bicicletta completa, è necessario indicare la marca della bicicletta, il modello, l'anno del modello e il numero di serie.

Sensore d'urto Live Neo: 820-09-122 (F) 820-09-123 (R), Live Neo Controller: 820-09-094

IFT: TRFO8225-05083

CMIIIT ID: 24J9981D4587



Produkte von FOX müssen von einem professionellen Fahrradmechaniker gemäß den FOX-Einbauleitungen eingebaut werden. Unsachgemäß eingebaute Dämpfer können versagen, sodass der Fahrer die Kontrolle über das Fahrrad verliert, was zu SCHWEREN ODER TÖDLICHEN VERLETZUNGEN führen kann.

Das Live Valve-System ist ab Werk montiert. Vor der ersten Verwendung muss jedoch der Akku geladen und das System kalibriert werden. Eine fehlerhafte Kalibrierung und/oder Einstellung kann dazu führen, dass das System falsch oder nicht wie erwartet funktioniert, was wiederum zu einem Verlust der Kontrolle und SCHWEREN ODER TÖDLICHEN VERLETZUNGEN führen kann.

Werfen Sie die Schutzabdeckung der Steuerung NICHT weg. Diese Schutzabdeckung ist unerlässlich, um die Hauptsteuerung zu schützen, wenn der Akku nicht eingesetzt ist (zum Beispiel, wenn er getrennt vom Fahrrad geladen wird). Die Hauptsteuerung kann beschädigt werden, wenn sie Witterungseinflüssen wie Wasser und Schmutz ausgesetzt ist, und muss abgedeckt werden.

Werfen Sie die Gummischutzabdeckung des Akkus NICHT weg. Diese Schutzabdeckung ist unerlässlich, um den Akku zu schützen, während er gelagert oder transportiert wird (außerhalb der Steuerung).

WARNUNG: Modifizierungen oder Veränderungen an Ihrem Rahmen, die sich auf den Hinterbaudämpfer auswirken, können Fehlfunktionen des Produkts verursachen, die zu SCHWEREN ODER TÖDLICHEN VERLETZUNGEN führen können. Modifizieren oder verändern Sie KEINE der OEM-Komponenten Ihres Rahmens, die den Hinterbaudämpfer aktivieren (einschließlich Jochs, Befestigungsstreben und Kipphebeln).

WARNUNG: Die Verwendung von Fremd-Rahmenbauteilen mit Auswirkungen auf den Hinterbaudämpfer (nicht vom Original-Rahmenhersteller getestet und freigegeben) kann Fehlfunktionen des Produkts verursachen, die zu SCHWEREN ODER TÖDLICHEN VERLETZUNGEN führen können.

Modifizierungen oder Veränderungen von FOX-Produkten können Fehlfunktionen des Produkts verursachen, die zu SCHWEREN ODER TÖDLICHEN VERLETZUNGEN führen können. Sie dürfen KEINE Teile eines FOX-Produkts modifizieren oder verändern (einschließlich: Schraubenfedern, Querbrücke am unteren Gabelbein, Gabelkopf, Gabelschaft, Standrohre, Gabelbein, Luftkammer, Sattelstütze, Luft-Volumendistanzstücke, Innenteile, Achslochplättchen, Achsadapter und alle anderen Teile).

FOX-Fahrrad-Federungsprodukte dürfen auch an pedalunterstützten motorisierten Fahrrädern oder motorisierten Fahrzeugen, die bis zu 250 Watt Leistung erzeugen, verwendet werden. Verwenden Sie FOX-Fahrrad-Federungsprodukte NICHT an Fahrzeugen, die mehr als 250 Watt Leistung erzeugen.

FOX-E-BIKE OPTIMIZED-Federungsprodukte dürfen an motorisierten Fahrrädern oder Fahrzeugen, die zwischen 250 und 500 Watt Leistung erzeugen, verwendet werden. Verwenden Sie FOX-Fahrrad-Federungsprodukte NICHT an pedalunterstützten motorisierten Fahrrädern oder motorisierten Fahrzeugen, die 500 Watt Leistung oder mehr erzeugen.

Verwenden Sie FOX-Fahrrad-Federungsprodukte oder E-BIKE-optimierte FOX-Federungsprodukte NICHT an pedalunterstützten motorisierten Fahrrädern oder motorisierten Fahrzeugen, die 500 Watt Leistung oder mehr erzeugen. Verwenden Sie FOX-Fahrrad-Federungsprodukte NICHT an motorisierten Fahrzeugen mit Gaszug.

Die missbräuchliche Verwendung von FOX-Federungsprodukten kann den Ausfall der Federung zur Folge haben, sodass die Gefahr von SCHWEREN ODER TÖDLICHEN VERLETZUNGEN besteht, und führt zum Erlöschen der Garantie.

Verwenden Sie FOX-Fahrrad-Federungsprodukte NICHT an Fahrzeugen, die mehr als eine Person befördern, beispielsweise Tandems oder schwere Lastfahrräder.

Unsachgemäße Wartung oder die Verwendung von Fremdbauteilen an FOX-Dämpfern können Fehlfunktionen des Produkts verursachen, die zu SCHWEREN ODER TÖDLICHEN VERLETZUNGEN führen können.

Reinigen Sie Ihr FOX-Produkt nicht mit einem Hochdruckreiniger.

Befolgen Sie zur ordnungsgemäßen Montage und Einstellung des Bremssystems die Herstelleranweisungen. Wenn Sie Ihre Bremsen nicht ordnungsgemäß einbauen und einstellen, kann es zum Verlust der Kontrolle über das Fahrrad kommen, was zu SCHWEREN ODER TÖDLICHEN VERLETZUNGEN führen kann.

Ihr Dämpfer kann in bestimmten Situationen versagen, wie z. B. wenn Komponenten oder Bauteile des Dämpfers sich verbiegen oder brechen. Situationen, die zu einem Verlust von Luft und/oder Öl führen, z. B. Unfälle oder längerer Nichtgebrauch, können ebenfalls zum Versagen Ihres Dämpfers führen. Beschädigte und/oder leckende Dämpfer können versagen, was zu Unfällen und SCHWEREN ODER TÖDLICHEN

VERLETZUNGEN führen kann. Wenn Sie vermuten, dass Ihr Dämpfer beschädigt sein könnte, fahren Sie nicht mehr mit dem Fahrrad und wenden Sie sich zur Überprüfung und Reparatur an FOX.

Versuchen Sie niemals, blockierte FOX-Dämpfer auseinanderzuziehen, zu öffnen, zu zerlegen oder zu warten. Der Grund für ein Blockieren des Dämpfers ist ein Versagen der dynamischen Luftdichtung (zwischen der Positiv- und der Negativ-Luftkammer in der Nicht-EVOL-Dämpfer-Luftkammer), das dazu führt, dass der Druck in der Negativ-Luftkammer höher bleibt als in der Positiv-Luftkammer. So prüfen Sie, ob der Dämpfer blockiert ist:

- Nehmen Sie die Ventilkappe vom Schrader-Ventil des Dämpfers ab und drücken Sie den Einsatz des Schrader-Ventils nach unten, um den Luftdruck aus der Positiv-Luftkammer des Dämpfers vollständig abzulassen.
- Wenn der Dämpferkörper nahezu bis zum Durchschlagen in die Luftkammer eintritt, nachdem die Luft aus der Positiv-Luftkammer abgelassen wurde, pumpen Sie den Dämpfer mithilfe einer FOX-Hochdruckpumpe auf 17 bar (250 psi) auf.
- Wenn der Dämpfer nicht vollständig aufsaugt, ist er blockiert.
- Unsachgemäße Reparaturen an FOX-Luftdämpfern in blockiertem Zustand können zu SCHWEREN ODER TÖDLICHEN VERLETZUNGEN führen. Wenden Sie sich wegen Reparaturen an FOX oder ein zugelassenes Service-Center.

Die mit diesem Produkt gelieferten Sensoren enthalten eine Knopfzelle. Der einzige kompatible Batterietyp ist die Knopfzelle CR2032 mit einer Nennspannung von 3 V.

Halten Sie neue und entladene Batterien/Akkus von Kindern fern. Führen Sie die Batterie nicht in den Körper ein, da dies zu Verätzungen führen kann. Wenn die Knopfzelle verschluckt wird, kann sie innerhalb von zwei Stunden schwerwiegende innere Verätzungen hervorrufen, die zu SCHWEREN ODER TÖDLICHEN VERLETZUNGEN führen können. Wenn Sie glauben, dass eine Batterie verschluckt oder in ein Körperteil eingeführt wurde, suchen Sie sofort einen Arzt auf.

Wenn das Batteriefach sich nicht ordnungsgemäß verschließen lässt, verwenden Sie das Produkt nicht weiter und halten Sie es von Kindern fern. Nichtbeachtung kann zu SCHWEREN VERLETZUNGEN UND/ODER ZUM TOD führen.

Der mit diesem Produkt gelieferte Fernbedienungshebel enthält eine Knopfzelle.

Halten Sie neue und entladene Batterien/Akkus von Kindern fern. Führen Sie die Batterie nicht in den Körper ein, da dies zu Verätzungen führen kann. Wenn die Knopfzelle verschluckt wird, kann sie innerhalb von zwei Stunden schwerwiegende innere Verätzungen hervorrufen, die zu SCHWEREN ODER TÖDLICHEN VERLETZUNGEN führen können. Wenn Sie glauben, dass eine Batterie verschluckt oder in ein Körperteil eingeführt wurde, suchen Sie sofort einen Arzt auf. Rufen Sie eine lokale Giftnotrufzentrale an, um Informationen zur Behandlung zu erhalten.

Entfernen und recyceln oder entsorgen Sie aufgebrauchte Batterien unverzüglich entsprechend den vor Ort geltenden Bestimmungen und bewahren Sie diese außer Reichweite von Kindern auf. Batterien NICHT im Hausmüll entsorgen und NICHT in offenes Feuer werfen.

Auch aufgebrauchte Batterien können zu schweren oder tödlichen Verletzungen führen. Nicht aufladbare Batterien dürfen nicht wieder aufgeladen werden. Batterien nicht mit Gewalt entladen, aufladen, zerlegen, (auf eine Temperatur über den Herstellerempfehlungen) erhitzen oder in offenes Feuer werfen. Andernfalls besteht Verletzungsgefahr aufgrund von austretenden Gasen, Leckagen oder Explosionen, die Verätzungen verursachen.

Stellen Sie sicher, dass die Batterien entsprechend der richtigen Polarität (+ und -) eingelegt werden.

Verwenden Sie alte und neue Batterien, unterschiedliche Marken oder Typen von Batterien wie Alkali-, Zink-Kohle- oder wiederaufladbare Batterien nicht zusammen.

Entfernen Sie Batterien unverzüglich aus Geräten, die über einen längeren Zeitraum nicht benutzt werden, und recyceln oder entsorgen Sie diese entsprechend den vor Ort geltenden Bestimmungen.

Verschließen Sie das Batteriefach stets ordnungsgemäß. Wenn das Batteriefach sich nicht ordnungsgemäß verschließen lässt, verwenden Sie das Produkt nicht weiter, entfernen Sie die Batterien und halten Sie diese von Kindern fern.

Wenn das Batteriefach sich nicht ordnungsgemäß verschließen lässt, verwenden Sie das Produkt nicht weiter und halten Sie es von Kindern fern. Nichtbeachtung kann zu SCHWEREN VERLETZUNGEN UND/ODER ZUM TOD führen.

HERZLICHEN GLÜCKWUNSCH!

Wir gratulieren zu Ihrer neuen FOX-Federung für Ihr Fahrrad. Alle FOX-Federungsprodukte werden von branchenweit führenden Spezialisten in Santa Cruz County (Kalifornien) in den USA entwickelt und getestet.

Bitte befolgen Sie die Hinweise und Anweisungen in diesem Handbuch, um Ihr neues FOX-Produkt ordnungsgemäß einzustellen, zu verwenden und zu warten.

Weitere Informationen finden Sie unter <http://www.ridefox.com/LiveNeo>. Kontaktieren Sie bei Bedarf FOX US telefonisch unter 1.800.369.7469 oder per E-Mail an mtbservice@ridefox.com. Außerhalb der USA können sich auch an eines der zugelassenen internationalen FOX Service-Center wenden, die Sie unter <http://www.ridefox.com/GlobalDistributors> finden. Wenn Sie nicht über einen Internetzugang verfügen, wenden Sie sich an FOX, um kostenlos ein Druckexemplar der Online-FOX-Bedienungsanleitung für Ihr Produkt zu bestellen.

FOLGENDE ANWEISUNGEN MÜSSEN VOR DER ERSTEN FAHRT ORDNUNGSGEMÄSS DURCHGEFÜHRT WERDEN

1. **FOX BIKE APP herunterladen**
2. **Live Valve-Hinterbaudämpfer montieren**
3. **Sensoren montieren**
4. **Akku laden**
5. **Sensoren koppeln**
6. **Steuerung mit FOX BIKE-App verbinden**
7. **System kalibrieren**

Geben Sie diese Anleitung als Referenz an den Kunden weiter. Videoanleitungen stehen unter www.ridefox.com/livevalve zur Verfügung.

FOX BIKE APP HERUNTERLADEN

Das Live Valve-System enthält jetzt eine neue Steuerung, die über eine eigens von FOX entwickelte Funktechnik und die FOX BIKE-App erweiterte Optionen zur Abstimmung bietet. Die FOX BIKE-App ist ein wesentlicher Bestandteil des Live Valve-Systems und ist für iOS und Android erhältlich. Scannen Sie den QR-Code und laden Sie die FOX BIKE-App aus dem Apple App Store oder Google Play Store herunter, um Einstellungen vorzunehmen, die Firmware zu aktualisieren, Fahrradprofile zu speichern und vieles mehr.

Mithilfe der FOX BIKE-App können Sie verschiedene Federungsmodi auswählen, Abstimmungen anpassen, den Akkuladestatus anzeigen, die Firmware aktualisieren, die LED-Sequenzen dekodieren und mehr. Stellen Sie die Nachgiebigkeit (Sag) und Zugstufe mithilfe des Open-Modus in der FOX BIKE-App ein. Weiterführende Informationen zum Herunterladen und Verwenden der FOX BIKE-App finden Sie auf ridefox.com.



FOX-EIGENE FUNKTECHNIK

Das eigens von FOX entwickelte Funkprotokoll ermöglicht ultraschnelle Reaktionszeiten von 1 Millisekunde, ein schnelles Aktivieren aus dem Ruhezustand und einen extrem energiesparenden Ruhemodus, wenn das Fahrrad stillsteht. Damit erhalten Fahrer die Möglichkeit, ihr Live Valve-System bestmöglich zu nutzen, indem sie ihre Federung an das Gelände anpassen, das sie gerade befahren.

LIVE VALVE-TEILEDIAGRAMM

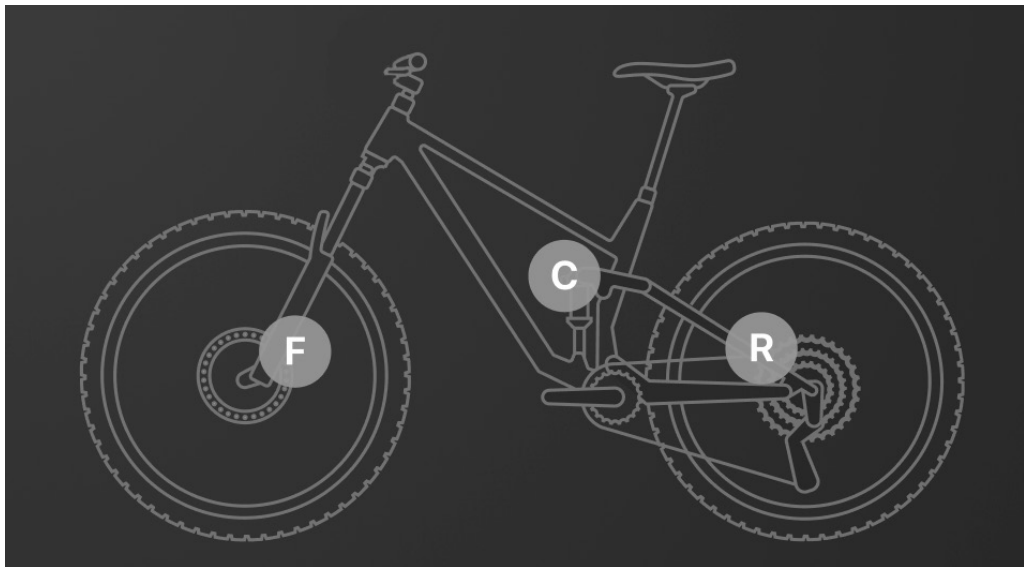

GABELSENSOR (F)



HECKSENSOR (R)



STEUERUNG (C)

LIVE-SYSTEMKONFIGURATION

Die Live-Systemkonfiguration ist die Standardkonfiguration für Live Valve Neo und ermöglicht die Verwendung aller Live Valve Neo-Funktionen. Diese Konfiguration erfordert Sensoren an der Gabel (F) und am Heck (R), die mit dem Controller (C) verbunden werden.

HINTERBAUDÄMPFER MONTIEREN



WARNUNG

Die Einstellung und Konfiguration des Hinterbaudämpfers ist von Fahrradhersteller zu Fahrradhersteller sehr verschieden. Beachten Sie die Ihrem Fahrrad beiliegende Anleitung des Herstellers. Produkte von FOX müssen von einem qualifizierten Fahrradmechaniker gemäß den FOX-Einbauanleitungen eingebaut werden. Unsachgemäß eingebaute Dämpfer können versagen, sodass der Fahrer die Kontrolle über das Fahrrad verliert, was zu SCHWEREN ODER TÖDLICHEN VERLETZUNGEN führen kann.

Wenn Sie Ihren Dämpfer in ein Fahrrad einbauen, bei dem der Dämpfer keine Originalausstattung war, befolgen Sie die folgenden Schritte, um vor der Fahrt einen ausreichenden Freiraum zu gewährleisten.

LUFTDÄMPFER

1. Bauen Sie den Dämpfer gemäß den Anweisungen des Rahmenherstellers in Ihren Rahmen ein.
2. Entfernen Sie die Luftventilkappe, bringen Sie eine Dämpferpumpe an und lassen Sie dann LANGSAM die gesamte Luft aus der Hauptluftkammer ab.
3. Bewegen Sie den Dämpfer langsam einige Male durch den gesamten Federweg.
4. Vergewissern Sie sich, dass der Dämpfer über seinen gesamten Federweg hinweg KEINEN Teil des Rahmens oder Gestänges berührt.
5. Schalten Sie die Live Valve-Hinterbausteuerung AUS und stellen Sie dann mithilfe der FOX BIKE-App, den Anweisungen unter „Einstellen der Nachgiebigkeit“ in dieser Bedienungsanleitung oder den Online-Anweisungen unter www.ridefox.com die Nachgiebigkeit (SAG) ein.

Der Mindestluftdruck beträgt:

3,4 bar (50 psi) für alle Luftdämpfer.

Der Druck ist bei einer Umgebungstemperatur von 21 bis 24 °C (70 bis 75 °F) zu messen. Der normale Betriebstemperaturbereich für FOX-Produkte beträgt -7 bis 60 °C (20 bis 140 °F).

AUSBAU DER SCHRAUBENFEDER

Sie können die Schraubenfeder ausbauen, um den Freiraum des Dämpfers im Rahmen zu prüfen oder eine Schraubenfeder mit höherer oder geringerer Federhärte zu montieren.

1. Drehen Sie den Vorspannungseinsteller um ca. 4 bis 6 Umdrehungen gegen den Uhrzeigersinn.
2. Schieben Sie die Schraubenfeder und die Federhalterung in Richtung des Vorspannungseinstellers.
3. Entfernen Sie den Runddraht-Sicherungsring, der die Federhalterung am Führungsstangenauge fixiert, und entfernen Sie dann die Federhalterung.
4. Schieben Sie die Schraubenfeder vom Dämpferkörper. Sie müssen möglicherweise Befestigungsteile entfernen, wenn diese den Ausbau der Feder behindern.

Einbau der Schraubenfeder

1. Setzen Sie die Schraubenfeder auf den Dämpferkörper auf.
2. Bringen Sie die Federhalterung wieder am Dämpfer an, wobei der vorstehende Bereich sich innerhalb der Schraubenfeder befinden muss. Setzen Sie den Runddraht-Sicherungsring in die vorgesehene Nut ein und stellen Sie sicher, dass er vollständig in der Nut sitzt.
3. Schieben Sie die Federhalterung zurück über den installierten Drahring und stellen Sie sicher, dass sie vollständig über dem Drahring sitzt.
4. Ziehen Sie den Vorspannungseinsteller so fest, dass sich die Feder gerade nicht bewegt, und drehen Sie dann den Vorspannungseinsteller um 8 Klicks.
5. Stellen Sie die Nachgiebigkeit gemäß der Anleitung auf Seite 68 ein.

SENSOREN MONTIEREN

1. Die Sensoren sind mit „FORK“ (Gabel) und „REAR“ (Heck) gekennzeichnet und müssen in der jeweiligen Position angebracht werden. Das System wird nicht wie gewünscht funktionieren, wenn die beiden Sensoren „FORK“ und „REAR“ vertauscht werden.
2. Bringen Sie die beiden Sensoren unmittelbar über dem Bremsattel an, sodass sich die Zentrierscheiben über der Sensorhalterung befinden. Positionieren Sie die Sensoraufnahme nicht zwischen Bremsadapter und Bremsattel.
3. Für unterschiedlich dicke Sensoraufnahmen und Bremsadapter liegen jedem Sensor Schrauben in zwei unterschiedlichen Längen bei. Verwenden Sie die für Ihre Anwendung passende Schraubenlänge.
4. Befestigen Sie jeden Sensor mit jeweils nur einer Schraube. Bringen Sie den Gabelsensor mithilfe der oberen Bremsbefestigungsschraube am vorderen Bremsattel an. Bringen Sie den Hecksensor mithilfe der vordersten Bremsbefestigungsschraube am hinteren Bremsattel an.
WICHTIG: Jeder Sensor muss möglichst parallel zum jeweiligen Bremsattelgehäuse ausgerichtet werden.
5. Ziehen Sie die Befestigungsschraube für den Gabelsensor mit dem vom Hersteller der Bremse empfohlenen Anzugsmoment, aber nicht mehr als 10,2 N·m (90 in·lb), fest.
6. Ziehen Sie die Befestigungsschraube für den Hecksensor mit dem vom Hersteller des Rahmens empfohlenen Anzugsmoment fest.



HECK



GABEL

STEUERUNG MIT FOX BIKE-APP VERBINDEN

Die FOX BIKE-App ist darauf ausgelegt, Ihr Benutzererlebnis zu optimieren. Sie führt Sie durch die Kalibrierung, Kopplung und Individualisierung Ihres Live Valve-Systems. Sie haben zudem Zugriff auf viele Einstellfunktionen und erhalten Zugang zu aktuellen Versionen neuer Einstelloptionen via Cloud.

1. Rufen Sie auf Ihrem Mobilgerät die FOX BIKE-App auf.
2. Erstellen Sie Ihr Konto.
3. Erstellen Sie ein Fahrrad in der Garage.
4. Folgen Sie den Anweisungen, um die App mit Ihrer Live Valve Neo-Steuerung zu koppeln.
5. Die App führt Sie nun durch die ordnungsgemäße Einrichtung Ihres Live Valve-Systems und unterstützt Sie bei der Überwachung des Systemzustands.

GABEL- UND HECKSENSOR VERBINDEN

Lassen Sie sich von der FOX BIKE-App durch dieses Verfahren führen, oder folgen Sie den nachfolgenden Schritten.

1. Es kann immer nur ein Sensor auf einmal gekoppelt werden.
2. Halten Sie die Ein/Aus-Taste an der Steuerung gedrückt, um die Steuerung einzuschalten.
3. Drücken Sie die Kopplungstaste am Gabel- oder Hecksensor. Eventuell ist ein kleines spitzes Werkzeug erforderlich, um die Kopplungstaste zu betätigen. Eine grüne LED am Sensor beginnt zu blinken.
4. Drücken Sie die Kopplungstaste an der Steuerung. An der Steuerung blinkt eine grüne LED.
5. Nach ein paar Sekunden leuchtet die LED dauerhaft grün, womit angezeigt wird, dass sich Steuerung und Sensor gefunden haben.
6. Drücken Sie erst, nachdem die LED dauerhaft grün leuchtet (nicht blinkt), die Kopplungstaste an der Steuerung erneut, um die Verbindung zu akzeptieren. Eine schnell grün blinkende LED bestätigt eine erfolgreiche Verbindung.

HINWEIS: Ein rotes Blinken zeigt an, dass der Verbindungsvorgang fehlgeschlagen ist und wiederholt werden muss.

KOPPLUNGSTASTE



SYSTEM EINSCHALTEN

1. Drücken Sie die Ein/Aus-Taste an der Steuerung des Hinterbaudämpfers, um das Live Valve-System einzuschalten. Wenn das System eingeschaltet wird, zeigt eine grüne LED-Leuchte mittels Leuchtfolgen zunächst eine „Systemprüfung“ an. Die grüne LED leuchtet dann, je nach Ladezustand des Akkus, kreis- oder teilkreisförmig auf. Der Akkuladezustand wird wie folgt angezeigt:
 - 1/4 Kreis = 25 % Ladung
 - 1/2 Kreis = 50 % Ladung
 - 3/4 Kreis = 75 % Ladung
 - Vollkreis = 100 % Ladung
2. Um den Ladezustand des Akkus während der Fahrt zu überprüfen, drücken Sie schnell auf die Ein/Aus-Taste, um den aktuellen Ladezustand anzuzeigen.
3. Halten Sie die Ein/Aus-Taste gedrückt, um das System auszuschalten. Der Kreis leuchtet rot auf und erlischt dann.
4. Wenn Sie das System nicht aktiv ausschalten, schaltet die Steuerung das System nach 45 Minuten ohne Bewegung aus, um den Akku zu schonen. Sie müssen das System dann vor der nächsten Fahrt wieder manuell einschalten.

Tipp zum Energiesparen!

Schalten Sie das Live Valve-System manuell durch Drücken und Halten der Ein/Aus-Taste aus, bevor Sie Ihr Fahrrad transportieren. Das schont den Akku. Wenn Sie Ihr Fahrrad nach dem Ende einer Fahrt direkt auf den Fahrradträger heben und nach Hause fahren, erfasst das System Unebenheiten, die sich auf das Fahrzeug übertragen, und justiert Ihre Dämpfung so als würden Sie das Fahrrad fahren. Dadurch wird im Akku gespeicherte Energie verschwendet!

AKKU DER HINTERBAUDÄMPFERSTEUERUNG LADEN

Drücken Sie die Ein/Aus-Taste, um den Ladezustand des Akkus auf der Steuerung anzuzeigen. Der Ladezustand des Akkus wird mit einem grünen LED-Kreis angezeigt (wenn der Kreis vollständig leuchtet, ist der Akku vollständig geladen). Befolgen Sie die nachfolgenden Anweisungen, um den Akku der Hinterbaudämpfersteuerung zu laden.

1. Um den Akku aus der Hinterbaudämpfersteuerung zu entfernen, lösen Sie die Verriegelung und ziehen Sie den Akku heraus. Bringen Sie die Schutzabdeckung (in Form einer Akku-Attrappe) an, um die Steuerung zu schützen, wenn der Akku aus der Steuerung entfernt ist.

HINWEIS

Werfen Sie die Schutzabdeckung der Steuerung **nicht** weg. Diese Schutzabdeckung **muss an den Kunden weitergegeben werden**, da sie unerlässlich ist, um die Steuerung zu schützen, wenn der Akku nicht eingesetzt ist (zum Beispiel, wenn er getrennt vom Fahrrad geladen wird). Die Steuerung kann beschädigt werden, wenn sie Witterungseinflüssen wie Wasser und Schmutz ausgesetzt ist, und muss abgedeckt werden.

2. Platzieren Sie den Akku auf der Halterung des Ladegeräts. Drücken Sie den Akku nach unten auf die Halterung und verriegeln Sie ihn, um ihn auf dem Ladegerät zu sichern.
3. Die rote Lade-LED leuchtet während des Ladevorgangs auf. Die grüne LED leuchtet auf, wenn der Akku vollständig aufgeladen ist (nach etwa 1,5 Stunden). Eine Ladezeit von 15 Minuten reicht für eine zusätzliche Fahrzeit von ungefähr 1,5 Stunden. Lassen Sie den Akku nach Abschluss des Ladevorgangs nicht im Ladegerät (z. B. über Nacht oder einen längeren Zeitraum ohne Aufsicht).
4. Entfernen Sie die Schutzabdeckung von der Hinterbaudämpfersteuerung und bewahren Sie sie an einem sicheren Ort auf, wie einem nicht verwendeten Ladegerät.
5. Um den Akku in der Hinterbaudämpfersteuerung einzusetzen, platzieren Sie den Akku auf der Halterung der Steuerung. Drücken Sie den Akku nach unten auf die Halterung und schließen Sie die Verriegelung, um den Akku in der Steuerung zu sichern.

SYSTEM KALIBRIEREN

Die Kalibrierung wird am besten mithilfe der FOX BIKE-App durchgeführt. Sie können aber auch die nachfolgenden Schritte in der angegebenen Reihenfolge ausführen. Das Live Valve-System funktioniert nur, wenn es ordnungsgemäß kalibriert wurde. Ihr Live Valve-System verwendet einen Gabel- und einen Hecksensor, um die Ausrichtung (Steigung/Gefälle) Ihres Fahrrads jederzeit zu bestimmen. Der Kalibriervorgang definiert eine präzise Ausgangslage für die Sensoren. Wenn der Winkel Ihres Fahrrads im Verhältnis zur Ausgangslage zu- oder abnimmt, wird Ihre Federung entsprechend angepasst. **Eine violett leuchtende LED, die um die Ein/Aus-Taste kreist, zeigt an, dass das System kalibriert werden muss.**

 **Im Idealfall hat Ihr qualifizierter Fahrradmechaniker die Kalibrierung bereits vollständig durchgeführt. Dieser Schritt ist jedoch entscheidend, um zu gewährleisten, dass das System angemessen auf das Gelände reagiert. Die Kalibrierung darf mithilfe der FOX BIKE-App oder der nachfolgenden Schritte in der angegebenen Reihenfolge wiederholt werden.**

1. Stellen Sie sicher, dass Gabel- und Hecksensor ordnungsgemäß installiert wurden, bevor Sie beginnen. Drücken Sie die Ein/Aus-Taste, um das System einzuschalten.
2. Stellen Sie sicher, dass das Fahrrad aufrecht/vertikal (nicht in eine Richtung geneigt) und auf einer ebenen horizontalen Fläche steht. Stellen Sie sicher, dass das Vorderrad gerade steht.
3. Halten Sie die Kopplungstaste an der Steuerung gedrückt.
4. Halten Sie die Kopplungstaste an der Steuerung gedrückt und drücken Sie die Ein/Aus-Taste an der Steuerung mindestens eine Sekunde lang. Lassen Sie dann beide Tasten (Kopplungstaste und Ein/Aus-Taste) gleichzeitig los.
5. Eine blau blinkende LED zeigt eine erfolgreiche Kalibrierung an.
HINWEIS: Eine rot blinkende LED zeigt ein Problem mit der Kalibrierung an. Stellen Sie sicher, dass Ihr Fahrrad eben und das Vorderrad gerade steht. Überprüfen Sie den Gabel- und Hecksensor und aktivieren Sie sie bei Bedarf, indem Sie beide Laufräder auf dem Boden aufstoßen. Wiederholen Sie dann die Kalibrierung.

PFLEGE DER KALIBRIERUNG

Das System erfordert im Verlauf der Zeit eine Neukalibrierung, wenn das Fahrrad und Komponenten gewartet, ausgetauscht oder eingestellt werden. Stellen Sie sicher, dass Sie nach folgenden Maßnahmen eine Neukalibrierung durchführen:

- Einbau einer Gabel anderer Länge (ändert den Steuerrohrwinkel)
- Verändern eines Flip-Chips am Rahmen (ändert den Steuerrohrwinkel)
- Einbau eines neuen Stoßsensors (z. B. Austausch nach Sturz)
- Wartung von Komponenten (z. B. Wartung der Bremsbeläge; dabei werden auch die Sensoren aus- und wieder eingebaut)

EINSTELLEN DER NACHGIEBIGKEIT VON LUFTFEDERN

Um mit Ihrer FOX-Federung eine optimale Leistung zu erzielen, passen Sie den Luftdruck an, um die Nachgiebigkeit wie erforderlich einzustellen. Die Nachgiebigkeit (oder auch Negativ-Hub) ist der Weg, um den Ihre Federung durch Ihr Körpergewicht und die Fahrradkleidung einfedert. Die Nachgiebigkeit sollte auf 25 bis 30 % des Gesamtfederwegs des Dämpfers eingestellt werden.

Schauen Sie sich das Video zum Einstellen der Nachgiebigkeit unter ridefox.com/sagsetup an, oder folgen Sie den nachfolgenden Anweisungen.

1. **Schalten Sie die Live Valve-Hinterbaudämpfersteuerung AUS, bevor Sie die Nachgiebigkeit einstellen.** Damit stellen Sie den Dämpfer in die offene Position, die für eine präzise Messung der Nachgiebigkeit erforderlich ist.
2. Drehen Sie den Druckstufen-Einsteller bis zum Anschlag gegen den Uhrzeigersinn.
3. Stellen Sie den Luftdruck des Dämpfers (bar) so ein, dass er dem 0,15-fachen Ihres Gewichts in Kilogramm entspricht (Gewicht in kg mal 0,15 = Luftdruck in bar). Bringen Sie die Luftpumpe am Dämpfer an und drücken Sie dann den Dämpfer 10 Mal langsam um 25 % des Federwegs zusammen, bis Sie den gewünschten Druck erreicht haben. Dadurch wird der Luftdruck zwischen der Positiv- und der Negativ-Luftkammer ausgeglichen; die Druckanzeige am Pumpenmanometer ändert sich entsprechend.

⚠️ WARNUNG

Überschreiten Sie nicht den maximalen Luftdruck: Bei FLOAT X- und FLOAT X2 Live Valve NEO-Dämpfern beträgt der maximale Luftdruck 24,1 bar (350 psi).

4. Nehmen Sie die Pumpe ab.
5. Setzen Sie sich in Ihrer normalen Fahrposition auf das Fahrrad, und stützen Sie sich an einer Wand oder einem Baum ab.
6. Schieben Sie den Anzeige-O-Ring für die Nachgiebigkeit gegen die Gummi-Luftkammerdichtung.
7. Steigen Sie vorsichtig vom Fahrrad ab, ohne es einfedern zu lassen.
8. Messen Sie den Abstand zwischen dem Anzeige-O-Ring für die Nachgiebigkeit und der Gummi-Luftkammerdichtung. Vergleichen Sie Ihre Messung mit dem Wert in der Tabelle „Empfohlene Nachgiebigkeitswerte“.
9. Erhöhen oder reduzieren Sie den Luftdruck, bis Sie den gewünschten Nachgiebigkeitswert erreicht haben.

EINSTELLEN DER NACHGIEBIGKEIT VON SCHRAUBENFEDERN

1. Messen Sie den Abstand zwischen den Dämpferösen an Ihrem Fahrrad (Mitte-Mitte).
2. Setzen Sie sich jetzt in Ihrer normalen Fahrradkleidung in Ihrer normalen Sitzposition auf das Fahrrad und bitten Sie einen Freund, nochmals den Abstand zwischen den Dämpferösen zu messen. Der Unterschied zwischen den beiden Messwerten ist die Nachgiebigkeit.
3. Die Rastung des Vorspannungseinstellers hat pro Umdrehung neun Klicks. Stellen Sie den Vorspannungseinsteller nach der Montage der Schraubenfeder so ein, dass er gerade an der Schraubenfeder anliegt, und drehen Sie ihn dann mindestens 8 Klicks im Uhrzeigersinn.
4. Um die **Nachgiebigkeit zu erhöhen**, drehen Sie den Vorspannungseinsteller gegen den Uhrzeigersinn. Wenn Sie mit minimal 8 Klicks des Vorspannungseinstellers keine Nachgiebigkeit von 30 % erreichen, benötigen Sie eine Schraubenfeder mit einer geringeren Federhärte.
5. Um die Nachgiebigkeit zu verringern, stellen Sie den Vorspannungseinsteller so ein, dass er gerade an der Schraubenfeder anliegt, und drehen Sie dann den Vorspannungseinsteller um nicht mehr als 26 Klicks im Uhrzeigersinn. Wenn Sie mit maximal 26 Klicks des Vorspannungseinstellers keine Nachgiebigkeit von 30 % erreichen, benötigen Sie eine Schraubenfeder mit einer größeren Federhärte.

Empfohlene Nachgiebigkeitswerte		
Federweg	25 % Nachgiebigkeit (Hart)	30 % Nachgiebigkeit (Weich)
45 mm/1,77 in	11,25 mm/0,44 in	13,5 mm/0,53 in
55 mm/2,16 in	13,75 mm/0,54 in	16,5 mm/0,65 in
65 mm/2,56 in	16,25 mm/0,64 in	19,5 mm/0,77 in
75 mm/2,95 in	18,75 mm/0,74 in	22,5 mm/0,88 in

/// NACHGIEBIGKEITSBEREICH 25 BIS 30 %

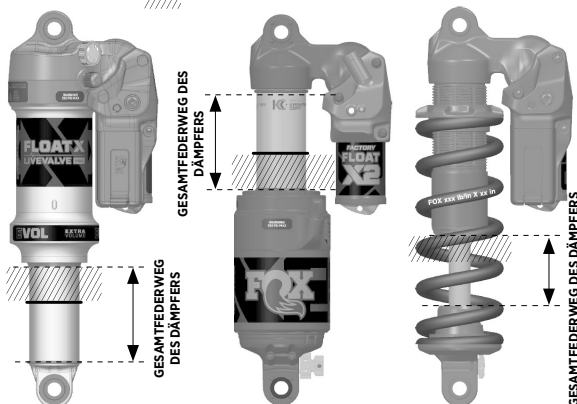

EVOL-LUFTKAMMER

Die EVOL ist bei FLOAT X- und FLOAT X2 Live Valve NEO-Dämpfern ab Werk montiert.

LUFTDRUCK ERHÖHEN

Gleichen Sie den Luftdruck zwischen der Positiv- und der Negativ-Luftkammer aus, indem Sie den Dämpfer nach jeder Erhöhung des Luftdrucks um 3,4 bar (50 psi) 10 bis 20 Mal langsam um 25 % des Federwegs zusammendrücken.

Wenn Sie die Luftkammern nicht ausgleichen, kann es dazu kommen, dass der Luftdruck in der Positiv-Luftkammer höher als in der Negativ-Luftkammer ist. Wenn sich der Dämpfer sehr steif anfühlt und in der vollständig ausgefederten Position befindet, drücken Sie ihn zusammen, bis Sie einen Lufttransfer hören oder spüren. Halten Sie den Dämpfer einige Sekunden lang in dieser zusammengedrückten Position.

LUFTDRUCK ABLASSEN

Lassen Sie den Luftdruck langsam ab, sodass auch die Luft aus der Negativ-Luftkammer über das Schrader-Ventil entweichen kann.

Wenn Sie den Luftdruck zu schnell ablassen, kann es dazu kommen, dass der Luftdruck in der Negativ-Luftkammer höher als in der Positiv-Luftkammer ist. Wenn der Dämpfer in seinen Federweg eingefedert ist und nicht vollständig ausfährt, erhöhen Sie den Luftdruck, bis der Dämpfer ausfährt und drücken Sie ihn dann 10 bis 20 Mal langsam um 25 % des Federwegs zusammen.

EINSTELLUNGEN AM HINTERBAUDÄMPFER

LOWSPEED-DRUCKSTUFE

Beginnen Sie damit, den Druckstufen-Einsteller bis zum Anschlag gegen den Uhrzeigersinn in die OFFENE Einstellung zu drehen.

Mit der **Lowspeed-Druckstufen**-Einstellung können Sie die Federung für den Fall anpassen, dass sich das Live Valve in der offenen Stellung befindet (z. B. beim Bergabfahren). Drehen Sie den Einstellring im Uhrzeigersinn, um die Druckstufendämpfung zu erhöhen, oder drehen Sie ihn gegen den Uhrzeigersinn, um die Druckstufendämpfung zu verringern.

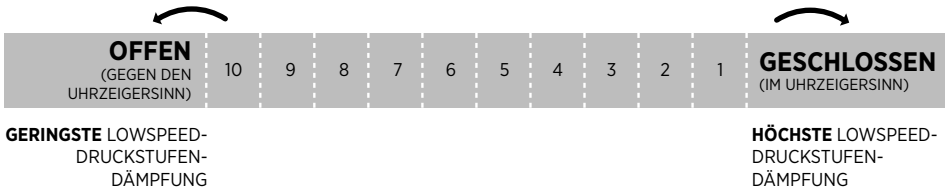

FIRM MODE-EINSTELLER

Stellen Sie den Firm Mode-Einsteller 2 bis 3 Klicks von der offenen Stellung. Stellen Sie den Firm Mode-Einsteller für mehr Härte beim Treten in die Pedale näher zur geschlossenen Stellung.

Mit dem Firm Mode-Einsteller (FMA) wird eingestellt, wie hart der Dämpfer ist, wenn sich das Live Valve in der geschlossenen Stellung befindet. Drehen Sie ihn im Uhrzeigersinn, um die Härte des Systems zu erhöhen, wenn keine Stöße auftreten. Die Stellung des FMA hat keinen Einfluss auf die Härte des Dämpfers in der offenen Konfiguration.

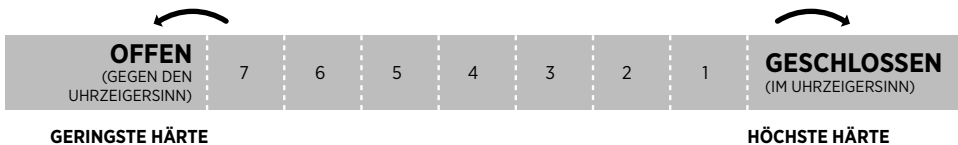

ZUGSTUFE

Schalten Sie unbedingt die Live Valve-Hinterbaudämpfersteuerung AUS, bevor Sie die Zugstufe das erste Mal einstellen. Nachdem Sie die Zugstufe eingestellt haben, können Sie Anpassungen auch bei eingeschalteter Live Valve-Hinterbaudämpfersteuerung vornehmen. Die Zugstufeneinstellung hängt von der Einstellung des Luftdrucks ab. Höhere Luftdrücke erfordern beispielsweise niedrigere Zugstufeneinstellungen. Bestimmen Sie Ihre Zugstufeneinstellung anhand des Luftdrucks. Drehen Sie den Zugstufeneinstellung zunächst so, dass der Pfeil auf die empfohlene Einstellung in der Tabelle zeigt.

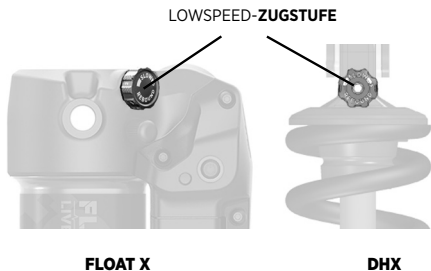

Die Einstellung der Low speed-Zugstufe (LSR) ist nützlich, um das Federverhalten des Dämpfers bei Bremsnicken, fahrtechnisch anspruchsvollen Anstiegen und Fahrten in Schräglage zu steuern, wenn zusätzliche Traktion benötigt wird.

Die Einstellung der High speed-Zugstufe (HSR) ist nützlich, damit der Dämpfer nach stärkeren Stößen und Stößen an rechteckigen Hindernissen schnell genug ausfedert, um aufeinanderfolgende Stöße absorbieren zu können. Wenn Sie den HSR-Einsteller im Uhrzeigersinn drehen (Blick auf den HSR-Einsteller am Dämpferende), federt die HSR langsamer aus. Wenn Sie den HSR-Einsteller gegen den Uhrzeigersinn drehen, federt die HSR schneller aus. Der HSR-Einsteller kann mit einem 2-mm-Inbusschlüssel oder einem anderen Werkzeug ähnlicher Größe gedreht werden.

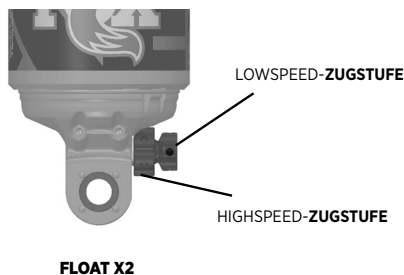

Luftdruck (psi/bar)	Starteinstellung der Zugstufe
<100/<6,9	10
100-120/6,9-8,3	10
120-140/8,3-9,6	9
140-160/9,6-11,0	8
160-180/11,0-12,4	7
180-200/12,4-13,8	6
200-220/13,8-15,2	5
220-240/15,2-16,5	4
240-260/16,5-17,9	3
260-280/17,9-19,3	2
280-300/19,3-20,7	1

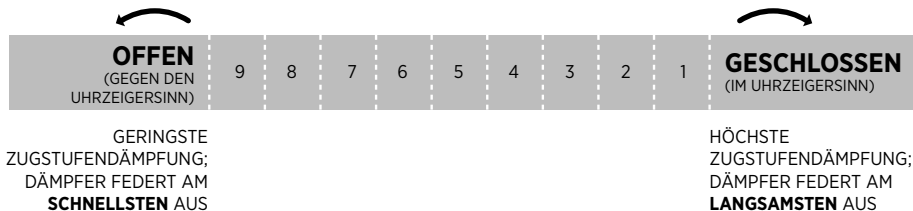

ZUSÄTZLICHE ABSTIMMUNGSOPTIONEN

VOLUMENDISTANZSTÜCKE

Volumendistanzstücke ermöglichen bei dem Dämpfer eine interne Anpassung, mit der Sie den Federweg im mittleren Bereich und den Durchschlagswiderstand abstimmen können. Wenn Sie die Nachgiebigkeit richtig eingestellt haben und der gesamte Federweg (Durchschlagen) zu einfach erreicht wird, können Sie mehr Distanzstücke installieren, um den Durchschlagswiderstand zu erhöhen. Wenn Sie die Nachgiebigkeit richtig eingestellt haben und der gesamte Federweg nicht ausgenutzt wird, können Sie weniger Distanzstücke montieren, um den Durchschlagswiderstand zu verringern. Einbauverfahren und Abstimmungsoptionen sind online verfügbar unter: ridefox.com/ownersmanuals.

MONTAGE VON VOLUMENDISTANZSTÜCKEN

1. Entfernen Sie die schwarze Luftventilkappe und schrauben Sie Ihre FOX-Dämpferpumpe an. Lassen Sie mit der Pumpe langsam die gesamte Luft aus der Hauptluftkammer ab, während Sie den Dämpfer beim Ablassen der Luft kräftig von der Kammer weg ziehen. Dadurch verhindern Sie, dass Luft in die Negativ-Luftkammer gelangt und den Dämpfer „einsaugt“. Entfernen Sie die Pumpe anschließend wieder. Vergewissern Sie sich, dass die Luft vollständig abgelassen wurde, indem Sie das Schrader-Ventil öffnen.
2. Drehen Sie den Drahtsicherungsring, um die Öffnung im Ring auf eine der Nasen des Auges auszurichten. Hebeln Sie den Ring mit einem Dorn aus der Nut und drehen Sie den Ring wie erforderlich, um ihn vollständig zu entfernen.
3. Stellen Sie sicher, dass die Ausrichtungspunkte an der XV-Kammer richtig ausgerichtet sind. Sie müssen diese Punkte beim Wiedereinbau neu ausrichten. Schieben Sie die XV-Kammer vom Dichtkopf für Negativluft weg, um sie zu entfernen.

HINWEIS

Entfernen Sie den Zugstufeneinsteller oder kleben Sie ein Stück Klebeband darüber, damit die Innenseite der XV-Kammer nicht zerkratzt wird, was zu Luftleckagen führen kann.

4. Entfernen oder montieren Sie Volumendistanzstücke nach Bedarf und stellen Sie dabei sicher, die maximale Anzahl von Distanzstücken für den Federweg Ihres Dämpfers nicht zu überschreiten (wird von den Rippen an der Innenseite der XV-Kammer bestimmt). Verwenden Sie 1-cm³- und 2-cm³-Distanzstücke gemischt und einzeln, um 1-cm³-Schritte zu erzielen. Tragen Sie eine dünne Schicht Slick Honey auf die Luftdichtungen auf und bauen Sie die XV-Kammer wie gezeigt wieder ein (Bild unten). Drehen Sie die XV-Kammer, bis die Ausrichtungspunkte richtig ausgerichtet sind.
5. Schieben Sie die XV-Kammer nach unten zum Dichtkopf für Negativluft, damit die Luftdichtungen fassen.
6. Bringen Sie den Drahtsicherungsring wieder an und stellen Sie sicher, dass er vollständig in der Nut sitzt.
7. Bauen Sie den Dämpfer in Ihr Fahrrad ein und lassen Sie ihn durch den gesamten Hub federn. Stellen Sie sicher, dass zwischen jedem Teil des Dämpfers und des Rahmens ein Freiraum von mindestens 3 mm vorhanden ist.
8. Bringen Sie Ihre Dämpferpumpe an und fügen Sie Luft hinzu, während Sie den Dämpfer langsam 10 Mal um 25 % des Federwegs zusammendrücken, bis Sie den gewünschten Druck erreicht haben. Bringen Sie die schwarze Luftventilkappe wieder an.

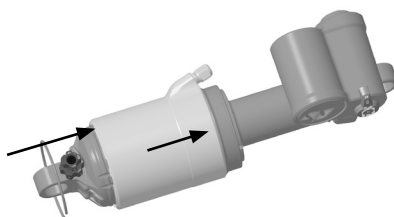
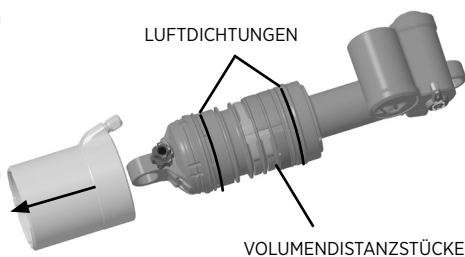
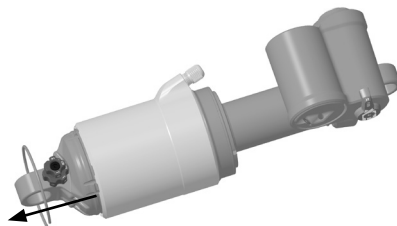
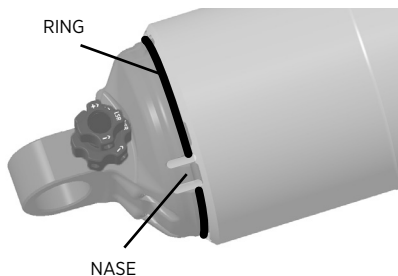

LED-REFERENZTABELLEN

SENSOR LED-REFERENZ

Ereignis	Blinkreihenfolge
Scan zur Kopplung	Ein Mal grün, schnell, jede halbe Sekunde
Kopplung verbunden	Dauerhaft grün
Kopplung bestätigt	Zehn Mal grün, lang
Kopplungsmodus gestartet	Zwei Mal grün, schnell, jede halbe Sekunde
Bereit für Firmware-Aktualisierung	Dauerhaft gelb
Firmware-Aktualisierung wird durchgeführt	Dauerhaft grün
Akku richtig eingesetzt	Fünf Mal grün
Firmware-Aktualisierungsaufforderung empfangen	Fünf Mal rot

LADEGERÄT LED-REFERENZ

Ereignis	Blinkreihenfolge
Eingesteckt ohne Akku	Keine
Akkustörung (bei eingestecktem Akku)	Keine
Laden	Dauerhaft rot
Voll geladen	Dauerhaft grün

STEUERUNG LED-REFERENZ

Ereignis	Blinkreihenfolge
Einschalten	Grüne LEDs rotieren im Uhrzeigersinn um den Kreis, dann gegen den Uhrzeigersinn, und zeigen dann den Akkuladestatus
Ausschalten	Rote LEDs leuchten auf und rotieren dann gegen den Uhrzeigersinn um den Kreis
Akkuladestatus prüfen	Nach einem schnellen Drücken der Ein/Aus-Taste, zeigen LEDs den Akkuladestatus (1/4 = 25 %, 1/2 = 50 % usw.)
Scan zur Kopplung der Komponenten	Ein Mal grün, mittel-schnell, jede halbe Sekunde
Zu koppelnde Komponenten verbunden	Dauerhaft grün
Kopplung der Komponenten erfolgreich	Zehn Mal grün, mittel-schnell
Kopplung der Komponenten fehlgeschlagen	Zehn Mal rot, mittel-schnell
BLE verbunden	Zwei Mal blau, mittel-schnell
BLE getrennt	Drei Mal blau, mittel-schnell
BLE-Verbindungen gelöscht	Drei Mal cyan, mittel-schnell
Steuerung Akkuladung niedrig	Zwei Mal rot, schnell, alle fünf Sekunden
Sensor Akkuladung niedrig	Drei Mal gelb, schnell, alle fünf Sekunden
Sensor nicht verbunden	Ein Mal gelb, mittel-schnell, jede Sekunde
Magnetventil geöffnet	Dauerhaft grün, solange das Magnetventil in der offenen Stellung steht
Magnetventil Störung	Zwei Mal gelb, schnell, jede Sekunde; dann ein Mal rot, jede Sekunde
Kalibrierung erforderlich	Violett leuchtende LED, die um den Kreis rotiert
Kalibrierung initialisiert	Dauerhaft grün
Kalibrierung erfolgreich	Zwei Mal violett
Kalibrierung fehlgeschlagen	Zwei Mal rot
Bereit für Firmware-Aktualisierung	Dauerhaft violett
Firmware-Aktualisierung wird durchgeführt	Dauerhaft blau
Systemfehler beim Start	Ein Mal rot pro Minute

STÖRUNGSHILFE

Problem	Lösungen	Ursache
Das Einsetzen des Akkus in Life Valve aktiviert das System nicht	Schalten Sie Live Valve über die Ein/Aus-Taste ein oder entfernen Sie den Akku, warten Sie 20 Sekunden und setzen Sie den Akku dann wieder ein.	
Kalibrierung schlägt fehl	Stellen Sie sicher, dass der Frontsensor (FORK) an der Gabel und der Hecksensor (REAR) hinten angebracht ist und beide ordnungsgemäß montiert wurden (siehe Abschnitt „Sensoren montieren“).	
	Stellen Sie sicher, dass das Fahrrad mit gerade nach vorn weisendem Vorderrad aufrecht (nicht geneigt) auf einer ebenen, geraden Fläche steht und während der Kalibrierung nicht bewegt wird.	
	Überprüfen Sie, dass die Batterien in den beiden Stoßsensoren ausreichend Ladung aufweisen, und dass die Sensoren aktiviert sind, indem Sie beide Laufräder auf den Boden aufstoßen.	
	Überprüfen Sie, dass beide Stoßsensoren mit der Steuerung gekoppelt sind.	Beachten Sie bei Bedarf den entsprechenden Abschnitt zu nicht verbundenen Sensoren.
	Überprüfen Sie, dass in der näheren Umgebung keine zuvor verbundenen Stoßsensoren eingeschaltet sind, entfernen Sie die Batterie aus allen anderen Stoßsensoren.	Wenn sich noch ein alter Stoßsensor in der Nähe befindet, kann er falsche Kalibrierungsdaten an die Steuerung senden. Es kann sein, dass ein oder beide Stoßsensoren nicht ordnungsgemäß konfiguriert sind. Wenden Sie sich bitte für weitere Unterstützung an FOX.
Sensor nicht verbunden (gelb blinkende LED, jede Sekunde)	Ersetzen Sie die Batterie an dem Sensor, der sich nicht verbindet, durch eine neue Markenknopfzelle CR2032.	
	Versuchen Sie, den nicht verbundenen Sensor mithilfe der Kopplungstasten neu mit der Steuerung zu koppeln.	
	Schalten Sie die Steuerung aus, lassen Sie die Steuerung eine (1) Minute ausgeschaltet und schalten Sie die Steuerung dann wieder ein.	Wenn die Steuerung zu schnell aus- und wieder eingeschaltet wird, kann das zu Verbindungsproblemen mit den anderen Komponenten führen. Wenn sich alle Komponenten nicht verbinden, kann ein Problem mit einem der Sensoren oder der Steuerung vorliegen. Wenden Sie sich bitte für weitere Unterstützung an FOX.

STÖRUNGSHILFE, FORTSETZUNG

Problem	Lösungen	Ursache
Sensorkopplung fehlgeschlagen (rot blinkende LED nach dem Kopplungsverfahren)	Wiederholen Sie die Kopplung, achten Sie aber darauf, dass die Kopplung innerhalb der Zeitvorgabe für die Kopplung (1 Minute) abgeschlossen wird.	
	Überprüfen Sie, ob die Firmware Ihrer Steuerung und der Sensoren auf dem neusten Stand ist.	Ein oder beide Stoßsensoren sind eventuell nicht ordnungsgemäß konfiguriert. Wenden Sie bitte für weitere Unterstützung an FOX.
Steuerung schaltet sich aus, nachdem sie für kurze Zeit aktiv war	Laden Sie den Akku der Steuerung; die Steuerung schaltet sich automatisch aus, wenn der Akku zu schwach ist.	
Die grüne Leuchte bleibt an und das Magnetventil ist auf ebenem Boden geöffnet	Kalibrieren Sie das Live Valve-System auf flachem, ebenem Untergrund neu; achten Sie darauf, dass das Fahrrad während der Kalibrierung nicht bewegt wird.	
	Wenn Sie mit einer individuellen Live-Abstimmung fahren, können Sie folgendes versuchen: verschieben Sie den Steigungs-/Gefällewinkel weiter von 0 Grad weg und erhöhen Sie die Stoßschwelle weiter über 1 G hinaus (eine Erhöhung um 0,1 oder 0,2 G sollte ausreichen).	
Steuerung verbindet sich nicht mit Smartphone	Schalten Sie die Steuerung aus und wieder ein.	Eventuell ist die für die Kopplung vorgegebene Zeit abgelaufen; durch Aus- und Einschalten der Ein/Aus-Taste wird für die Zeitvorgabe für die Kopplung zurückgesetzt.
	Überprüfen Sie, dass die richtige FOX BIKE-App für die Initialisierung der Verbindung verwendet wird. Initialisieren Sie die Verbindung nicht über die Bluetooth-Einstellungen des Smartphones.	
Magnetventil Störung (gelbe LED blinkt jede Sekunde 2 Mal schnell)	Hierbei handelt es sich um einen Systemfehler, der nicht per Störungshilfe behoben werden kann. Die Steuerung am Dämpfer muss ausgetauscht werden. Wenden Sie sich für weitere Unterstützung an FOX.	

BATTERIEWECHSEL

SENSORBATTERIE ERSETZEN

Die FOX BIKE-App informiert Sie über die Lebensdauer der Sensorbatterien und zeigt an, wenn die Batterien ersetzt werden sollten. Lassen Sie sich von der FOX BIKE-App durch dieses Verfahren führen, oder folgen Sie den nachfolgenden Schritten.

1. Achten Sie darauf, dass die Oberseite des Batteriefachs am Gabel- oder Hecksensor sauber und gut zugänglich ist.
2. Entfernen Sie die Schraube an der Abdeckkappe mit einem 2-mm-Inbusschlüssel (Abbildung A).
3. Fassen Sie die Batteriefach-Abdeckkappe auf einer beliebigen Seite der Markierung „PULL“ fest an. Heben Sie die Abdeckkappe an der kleinen Lasche an und drehen Sie sie gegen den Uhrzeigersinn, bis Sie die Kappe vollständig abnehmen können (Abbildung B).
4. Entfernen Sie die CR2032-Knopfzellenbatterie mit einem kleinen spitzen Werkzeug oder einem 3-mm-Inbusschlüssel aus dem Sensor (Abbildung C).
5. Ersetzen Sie die Batterie ausschließlich durch CR2032-Knopfzellen eines Markenherstellers. Stellen Sie sicher, dass die neue Batterie bündig mit dem umgebenden Gehäuse abschließt (nicht abgebildet).
6. Richten Sie die Abdeckkappe aus und achten Sie darauf, dass sich die Laschen im Batteriefach befinden. Die Kappe sollte sich durch leichten Druck in einem Winkel von 15 Grad zum Batteriefach problemlos anbringen lassen. Drücken Sie leicht auf die Abdeckkappe und drehen Sie sie im Uhrzeigersinn, bis sie einrastet (Abbildung D).
7. Bringen Sie die Schraube mit einem 2-mm-Inbusschlüssel wieder an der Abdeckkappe an (Abbildung E). Ziehen Sie die Schraube mit 0,34 N·m (3 in-lb) an.

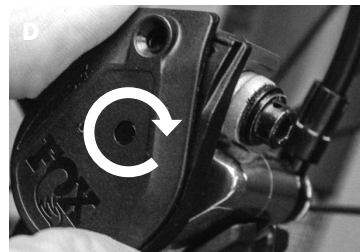
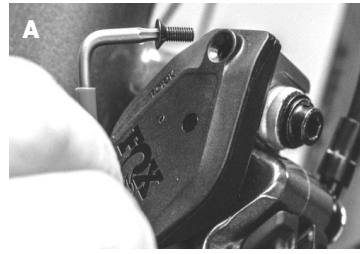

WARTUNG

Die ordnungsgemäße Reinigung Ihres FOX-Produkts zwischen den Fahrten und die regelmäßige Wartung tragen dazu bei, die Reparaturkosten zu senken und die Haltbarkeit des Produkts zu verlängern.

Weitere Informationen zu Wartungsverfahren finden Sie unter www.ridefox.com/OwnersManuals oder erkundigen Sie sich bei FOX nach unserem umfassenden Wartungsservice (**1.800.369.7469** oder mtbservice@ridefox.com).

Minimal empfohlene Wartungsmaßnahmen	Vor jeder Fahrt	Nach jeder Fahrt	Regelmäßig	Alle 125 Stunden oder jährlich (der frühere Zeitpunkt gilt)*
Überprüfen Sie sorgfältig das Äußere des Dämpfers. Wenn Sie Beschädigungen feststellen, dürfen Sie den Dämpfer nicht benutzen. Wenden Sie sich zur Reparatur an Ihren Händler oder an FOX.	X			
Reinigen Sie die Komponenten von außen nur mit milder Seife und Wasser; trocknen Sie sie dann mit einem trockenen, weichen Tuch ab. Verwenden Sie keinen Hochdruckreiniger und sprühen Sie kein Wasser direkt auf den Übergang zwischen Dichtung und Dämpferkörper.		X		
Überprüfen Sie die Nachgiebigkeits- und Dämpfereinstellungen. Überprüfen Sie die Bedienelemente auf sichtbare Schäden und ordnungsgemäße Funktion.			X	
Vollständige Wartung (vollständige innere/äußere Inspektion, Dämpferüberholung, Austausch von Luftdichtungen bei Luftgabeln, Luftfederüberholung, Ölwechsel und Erneuerung der Staubabstreifer).				X

*Für liftgestütztes Downhill, Downhill-Parks oder Extreme Freeride sowie bei extrem feuchten/schlammigen oder trockenen/staubigen Fahrbedingungen, wenn Schlamm und Staub während der Fahrt gegen den Dämpfer spritzen, empfiehlt FOX, die Wartung in kürzeren Abständen als oben aufgeführt durchzuführen. Wenn Sie etwas Ungewöhnliches hören, sehen oder spüren, steigen Sie sofort vom Fahrrad und wenden Sie sich an ein zugelassenes FOX Service-Center, um Ihre Gabel warten zu lassen.

WEITERE INFORMATIONEN UND VIDEOS UNTER: RIDEFOX.COM

GARANTIE

FOX gewährt auf seine Federungsprodukte folgende EINGESCHRÄNKTE GARANTIE:

EINGESCHRÄNKTE GARANTIE VON FOX

EINGESCHRÄNKTE EIN (1)-JÄHRIGE GARANTIE AUF FEDERUNGSPRODUKTE

Gemäß den hier dargelegten Beschränkungen und Bestimmungen gewährleistet FOX gegenüber dem Originalkäufer jedes neuen FOX-Federungsprodukts, dass das FOX-Federungsprodukt im Neuzustand frei von Material- und Herstellungsfehlern ist. Der Garantiezeitraum endet ein (1) Jahr nach dem Datum des Kaufs des Original-FOX-Federungsprodukts im Einzelhandel bei einem zugelassenen FOX-Händler oder einem von Fox zugelassenen Originalhersteller, wenn die FOX-Federung als Originalausstattung an einem gekauften Fahrrad erworben wird.

GARANTIEBEDINGUNGEN

Diese eingeschränkte Garantie gilt für das FOX-Federungsprodukt, sofern es unter normalen Bedingungen und wie von Fox vorgeschrieben ordnungsgemäß gewartet wird. Diese eingeschränkte Garantie gilt nur für FOX-Federungsprodukte, die neu von einem zugelassenen FOX-Händler gekauft wurden, und wird nur dem Erstkäufer (Verbraucher) des neuen FOX-Federungsprodukts gewährt. Sie ist nicht auf nachfolgende Besitzer übertragbar.

Sollte durch FOX nach seinem alleinigen und endgültigen Ermessen festgestellt werden, dass ein FOX-Federungsprodukt von dieser eingeschränkten Garantie gedeckt ist, wird es nach alleiniger, endgültiger und verbindlicher Entscheidung von FOX repariert oder durch ein vergleichbares Modell ersetzt. WEITERGEHENDE ANSPRÜCHE GEMÄSS DIESER GARANTIE SIND AUSGESCHLOSSEN. JEDLICHE SONSTIGEN ANSPRÜCHE UND SCHADENERSATZFORDERUNGEN, DIE GEMÄSS DIESER EINGESCHRÄNKTEN GARANTIE SONSTIG ANWENDBAR SEIN KÖNNEN, WERDEN AUSGESCHLOSSEN, EINSCHLIESSLICH, JEDOCH NICHT BESCHRÄNKT AUF DIE HAFTUNG FÜR ZUFÄLLIGE ODER FOLGESCHÄDEN SOWIE BUSSGELDER.

Diese eingeschränkte Garantie gilt nicht für Schäden infolge von normalem Verschleiß sowie Fehlfunktionen oder Ausfälle, die infolge von Missbrauch, fehlerhafter Montage, Fahrlässigkeit, Veränderungen, unsachgemäßer Wartung, Unfällen, unsachgemäßem Gebrauch oder Kollisionen entstehen.

Diese eingeschränkte Garantie räumt dem Kunden spezifische Rechte ein. Dem Kunden stehen gemäß nationalen Gesetzen möglicherweise Rechte zu, die von dieser eingeschränkten Garantie nicht betroffen sind. Wenn ein zuständiges Gericht aus jeglichem Grund eine Bestimmung dieser eingeschränkten Garantie als unwirksam erachtet, wirkt sich dies nicht auf die anderen Bestimmungen dieser eingeschränkten Garantie aus, und sämtliche anderen Bestimmungen bleiben wirksam.

DIES IST DIE EINZIGE GARANTIE, DIE FOX AUF SEINE FEDERUNGSPRODUKTE UND -KOMPONENTEN GEWÄHRT. JEDLICHE GARANTIE, DIE ÜBER DIE HIER BESCHRIEBENEN HINAUSGEHEN, WERDEN AUSGESCHLOSSEN. JEDLICHE KONKLUDENTEN GESETZLICHEN GARANTIE, INSBESONDERE JEGLICHE KONKLUDENTEN GARANTIE DER MARKTGÄNGIGKEIT ODER EIGNUNG FÜR EINEN BESTIMMTEN ZWECK, WERDEN AUSGESCHLOSSEN.

Diese eingeschränkte Garantie unterliegt ausschließlich der Gesetzgebung des US-Bundesstaates Kalifornien.

Für Fragen bezüglich dieser Garantie oder FOX-Produkten wenden Sie sich bitte telefonisch an die US-Kundendienst-Abteilung von FOX unter 1-800-369-7469, oder besuchen Sie www.ridefox.com.

Um einen Garantieanspruch im Rahmen dieser eingeschränkten Garantie geltend zu machen, müssen Sie Folgendes in einem zugelassenen FOX Service-Center vorlegen bzw. an ein zugelassenes FOX Service-Center senden:

1. Das Produkt (oder das betroffene Teil) und
2. Eine Kopie des Originalkaufbelegs, auf welcher der Name und die Anschrift des Verkäufers, der Kaufort und das Kaufdatum, die Produktteilenummer und gegebenenfalls eine Seriennummer angegeben sind. Wenn FOX Produkte als Teil eines kompletten Fahrrads verkauft werden, sind die Marke des Fahrrads, das Modell, das Modelljahr und die Seriennummer anzugeben.

Live Neo-Stoßsensor: 820-09-122 (F) 820-09-123 (R), Live Neo-Controller: 820-09-094

IFT: TRFO8225-05083

CMIIIT ID: 24J9981D4587



Los productos FOX deben ser instalados por un técnico de mantenimiento de bicicletas profesional, siguiendo las especificaciones de instalación de FOX. Unos amortiguadores mal instalados pueden fallar, provocando la pérdida de control de la bicicleta, lo que puede ocasionar LESIONES GRAVES O INCLUSO LA MUERTE.

El sistema Live Valve viene instalado de fábrica. Sin embargo, es necesario cargar la batería y calibrar el sistema antes del primer uso. Una calibración y/o configuración incorrectas pueden hacer que el sistema funcione de forma inadecuada o inesperada, lo que podría ocasionar la pérdida de control y provocar LESIONES GRAVES O LA MUERTE.

NO deseche la cubierta protectora del controlador. Esta cubierta es esencial para proteger el controlador principal cuando la batería no está conectada (p. ej., al cargarla fuera de la bicicleta). El controlador principal puede sufrir daños por la exposición a elementos como el agua y los residuos, por lo que debe estar cubierto.

NO deseche la cubierta protectora de goma de la batería. Esta cubierta es esencial para proteger la batería mientras está guardada o se transporta separada del controlador.

ADVERTENCIA: La modificación o alteración del cuadro, de forma que afecte al amortiguador trasero, puede provocar el fallo del producto y ocasionar LESIONES GRAVES o la MUERTE del ciclista. No modifique ni altere nunca NINGUNA parte de los componentes del cuadro original que accionan el amortiguador trasero (incluyendo horquillas, componentes de montaje de puntales o articulaciones de balancines).

ADVERTENCIA: El uso de piezas de repuesto en el cuadro que afecten al amortiguador trasero (no probadas ni aprobadas por el fabricante del cuadro original) puede provocar fallos de funcionamiento del producto y ocasionar LESIONES GRAVES o la MUERTE.

La modificación o alteración de productos FOX puede provocar el fallo del producto y ocasionar LESIONES GRAVES O LA MUERTE. No modifique ni altere nunca NINGUNA pieza de un producto FOX (ya sean los resortes helicoidales, la cruzeta del tubo inferior, la corona, el tubo de dirección, los tubos superiores, el tubo inferior, la lata de aire, la tija de sillín, los espaciadores de volumen de aire, las piezas internas, las cuñas metálicas adaptadoras para el eje, los adaptadores de eje o cualquier otra pieza).

Los productos de suspensión para bicicletas FOX también se pueden usar en bicicletas motorizadas asistidas por pedal o vehículos motorizados que produzcan hasta 250 vatios de potencia. NO utilice los productos de suspensión para bicicletas FOX en vehículos que produzcan más de 250 vatios de potencia.

Los productos de suspensión FOX E-BIKE OPTIMIZED se pueden usar en bicicletas motorizadas o vehículos motorizados de 250 a 500 vatios de potencia. NO utilice los productos de suspensión para bicicletas FOX en bicicletas motorizadas asistidas por pedal o vehículos motorizados de más de 500 vatios de potencia.

NO utilice ningún producto de suspensión para bicicletas FOX ni ningún producto de suspensión FOX E-BIKE OPTIMIZED en motocicletas asistidas por pedaleo ni en vehículos motorizados de potencia igual o superior a 500 vatios. NO utilice ningún producto de suspensión para bicicletas FOX en vehículos motorizados equipados con acelerador.

El uso incorrecto de los productos de suspensión FOX puede provocar el fallo de la suspensión, lo que a su vez puede ocasionar daños a la propiedad, LESIONES GRAVES O LA MUERTE, y anulará la garantía.

NO utilice los productos de suspensión para bicicletas FOX en vehículos que transporten a más de una persona, como una bicicleta tándem o una bicicleta de uso pesado.

Un mantenimiento inadecuado o el uso de recambios no originales en los amortiguadores FOX pueden provocar fallos de funcionamiento en el producto que ocasionen LESIONES GRAVES O LA MUERTE.

NO utilice nunca máquinas de lavado a presión para limpiar los productos FOX.

Para instalar y ajustar correctamente el sistema de frenos, siga las instrucciones del fabricante de los frenos. No instalar y ajustar correctamente los frenos puede provocar la pérdida de control de la bicicleta y ocasionar LESIONES GRAVES O LA MUERTE.

El amortiguador puede fallar si se dobla o rompe alguna de sus piezas. Cualquier situación que provoque la pérdida de aire o aceite, como una colisión o un largo período de inactividad, también puede dar lugar a un fallo del amortiguador. Un amortiguador dañado o con fugas puede dejar de funcionar correctamente y ocasionar un accidente con LESIONES GRAVES O INCLUSO LA MUERTE. Si sospecha que su amortiguador está

dañado, deje de montar inmediatamente y contacte con FOX para que lo inspeccionen y reparen.

No intente nunca tirar para separar, desmontar, abrir ni reparar un amortiguador FOX que se haya quedado atascado en posición retraída. El atasco en posición retraída se debe al fallo de la junta dinámica de aire (situada entre las cámaras de aire positiva y negativa que hay dentro de la camisa neumática del amortiguador, en los modelos sin sistema EVOL). En consecuencia, la cámara negativa mantiene una presión de aire superior a la positiva. Para comprobar si el amortiguador se encuentra efectivamente atascado en posición retraída:

- Quite el tapón de aire y presione sobre la válvula Schrader para vaciar todo el aire de la cámara de presión positiva del amortiguador.
- Si el cuerpo del amortiguador se retrae hacia dentro de la camisa neumática, cerca de la posición de máxima compresión, después de haber liberado todo el aire de la cámara positiva, acople una bomba manual de alta presión FOX y presurice el amortiguador hasta alcanzar 17 bar (250 psi).
- Si el amortiguador no se extiende del todo, significa que se ha quedado atascado en posición retraída.
- Un mantenimiento o reparación inadecuados de un amortiguador neumático FOX que se haya quedado atascado en posición retraída pueden provocar LESIONES GRAVES O LA MUERTE. Si necesita asistencia técnica para la reparación, póngase en contacto con FOX o con un centro de servicio técnico autorizado.

Los sensores suministrados con este producto contienen una pila de botón. La única pila compatible es una de tipo CR2032 con una tensión nominal de 3 V.

Mantenga las pilas nuevas y usadas fuera del alcance de los niños. La pila no se debe ingerir, ya que representa un riesgo de quemaduras químicas. Si se ingiere una pila de botón, puede causar quemaduras internas graves en solo dos horas y provocar LESIONES GRAVES O LA MUERTE. Si cree que un niño ha ingerido o colocado las pilas dentro de cualquier parte del cuerpo, busque atención médica inmediata.

Si el compartimento de las pilas no cierra correctamente, deje de utilizar el producto y manténgalo fuera del alcance de los niños. Si no lo hace, se pueden producir LESIONES GRAVES O LA MUERTE.

La palanca del control remoto suministrada con este producto contiene una pila de botón.

Mantenga las pilas nuevas y usadas fuera del alcance de los niños. La pila no se debe ingerir, ya que representa un riesgo de quemaduras químicas. Si se ingiere una pila de botón, puede causar quemaduras internas graves en solo dos horas y provocar LESIONES GRAVES O LA MUERTE. Si cree que un niño ha ingerido o colocado las pilas dentro de cualquier parte del cuerpo, busque atención médica inmediata. Llame a un centro toxicológico local para obtener información sobre el tratamiento.

Retire las pilas usadas y reciclelas o deséchelas inmediatamente de acuerdo con la normativa local; manténgalas fuera del alcance de los niños. NO tire las pilas a la basura doméstica ni las incinere.

Incluso las pilas usadas pueden causar lesiones graves o la muerte. Las pilas no recargables no deben recargarse. No fuerce su descarga ni las recargue, desmonte, sobrecaliente (temperatura nominal especificada por el fabricante) o incinere. De lo contrario, podrían producirse lesiones por gases, fugas o explosiones que provoquen quemaduras químicas.

Asegúrese de instalar las pilas con la polaridad correcta (+ y -).

No mezcle pilas nuevas y antiguas, ni pilas de marcas o tipos diferentes, como las alcalinas, las de carbono-zinc o las recargables.

Retire y recicle o deseche inmediatamente las pilas de los equipos que no hayan sido utilizados durante un largo período de tiempo de acuerdo con la normativa local.

Cierre siempre correctamente el compartimento de las pilas. Si no cierra bien, deje de utilizar el producto, retire las pilas y manténgalas fuera del alcance de los niños.

Si el compartimento de las pilas no cierra correctamente, deje de utilizar el producto y manténgalo fuera del alcance de los niños. Si no lo hace, se pueden producir LESIONES GRAVES O LA MUERTE.

¡ENHORABUENA!

Gracias por elegir un producto de suspensión FOX para su bicicleta. Todos los productos de suspensión FOX han sido diseñados, probados y fabricados por los mejores profesionales del sector, en el condado de Santa Cruz, California, EE. UU. Para una adecuada instalación, utilización y mantenimiento de su nuevo producto FOX, siga las instrucciones y recomendaciones que se ofrecen en este manual del propietario.

Dispone de más información y vídeos en <http://www.ridefox.com/LiveNeo>; también puede llamar al teléfono de FOX en EE. UU. 1.800.369.7469, enviar un correo electrónico a mtbservice@ridefox.com o ponerse en contacto con alguno de los centros internacionales de servicio técnico autorizados de FOX, cuyos datos se detallan en la página <http://www.ridefox.com/GlobalDistributors>. Si no dispone de acceso a Internet, póngase en contacto con FOX para solicitar gratuitamente una copia impresa del manual del propietario de FOX en línea.

ES NECESARIO REALIZAR CORRECTAMENTE LAS ACCIONES SIGUIENTES ANTES DE MONTAR

1. **Descarga de la aplicación FOX BIKE**
2. **Instalar el amortiguador trasero Live Valve**
3. **Instalar los sensores**
4. **Cargar la batería**
5. **Emparejar los sensores**
6. **Conectar el controlador a la aplicación FOX BIKE Bike**
7. **Calibrar el sistema**

Entregue esta guía al cliente como referencia. Visite www.ridefox.com/livevalve para ver vídeos instructivos.

DESCARGA DE LA APLICACIÓN FOX BIKE

El sistema Live Valve ahora incluye un nuevo controlador, que utiliza tecnología inalámbrica patentada de FOX, y la aplicación FOX BIKE, que ofrece opciones de ajuste avanzadas. La aplicación FOX BIKE es una parte esencial del sistema Live Valve y puede utilizarse tanto en iOS como en Android. Escanee el código QR y descargue la aplicación FOX BIKE de Apple App Store o Google Play Store para seleccionar los ajustes, actualizar el firmware, guardar los perfiles de la bicicleta y mucho más.

Utilice la aplicación FOX BIKE para seleccionar entre los diversos modos de suspensión, cambiar los ajustes, evaluar la duración de la batería, actualizar el firmware, descodificar secuencias de LED y mucho más. Configure el hundimiento y el rebote mediante el modo abierto de la aplicación FOX BIKE. Visite ridefox.com para obtener más información sobre cómo descargar y utilizar la aplicación Live Valve Neo.



TECNOLOGÍA INALÁMBRICA PATENTADA DE FOX

El protocolo inalámbrico patentado de FOX permite un tiempo de respuesta ultrarrápido de 1 milisegundo, una activación rápida y un modo de suspensión de muy bajo consumo cuando la bicicleta está parada. Esto permite a los ciclistas sacar el máximo partido de su sistema Live Valve, haciendo que la suspensión se ajuste al terreno en cada momento.

DIAGRAMA DE PIEZAS DE LIVE VALVE

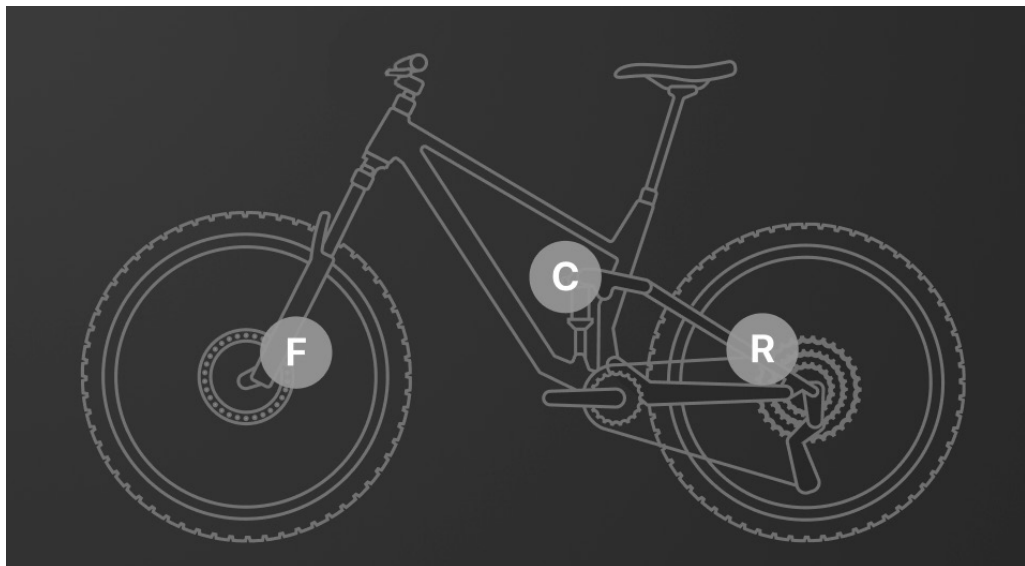

SENSOR DE LA HORQUILLA (F)



SENSOR TRASERO (R)



CONTROLADOR (C)

CONFIGURACIÓN DEL SISTEMA LIVE

La configuración del sistema Live es la configuración estándar de Live Valve Neo y permite utilizar todas sus funciones. Esta configuración requiere unos sensores de la horquilla (F) y trasero (R) conectados al controlador (C).

INSTALACIÓN DEL AMORTIGUADOR TRASERO

ADVERTENCIA

La configuración y el ajuste del amortiguador trasero varían considerablemente entre los distintos fabricantes de bicicletas. Asegúrese de consultar el manual del propietario de su bicicleta. Los productos FOX deben ser instalados por un técnico de bicicletas cualificado, siguiendo las especificaciones de instalación de FOX. Un amortiguador mal instalado puede fallar, provocando la pérdida de control de la bicicleta, lo que puede ocasionar LESIONES GRAVES O LA MUERTE.

Si está instalando el amortiguador en una bicicleta en la que no venía de serie, antes de montar en la bicicleta, siga los pasos que se indican a continuación para confirmar que hay espacio de separación suficiente.

AMORTIGUADORES NEUMÁTICOS

1. Instale el amortiguador en el cuadro siguiendo las instrucciones del fabricante del cuadro.
2. Retire el tapón de aire, conecte una bomba para amortiguadores y libere LENTAMENTE todo el aire de la cámara de aire principal.
3. Comprima la suspensión despacio y con cuidado hasta llegar al final de su recorrido.
4. Compruebe que el amortiguador NO hace contacto con ninguna parte o articulación del cuadro a lo largo de su recorrido.
5. Apague el controlador del amortiguador trasero Live Valve; a continuación, ajuste el hundimiento mediante la aplicación FOX BIKE, las instrucciones de «Ajuste de hundimiento» de este manual o las instrucciones en línea disponibles en www.ridefox.com.

Presión de aire mínima:

3,4 bar (50 psi) para todos los amortiguadores neumáticos.

Presión medida a una temperatura ambiente entre 21 y 24 °C (70 y 75 °F). El intervalo normal de temperatura de funcionamiento de los productos FOX es de -7 a 60 °C (20 a 140 °F).

RETIRADA DEL MUELLE HELICOIDAL

Es posible retirar el muelle helicoidal para comprobar el espacio que queda entre el amortiguador y el cuadro, o para cambiar el muelle actual por otro más blando o más duro.

1. Gire el regulador de precarga en sentido antihorario unas 4-6 vueltas.
2. Mueva el muelle helicoidal y el retén del muelle hacia el regulador de precarga.
3. Quite el anillo de retención de alambre redondo que sujeta el retén del muelle al ojal del eje; a continuación, retire el retén del muelle.
4. Deslice el muelle a lo largo del cuerpo del amortiguador hasta extraerlo. Puede que necesite quitar alguna pieza de sujeción si interfiere con el muelle al retirarlo.

INSTALACIÓN DEL MUELLE HELICOIDAL

1. Instale el muelle helicoidal en el cuerpo del amortiguador.
2. Instale el retén del muelle en el amortiguador, con la sección que sobresale colocada en el interior del muelle helicoidal. Instale el anillo de retención de alambre redondo en su ranura, asegurándose de que queda completamente asentado.
3. Vuelva a deslizar el retén del muelle sobre el anillo de alambre instalado y asegúrese de que queda completamente asentado sobre el anillo.
4. Apriete el regulador de precarga lo justo para que el muelle deje de moverse; a continuación, gire el regulador de precarga 8 clics.
5. Ajuste el hundimiento siguiendo las instrucciones de la página 87.

INSTALACIÓN DE LOS SENSORES

1. Los sensores están marcados como «fork» (horquilla) y «rear» (trasero) y deben colocarse en consecuencia. El sistema no funcionará correctamente si se intercambian los sensores de la horquilla y trasero.
2. Monte los sensores directamente encima de la pinza de freno, con las arandelas de centrado colocadas encima del soporte del sensor. No coloque la lengüeta de montaje del sensor entre un adaptador de freno y la pinza de freno.
3. Con cada sensor se suministran dos pernos de diferente longitud para adaptarse al grosor de la lengüeta del sensor y a los distintos grosores de los adaptadores de freno. Utilice el perno de longitud adecuada para su caso.
4. Monte cada sensor utilizando un único perno. Monte el sensor de la horquilla en la pinza de freno delantera, utilizando el perno de montaje superior. Monte el sensor trasero en la pinza de freno trasera, utilizando el perno de montaje más cercano a la parte delantera de la bicicleta.
IMPORTANTE: Los sensores deben quedar aproximadamente en paralelo al cuerpo de las pinzas de freno.
5. Apriete el perno del freno del sensor de la horquilla al par recomendado por el fabricante de los frenos, pero sin superar los 10,2 N·m (90 in·lb).
6. Apriete el perno del freno del sensor trasero al par recomendado por el fabricante del cuadro.



TRASERO



HORQUILLA

CONECTAR EL CONTROLADOR A LA APLICACIÓN FOX BIKE BIKE

La aplicación FOX BIKE está diseñada para ayudarle a sacar el máximo partido de su experiencia. Resulta útil como guía para calibrar, emparejar y personalizar el sistema Live Valve. También permite acceder a muchas funciones de ajuste y estar al día de las nuevas opciones de ajuste a través de la nube.

1. Abra la aplicación FOX BIKE en su dispositivo móvil.
2. Cree una cuenta.
3. Cree una bicicleta en el garaje.
4. Siga las instrucciones para emparejar la aplicación con el controlador Live Valve Neo.
5. La aplicación le orientará para configurar correctamente el sistema Live Valve y le ayudará a supervisar el estado del sistema.

CONEXIÓN DE LOS SENSORES DE LA HORQUILLA Y TRASERO

Utilice la aplicación FOX BIKE para realizar este procedimiento o siga los pasos que se indican a continuación.

1. Solo se puede emparejar un sensor a la vez.
2. Mantenga pulsado el botón de encendido del controlador para activarlo.
3. Pulse el botón de emparejamiento del sensor de la horquilla o trasero. Es posible que necesite una herramienta de punta pequeña para pulsar el botón de emparejamiento. Un LED verde comenzará a parpadear en el sensor.
4. Pulse el botón de emparejamiento del controlador. Un LED verde comenzará a parpadear en el controlador.
5. Tras unos segundos, el LED se iluminará en verde fijo, lo que indica que el controlador y el sensor se han localizado mutuamente.
6. Solo cuando vea que el LED se ilumina en verde fijo (no parpadea), pulse de nuevo el botón de emparejamiento del controlador para aceptar la conexión. Un rápido parpadeo del LED verde confirma que la conexión se ha realizado correctamente.

NOTA: Un parpadeo rojo indica que el proceso de conexión ha fallado y debe realizarse de nuevo.



ENCENDIDO DEL SISTEMA

1. Pulse el botón de encendido del controlador del amortiguador trasero para activar el sistema Live Valve. Mientras se activa, un LED verde muestra primero una «comprobación del sistema» con luces móviles. A continuación, el LED verde se ilumina en forma de círculo o círculo parcial, según el nivel de carga de la batería. El nivel de la batería se indica de la siguiente manera:
 - 1/4 círculo = 25 % de carga
 - 1/2 círculo = 50 % de carga
 - 3/4 círculo = 75 % de carga
 - Círculo completo = 100 % de carga
2. Para comprobar el nivel de la batería mientras está montando, pulse rápidamente el botón de encendido.
3. Mantenga pulsado el botón de encendido para desactivar el sistema. El círculo se iluminará en rojo y se apagará.
4. Si no desactiva expresamente el sistema, el controlador se apagará después de 45 minutos sin movimiento para preservar la batería. La próxima vez que monte tendrá que encender manualmente el sistema.

Consejo para ahorrar energía

Apague manualmente el sistema Live Valve manteniendo pulsado el botón de encendido antes de transportar la bicicleta. Esto preservará la duración de la batería. Si al terminar de montar coloca directamente la bicicleta en el portón trasero de su vehículo y conduce de vuelta a casa, el sistema detectará los baches que encuentre el vehículo y ajustará la suspensión igual que si estuviera montando. Esto supone un desperdicio de energía de la batería.

CARGA DE LA BATERÍA DEL CONTROLADOR DEL AMORTIGUADOR TRASERO

Para mostrar el nivel de carga de la batería, pulse el botón de encendido del controlador. El nivel de la batería se indica mediante el círculo LED verde (cuando el círculo completo se ilumina en verde, la batería está completamente cargada). Para cargar la batería del controlador del amortiguador trasero, siga estas instrucciones.

1. Para extraer la batería del controlador del amortiguador trasero, desenganche el pestillo y deslice la batería hacia fuera. Una vez extraída la batería del controlador, instale la cubierta protectora (en forma de batería «ficticia») para proteger el controlador.

AVISO

No deseche la cubierta protectora del controlador. Esta cubierta **debe entregarse al cliente** porque es esencial para proteger el controlador cuando la batería no está conectada (p. ej., al cargarla fuera de la bicicleta). El controlador puede sufrir daños por la exposición a elementos como el agua y los residuos, por lo que debe estar cubierto.

2. Coloque la batería en el soporte del cargador. Mientras la presiona hacia abajo, fíjela en su sitio con el pestillo para sujetarla al cargador.
3. El LED rojo se ilumina durante la carga. El LED verde se ilumina cuando la batería está completamente cargada (aproximadamente 1,5 horas). 15 minutos de carga permiten aproximadamente 1,5 horas de conducción adicional. No deje la batería en el cargador una vez concluida la carga (p. ej., durante la noche o períodos prolongados sin vigilancia).
4. Retire la cubierta protectora del controlador del amortiguador trasero y guárdela en un lugar seguro, como en el cargador sin enchufar.
5. Para instalar la batería en el controlador del amortiguador trasero, coloque la batería en el soporte del controlador. Mientras la presiona hacia abajo, cierre el pestillo para fijarla al controlador.

CALIBRACIÓN DEL SISTEMA

La mejor forma de realizar la calibración es mediante la aplicación FOX BIKE. También puede seguir la secuencia de abajo. El sistema Live Valve no funcionará correctamente a menos que esté calibrado correctamente. El sistema Live Valve utiliza los sensores de la horquilla y trasero para determinar la orientación (inclinación/declinación) de la bicicleta en cada momento. El proceso de calibración establece una referencia precisa para los sensores. Cuando el ángulo de la bicicleta aumenta o se reduce con respecto a la referencia, la suspensión se ajusta en consecuencia. **Un LED púrpura girando alrededor del botón de encendido indica que es necesario realizar la calibración.**

 **Es de esperar que su mecánico profesional de bicicletas ya haya realizado la secuencia de calibración. Sin embargo, este paso es esencial para garantizar que el sistema responde correctamente al terreno. No hay problema en repetir la calibración utilizando la aplicación FOX BIKE o la secuencia siguiente.**

1. Asegúrese de que la horquilla y los sensores traseros están instalados correctamente antes de empezar. Pulse el botón de encendido para activar el sistema.
2. Asegúrese de que la bicicleta esté en posición vertical (no inclinada en ninguna dirección), inmóvil y sobre una superficie horizontal nivelada. Asegúrese de que la rueda delantera esté recta.
3. Mantenga pulsado el botón de emparejamiento del controlador.
4. Con el botón de emparejamiento pulsado, mantenga pulsado el botón de encendido del controlador durante al menos un segundo. A continuación, suelte el botón de emparejamiento y el botón de encendido al mismo tiempo.
5. Cuando el LED azul parpadee, la calibración habrá concluido correctamente.

NOTA: Un LED rojo parpadeante indica un problema de calibración. Compruebe que la bicicleta está nivelada y que la rueda delantera está recta. Compruebe los sensores de la horquilla y trasero y actívelos, si es necesario, haciendo rebotar ambas ruedas contra el suelo. A continuación, vuelva a intentar la secuencia de calibración.

MANTENIMIENTO DE LA CALIBRACIÓN

Con el tiempo, es necesario volver a calibrar el sistema, cuando la bicicleta y sus componentes se revisan, sustituyen o ajustan. Asegúrese de volver a calibrar después de lo siguiente:

- Al instalar una horquilla de longitud diferente (cambia el ángulo de dirección)
- Al ajustar un flip chip del cuadro (cambia el ángulo de dirección)
- Al instalar un nuevo sensor de impacto (es decir, sustitución por choque)
- Al realizar el mantenimiento de los componentes (p. ej., de las pastillas de freno, que incluye la retirada y reinstalación de los sensores)

AJUSTE DEL HUNDIMIENTO NEUMÁTICO

Para que su suspensión FOX funcione a pleno rendimiento, regule la presión de aire para obtener el ajuste de hundimiento adecuado. El hundimiento es el grado de compresión que experimenta la suspensión bajo el peso del propio ciclista y de su indumentaria. El margen de hundimiento debe ajustarse a una amplitud de entre el 25 y el 30 % del recorrido total del amortiguador.

Vea el video de configuración de hundimiento en ridefox.com/sagsetup o utilice las instrucciones siguientes.

1. **Apague el controlador del amortiguador trasero Live Valve antes de ajustar el hundimiento.** Esto coloca el amortiguador en la posición abierta, lo que es necesario para una medición precisa del hundimiento.
2. Gire a tope el regulador de compresión en sentido antihorario.
3. Empezee ajustando la presión de aire del amortiguador a un valor en bares igual al 15 % de su peso en kilogramos (valor en psi igual a su peso en libras). Con la bomba de aire conectada a la válvula del amortiguador, comprima y suelte 10 veces el amortiguador un 25 % de su recorrido hasta alcanzar la presión deseada. Con ello se igualarán las presiones de las cámaras de aire positiva y negativa e irá variando la presión indicada por el manómetro de la bomba.
4. Retire la bomba.
5. Manténgase encima de la bicicleta sin moverse, en posición normal, utilizando como apoyo un árbol o una pared.
6. Tire de la junta tórica del indicador de hundimiento hacia arriba, contra la junta de goma de la camisa de aire.
7. Bájese de la bicicleta con cuidado, sin botar.
8. Mida la distancia entre la junta tórica del indicador de hundimiento y la junta de goma de la camisa de aire. Compare su medida con los valores indicados en la tabla «Valores recomendados de hundimiento».
9. Aumente o reduzca la presión de aire hasta alcanzar el valor de hundimiento deseado.

⚠ ADVERTENCIA

No supere la presión de aire máxima: los amortiguadores neumáticos FLOAT X y FLOAT X2 Live Valve NEO admiten una presión de aire máxima de 24,1 bar (350 psi).

AJUSTE DEL HUNDIMIENTO DEL MUELLE

1. Mida la distancia de ojal a ojal en los puntos de fijación del amortiguador de la bicicleta.
2. Con la ayuda de otra persona, siéntese en la bicicleta en posición de conducción normal con el equipo habitual y vuelva a medir la distancia de ojal a ojal. La diferencia entre las dos mediciones es el hundimiento.
3. Hay nueve clics de retención por vuelta del regulador de precarga. Después de instalar el muelle helicoidal, ajuste el regulador de precarga hasta que entre en contacto con el muelle; a continuación, gírelo en sentido horario un mínimo de 8 clics.
4. Para **augmentar el hundimiento**, gire el regulador de precarga en sentido antihorario. Si no consigue alcanzar un hundimiento del 30 % con el mínimo de 8 clics de precarga, necesita un muelle más blando.
5. Para **reducir el hundimiento**, gire el regulador de precarga en sentido horario no más de 26 clics después de haberlo ajustado para entrar en contacto con el muelle helicoidal. Si no consigue alcanzar un hundimiento del 30 % con el máximo de 26 clics de precarga, necesita un muelle más duro.

Valores recomendados de hundimiento		
Recorrido	25 % de hundimiento (duro)	30 % de hundimiento (blando)
45 mm/1,77 in	11,25 mm/0,44 in	13,5 mm/0,53 in
55 mm/2,16 in	13,75 mm/0,54 in	16,5 mm/0,65 in
65 mm/2,56 in	16,25 mm/0,64 in	19,5 mm/0,77 in
75 mm/2,95 in	18,75 mm/0,74 in	22,5 mm/0,88 in

/// MARGEN DE VALORES DE HUNDIMIENTO 25-30 %

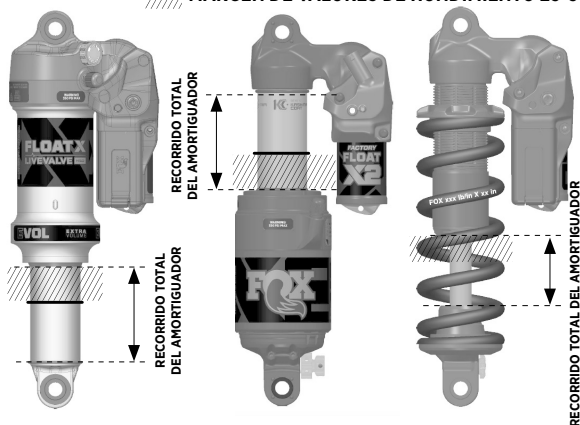

CAMISA DE AIRE EVOL

Los amortiguadores FLOAT X y FLOAT X2 Live Valve NEO llevan instalado de fábrica el sistema EVOL.

AUMENTO DE LA PRESIÓN DE AIRE

Igualé las presiones de las cámaras de aire positiva y negativa comprimiendo lentamente el amortiguador un 25 % de su recorrido, entre 10 y 20 veces, después de cada 3,4 bares (50 psi) de aumento de presión.

Si no se iguala la presión de ambas cámaras, podría quedar más presión en la cámara de aire positiva que en la negativa. Si nota el amortiguador muy duro y se encuentra en su posición de máxima extensión, comprímalo hasta que oiga o perciba que pasa aire de una cámara a otra. Mantenga el amortiguador comprimido en esa posición durante unos segundos.

REDUCCIÓN DE LA PRESIÓN DE AIRE

Libere aire lentamente para que también salga aire de la cámara negativa a través de la válvula Schrader.

Si suelta aire demasiado rápido, la cámara negativa podría quedar con más presión que la positiva. Si el amortiguador se comprime en todo su recorrido, pero no se extiende por completo, añada presión de aire hasta extenderlo completamente. A continuación, comprima lentamente el amortiguador de 10 a 20 veces un 25 % de su recorrido.

AJUSTES DEL AMORTIGUADOR TRASERO

COMPRESIÓN DE BAJA VELOCIDAD

Empiece con el regulador de compresión ajustado en ABIERTO, a tope en sentido antihorario.

El ajuste de **compresión de baja velocidad** permite ajustar la suspensión cuando el sistema Live Valve está en modo abierto (p. ej., yendo cuesta abajo). Gire el mando en sentido horario para aumentar la amortiguación de compresión y en sentido antihorario para reducirla.

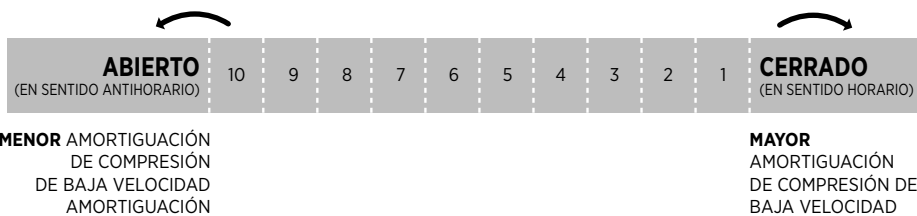

AJUSTE DEL MODO DURO

Comience moviendo el ajuste del modo duro 2-3 clics desde el modo abierto. Para una mayor firmeza de pedaleo, coloque el ajuste del modo duro más cerca del modo cerrado.

El **ajuste del modo duro (FMA)** establece la firmeza del amortiguador cuando el sistema Live Vale está en el modo cerrado. Gírelo en sentido horario para aumentar la firmeza del sistema si no se detectan baches. La posición del FMA no afecta a la firmeza del amortiguador en el modo abierto.

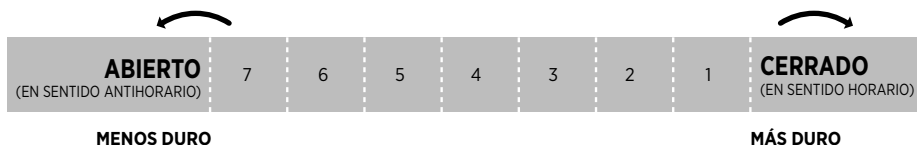

REBOTE

Asegúrese de apagar el controlador del amortiguador trasero Live Valve antes de ajustar el rebote por primera vez. Una vez establecido el rebote, puede realizar ajustes con el controlador del amortiguador trasero Live Valve encendido. El ajuste de rebote depende del valor de presión de aire. Por ejemplo, unas presiones más elevadas requieren un ajuste de rebote más lento. Utilice su presión de aire como referencia para determinar el valor de rebote que se debe emplear. Comience girando el mando de rebote de manera que la flecha se alinee con el ajuste recomendado en la tabla.

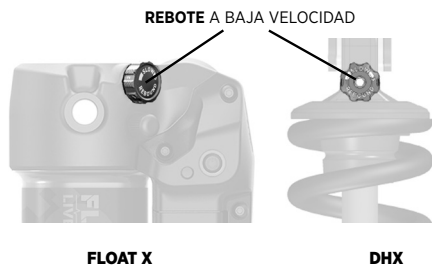

El ajuste de rebote a baja velocidad (LSR) sirve para controlar el comportamiento del amortiguador ante los rebotes que se producen al frenar, al ascender por pendientes que requieren mucha técnica, o al tomar curvas derrapando, situaciones en las que se necesita tracción adicional.

El ajuste de rebote a alta velocidad (HSR) sirve para que el amortiguador se pueda recuperar de los grandes impactos y los baches con bordes en ángulo recto lo bastante rápido como para absorber otros impactos consecutivos. Si se mira al amortiguador desde el extremo con el regulador de HSR, girar el regulador en sentido horario ralentiza el HSR. Girar el regulador de HSR en sentido antihorario acelera el HSR. El regulador de HSR se puede girar con una llave Allen de 2 mm u otra herramienta de tamaño similar.

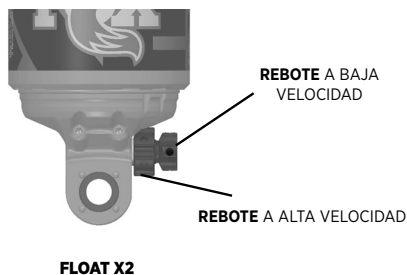

Presión de aire (psi/bar)	Valor de rebote inicial
<100/<6,9	10
100-120/6,9-8,3	10
120-140/8,3-9,6	9
140-160/9,6-11,0	8
160-180/11,0-12,4	7
180-200/12,4-13,8	6
200-220/13,8-15,2	5
220-240/15,2-16,5	4
240-260/16,5-17,9	3
260-280/17,9-19,3	2
280-300/19,3-20,7	1

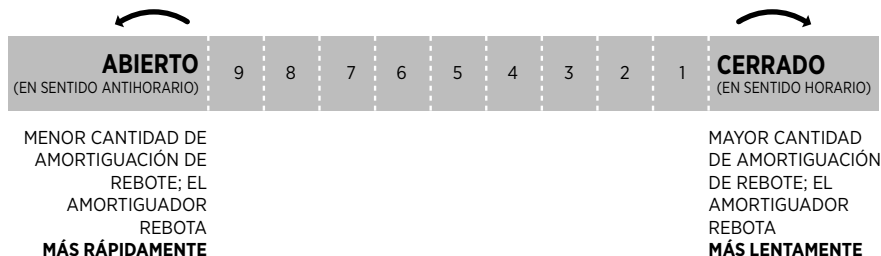

OPCIONES DE AJUSTE ADICIONALES

ESPACIADORES DE VOLUMEN

La sustitución de espaciadores de volumen en el amortiguador es un ajuste interno que permite variar el grado de resistencia de la horquilla a media carrera y a fondo. Si, a pesar de haber ajustado bien el hundimiento, la suspensión se comprime al máximo con demasiada facilidad, puede que le interese instalar más espaciadores para aumentar su resistencia a alcanzar esa compresión máxima. Si ha ajustado el hundimiento correctamente y no utiliza todo el recorrido, puede instalar menos espaciadores para reducir la resistencia de alcance del fondo. El procedimiento de instalación y las opciones de ajuste están disponibles en línea en ridefox.com/ownersmanuals.

INSTALACIÓN DE ESPACIADORES DE VOLUMEN

1. Retire el tapón de aire negro y enrosque una bomba para amortiguadores FOX. Libere lentamente todo el aire de la cámara de aire principal con la bomba mientras tira firmemente del amortiguador a medida que se desinfla. Esto evitará que el aire se transfiera a la cámara negativa y «succione» el amortiguador. A continuación, retire la bomba. Compruebe que ha salido todo el aire presionando la válvula Schrader.
2. Gire el anillo de retención del cable para alinear la abertura del anillo con una de las lengüetas del ojal. Utilice un punzón para extraer el anillo de la ranura, girando el anillo según sea necesario para extraerlo completamente.
3. Asegúrese de que los puntos de alineación de la camisa XV estén correctamente alineados. Tendrá que realinear estos puntos durante la instalación. Deslice la camisa XV hacia fuera del cabezal de sellado de aire negativo para extraerla.

AVISO

Retire el mando de rebote o coloque una tira de cinta adhesiva sobre él para evitar que se raye el interior del manguito XV, lo que puede provocar fugas de aire.

4. Retire o instale espaciadores de volumen según sea necesario, asegurándose de no superar el número máximo para el recorrido de su amortiguador (determinado por las nervaduras en el interior de la camisa XV). Mezcle y combine los espaciadores de 1 y 2 cc para obtener incrementos de 1 cc. Aplique una fina capa de Slick Honey a las juntas de aire y, a continuación, vuelva a instalar la camisa XV como se muestra (imagen inferior). Gire la camisa XV hasta que los puntos de alineación queden correctamente alineados.
5. Deslice la camisa XV hacia abajo hasta el cabezal de sellado de aire negativo para encajar las juntas de aire.
6. Vuelva a instalar el anillo de retención del cable y asegúrese de que quede completamente asentado en su ranura.
7. Instale el amortiguador en la bicicleta y comprímalo y suéltelo el recorrido completo. Asegúrese de que haya al menos 3 mm de separación entre cualquier parte del amortiguador y el cuadro.
8. Conecte la bomba para amortiguadores y añada aire al amortiguador mientras lo comprime y suelta lentamente 10 veces un 25 % de su recorrido hasta alcanzar la presión deseada. Vuelva a colocar el tapón de aire negro.

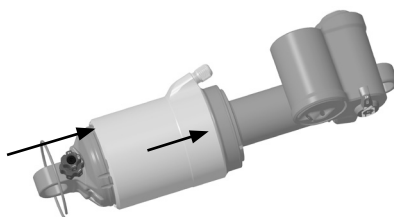
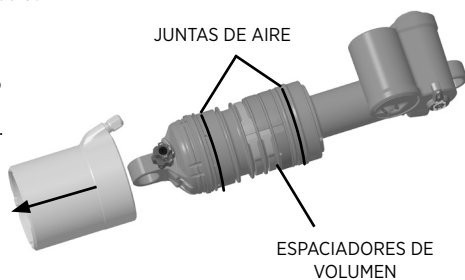
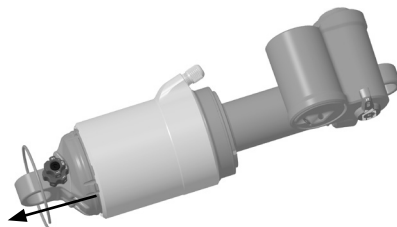
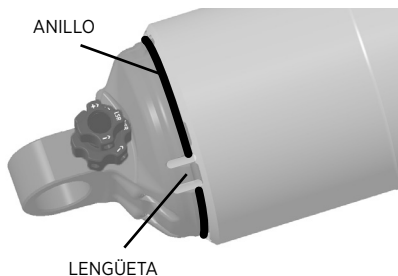

TABLAS DE REFERENCIA DE LOS LED

REFERENCIA DE LOS LED DEL SENSOR

Evento	Secuencia de parpadeo
Exploración de emparejamiento	Uno verde rápido cada medio segundo
Emparejamiento conectado	Verde fijo
Emparejamiento confirmado	Diez verdes largos
Modo de emparejamiento iniciado	Dos verdes rápidos cada medio segundo
Listo para actualizar firmware	Amarillo fijo
Actualización de firmware en curso	Verde fijo
Inserción de batería correcta	Cinco verdes
Recibida solicitud de actualización de firmware	Cinco rojos

REFERENCIA DE LOS LED DEL CARGADOR

Evento	Secuencia de parpadeo
Enchufado sin batería	Ninguno
Error de batería (con la batería insertada)	Ninguno
Carga	Rojo fijo
Carga concluida	Verde fijo

REFERENCIA DE LOS LED DEL CONTROLADOR

Evento	Secuencia de parpadeo
Encendido	Los LED verdes giran alrededor del círculo en sentido horario, luego en sentido antihorario y, a continuación, muestran el nivel de batería
Apagado	Los LED rojos se iluminan y giran en sentido antihorario alrededor del círculo
Comprobación del nivel de batería	Tras pulsar rápidamente el botón de encendido, los LED muestran el nivel de batería (1/4 = 25 %, 1/2 = 50 %, etc.)
Exploración de emparejamiento de componente	Uno verde mediano cada medio segundo
Emparejamiento de componente conectado	Verde fijo
Emparejamiento de componente correcto	Diez verdes medianos
Error de emparejamiento de componente	Diez rojos medianos
BLE conectado	Dos azules medianos
BLE desconectado	Tres azules medianos
Conexiones BLE eliminadas	Tres cian medianos
Batería del controlador baja	Dos rojos rápidos cada cinco segundos
Batería del sensor baja	Tres amarillos rápidos cada cinco segundos
Sensor no conectado	Uno amarillo mediano cada segundo
Solenoide abierto	Verde fijo mientras el solenoide está en posición abierta
Error de solenoide	Dos amarillos rápidos cada segundo, luego uno rojo cada segundo
Calibración necesaria	Un único LED púrpura girando alrededor del círculo
Calibración iniciada	Verde fijo
Calibración correcta	Dos púrpuras
Error de calibración	Dos rojos
Listo para actualizar firmware	Púrpura fijo
Actualización de firmware en curso	Azul fijo
Fallo de inicio del sistema	Uno rojo cada minuto

RESOLUCIÓN DE PROBLEMAS

Problema	Soluciones	Causa
El sistema Live Valve no se activa al introducir la batería	Utilice el botón de encendido para encender el sistema Live Valve o retire la batería, espere 20 segundos y vuelva a insertarla.	
Errores de calibración	Asegúrese de que el sensor delantero (horquilla) está en la horquilla y el sensor trasero en la parte trasera, y de que ambos están montados correctamente (consulte la sección sobre instalación de los sensores).	
	Asegúrese de que la bicicleta está plana, nivelada, recta hacia arriba y hacia abajo (no inclinada), con la rueda delantera recta e inmóvil durante la calibración.	
	Asegúrese de que ambos sensores de impacto tienen batería suficiente y están activados haciendo rebotar ambas ruedas contra el suelo.	
	Asegúrese de que ambos sensores de impacto están emparejados con el controlador.	Si es necesario, consulte la sección sobre sensores desconectados.
	Asegúrese de que no hay otros sensores de impacto conectados previamente en las proximidades; retire la batería de cualquier otro sensor de impacto.	Si todavía hay un sensor antiguo en la zona, podría estar enviando datos de calibración erróneos al controlador. Es posible que uno o ambos sensores de impacto no estén configurados correctamente; póngase en contacto con FOX para obtener ayuda.
Sensor no conectado (el LED amarillo parpadea cada segundo)	Cambie la pila del sensor que no se conecta por una CR2032 de marca reconocida.	
	Intente emparejar de nuevo el sensor desconectado al controlador con los botones de emparejamiento.	
	Apague el controlador, espere 1 minuto y vuelva a encenderlo.	Si el controlador se apaga y enciende rápidamente, pueden producirse problemas de conectividad con los demás componentes. Puede haber un problema en uno de los sensores de impacto o el controlador; si ninguno de los componentes se conecta, póngase en contacto con FOX para obtener ayuda.

RESOLUCIÓN DE PROBLEMAS, CONTINUACIÓN

Problema	Soluciones	Causa
Error de emparejamiento del sensor (el LED rojo parpadea tras la secuencia de emparejamiento)	Intente emparejar de nuevo, pero asegúrese de hacerlo antes de que concluya el plazo de emparejamiento (1 minuto).	
	Asegúrese de que el firmware del controlador y de los sensores está actualizado.	Es posible que uno o ambos sensores de impacto no estén configurados correctamente; póngase en contacto con FOX para obtener ayuda.
El controlador se apaga solo después de estar activado un breve período de tiempo	Cargue la batería del controlador; el controlador se apaga automáticamente si la batería está demasiado baja.	
La luz verde permanece encendida y el solenoide abierto en terreno llano	Vuelva a calibrar el sistema Live Valve en un terreno llano y nivelado; asegúrese de que la bicicleta esté completamente parada durante la calibración.	
	Si utiliza un ajuste personalizado de Live, considere mover el ángulo de inclinación/declinación más allá de 0 grados y aumentar el umbral de impacto más allá de 1G (un aumento de 0,1G o 0,2G debería ser suficiente).	
El controlador no se conecta al teléfono	Apague el controlador y vuelva a encenderlo.	El tiempo de emparejamiento puede haber vencido; al pulsar el botón de encendido, se restablece ese tiempo.
	Asegúrese de utilizar la aplicación FOX BIKE correcta para iniciar la conexión; no inicie la conexión a través de la opción Bluetooth del teléfono.	
Error de solenoide (2 parpadeos del LED amarillo por segundo)	Se trata de un fallo del sistema y no hay resolución de problemas posible; es necesario sustituir el controlador en el amortiguador; póngase en contacto con FOX para obtener ayuda.	

SUSTITUCIÓN DE LA PILA

SUSTITUCIÓN DE LA PILA DEL SENSOR

La aplicación FOX BIKE le mantendrá informado sobre la duración de la pila del sensor y le indicará cuándo es el momento de sustituirla. Utilice la aplicación FOX BIKE para realizar este procedimiento o siga los pasos que se indican a continuación.

1. Asegúrese de que la parte superior del alojamiento de la pila de los sensores de la horquilla y trasero esté limpia y sea fácilmente accesible.
2. Utilice una llave Allen de 2 mm para quitar el tornillo de la tapa superior (Figura A).
3. Sujete firmemente la tapa superior del alojamiento a ambos lados del indicador «pull» (tirar). Utilice la lengüeta pequeña para levantar la tapa superior y gírela en sentido antihorario hasta extraerla (Figura B).
4. Utilice una herramienta de punta pequeña o una llave Allen de 3 mm para extraer la pila CR2032 del sensor (Figura C).
5. Sustituya la pila únicamente por pilas CR2032 de marca reconocida. Asegúrese de que la nueva pila quede al ras con la carcasa que la rodea (no se muestra).
6. Alinee la tapa superior, asegurándose de que las lengüetas queden dentro del alojamiento de la pila. La tapa debería encajar fácilmente en su sitio, formando un ángulo de 15 grados con el alojamiento. Mientras presiona suavemente la tapa superior, gírela en sentido horario hasta que encaje en su sitio (Figura D).
7. Utilice una llave Allen de 2 mm para volver a instalar el tornillo en la tapa superior (Figura E). Apriete a 0,34 N·m (3 in-lb).

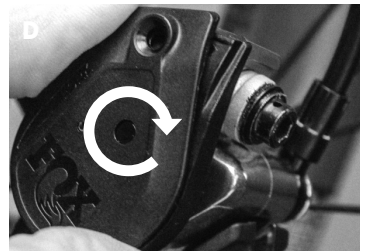
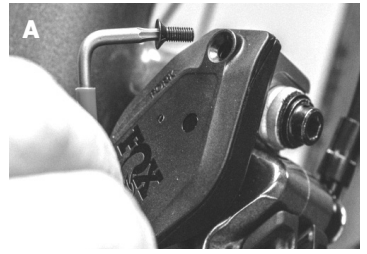

MANTENIMIENTO

Una limpieza adecuada de su producto FOX después de cada uso, junto con un mantenimiento a intervalos regulares, contribuirá a reducir los costes de reparación y a prolongar la vida útil del producto.

Para obtener más información sobre los procedimientos de mantenimiento, visite www.ridefox.com/OwnersManuals o póngase en contacto con FOX si necesita un mantenimiento completo (**1.800.369.7469** o mtbservice@ridefox.com).

Puntos de mantenimiento mínimos recomendados	Antes de cada uso	Después de cada uso	Periódicamente	Cada 125 horas de uso o una vez al año, lo que suceda antes*
Inspeccione todo el exterior del amortiguador. No debería utilizar el amortiguador si alguna de sus piezas exteriores parece estar dañada. Póngase en contacto con su concesionario local o con FOX para solicitar la reparación.	X			
Limpie el exterior únicamente con agua y un jabón suave; a continuación, seque con un paño suave. No utilice máquinas de lavado a alta presión ni rocíe agua directamente sobre las uniones entre la junta y el cuerpo del amortiguador.		X		
Compruebe los ajustes de hundimiento y amortiguación. Inspeccione visualmente los controles para ver si presentan daños y si funcionan correctamente.			X	
Mantenimiento completo (inspección interior/exterior integral, reensamblaje del amortiguador, sustitución de juntas de aire en amortiguadores neumáticos, reensamblaje de resortes neumáticos, sustitución del baño de aceite y los guardapolvos).				X

* Para los ciclistas que realizan descenso de pendientes con ascenso por elevador (DH), Park (ciclismo acrobático en pistas urbanas de skateboard) o Freeride extremo, o que circulan bajo condiciones ambientales extremadamente húmedas o embarradas, o muy secas y polvorientas, en las que la gravilla del camino se proyecta contra la horquilla, FOX recomienda realizar las tareas de mantenimiento anteriormente descritas con una frecuencia mayor de la indicada, si fuera necesario. Si oye, ve o nota algo inusual, deje de montar inmediatamente y póngase en contacto con un centro de servicio técnico autorizado de FOX para que revisen adecuadamente el producto.

VEA MÁS INFORMACIÓN Y VÍDEOS EN RIDEFOX.COM

Os produtos FOX deverão ser instalados por um técnico profissional de manutenção de bicicletas, de acordo com as especificações de instalação da FOX. Os amortecedores instalados incorretamente podem falhar, fazendo com que o ciclista perca o controle e resultando em FERIMENTOS GRAVES OU MORTE.

O sistema Live Valve vai chegar instalado da fábrica. Porém, a bateria tem que ser carregada e o sistema tem que ser calibrado antes do seu primeiro uso. Uma calibragem e/ou uma configuração incorretas pode causar que o sistema funcione incorretamente ou de forma inesperada, o que poderá causar perda de controle e provocar FERIMENTOS GRAVES OU MORTE.

NÃO descarte a tampa protetora do controlador. Esta tampa protetora é crítica para proteger o controlador principal quando a bateria não estiver posta/ligada (por exemplo, enquanto carrega a bateria fora da bicicleta). O controlador principal poderá sofrer danos se for exposto aos elementos atmosféricos, tais como água e detritos, e tem que ser coberto.

NÃO descarte a tampa de borracha protetora da bateria. Esta tampa protetora é crítica para proteger a bateria enquanto está armazenada ou quando esteja a ser transportada separada do controlador.

AVISO: A modificação ou alteração do seu quadro de uma maneira que vá afetar o amortecedor traseiro poderá causar a falha do produto, resultando em GRAVES FERIMENTOS OU MORTE. Nunca modifique nem altere QUALQUER parte dos componentes do seu quadro OEM (conforme vem do Fabricante Original do Equipamento) que atuem no amortecedor traseiro (incluindo forquilha, componentes de montagem dos suportes ou dobradiças das articulações).

AVISO: O uso de peças do quadro alternativas, do mercado de pós-venda, que afetem o amortecedor traseiro (que não tenham sido testadas e aprovadas pelo Fabricante Original do Equipamento) poderão causar a avaria do produto, resultando em GRAVES FERIMENTOS OU MORTE.

A modificação ou alteração de um produto FOX pode provocar a avaria do produto, resultando em FERIMENTOS GRAVES OU MORTE. Nunca modifique nem altere NENHUMA peça de um produto FOX (incluindo molas helicoidais, travessa do braço inferior, coroa, direção, tubos superiores, braço inferior, caixa do ar, espigão do assento, espaçadores do volume de ar, peças internas, calços de fenda para o eixo, adaptadores de eixo, nem nenhuma outras peças).

Os produtos de suspensão FOX para bicicletas podem também ser usados em velocípedes motorizados assistidos por pedais que produzem até 250 watts de potência. NÃO use produtos de suspensões FOX para bicicletas em veículos que produzem mais de 250 watts de potência.

Os produtos de suspensões FOX E-BIKE OPTIMIZED (que foram otimizados para bicicletas elétricas) podem ser usados em velocípedes motorizados ou em veículos motorizados que produzam entre 250 e 500 watts de potência. NÃO use nenhum produtos de suspensões FOX para bicicletas em nenhum velocípedes motorizados assistidos por pedais nem em veículos motorizados que produzam mais de 500 watts de potência.

NÃO use nenhuns produtos de suspensões FOX para bicicletas, nem produtos de suspensões FOX E-BIKE OPTIMIZED em nenhum velocípedes motorizados assistidos por pedais ou em veículos motorizados que produzam mais de 500 watts de potência. NÃO use nenhuns produtos para suspensões de bicicletas FOX em quaisquer veículos motorizados que tenham um acelerador.

O uso incorreto dos produtos de suspensões FOX pode provocar a falha da suspensão, resultando em danos aos bens ou FERIMENTOS GRAVES OU MORTE, e anula a garantia.

NÃO use produtos para suspensões de bicicletas FOX em quaisquer veículos que transportem mais do que um operador ou ciclista, tais como bicicletas para 2 pessoas (tandem) ou bicicletas comerciais pesadas.

A manutenção incorreta, ou o uso de peças sobressalentes não originais FOX os amortecedores FOX pode provocar a avaria do produto, resultando em FERIMENTOS GRAVES OU MORTE.

Nunca use uma lavadora com pressão para lavar o seu produto FOX.

Siga as instruções de instalação do fabricante do seu travão para uma instalação e afinação corretas do sistema de travões. Se não instalar e ajustar adequadamente os seus travões, pode provocar a perda de controlo da bicicleta, que pode resultar em FERIMENTOS GRAVES OU MORTE.

O seu amortecedor pode falhar em situações que causem que dobre e/ou parta qualquer parte do amortecedor. Qualquer problema que cause

perda de ar e/ou óleo, tal como colisão ou períodos prolongados sem usar, pode também causar a avaria do seu amortecedor. Um amortecedor danificado e/ou com uma fuga pode falhar, resultando em acidente e FERIMENTOS GRAVES OU MORTE. Se suspeitar que o seu amortecedor tenha sido danificado, deixe de guiar imediatamente a bicicleta e contacte a FOX para uma inspeção ou reparação.

Nunca tente abrir, desmontar, fazer manutenção nem reparar um amortecedor FOX que esteja "encravado". Uma situação de "encravado" resulta da falha do vedante dinâmico de ar (localizado entre a câmara de ar positiva e a negativa, dentro da manga de ar não-EVOL do amortecedor), resultando em que a câmara negativa retenha uma pressão mais alta do que a câmara positiva. Para testar se o seu amortecedor está de facto "encravado" desta maneira:

- Retire a tampa do ar e carregue na válvula Schrader, para libertar completamente a pressão do ar da câmara positiva do amortecedor.
- Se o corpo do amortecedor se retrair para dentro da manga de ar próximo do fim de curso depois de o ar ser libertado da câmara positiva, ligue uma bomba de ar FOX de alta pressão e leve o amortecedor à pressão de 17 bar (1724 kPa) (250 psi).
- Se o amortecedor não se estender completamente, é porque está no estado de "encravado".
- Qualquer tentativa de reparar amortecedores pneumáticos FOX no estado "encravado" pode levar a FERIMENTOS GRAVES OU MORTE. Contacte a FOX ou um Centro de Assistência Autorizado para uma reparação.

Os sensores fornecidos com este produto contém uma pilha de botão. O único tipo de pilha compatível é a CR2032 com uma voltagem nominal da bateria de 3 V.

Mantenha as pilhas novas e as usadas fora do alcance das crianças. Não ingira a pilha porque esta constitui um perigo de queimadura química. Se a pilha de botão for ingerida, poderá causar fortes queimaduras internas em apenas duas horas e pode provocar FERIMENTOS GRAVES E/OU MORTE. Se pensar que as pilhas possam ter sido engolidas ou colocadas dentro de qualquer parte do corpo, procure cuidados médicos imediatos.

Se o compartimento da pilha não fechar de forma segura, pare o uso do produto e mantenha-o fora do alcance das crianças. Se não fizer isto, poderá causar FERIMENTOS GRAVES OU MORTE.

A haste do controlo remoto fornecido com este produto contém uma pilha de botão.

Mantenha as pilhas novas e as usadas fora do alcance das crianças. Não ingira a pilha porque esta constitui um perigo de queimadura química. Se a pilha de botão for ingerida, poderá causar fortes queimaduras internas em apenas duas horas e pode provocar FERIMENTOS GRAVES E/OU MORTE. Se pensar que as pilhas possam ter sido engolidas ou colocadas dentro de qualquer parte do corpo, procure cuidados médicos imediatos. Telefone para um centro local de controlo de venenos para obter informações de tratamento.

Retire e recicle imediatamente ou descarte as pilhas usadas, de acordo com os regulamentos locais, e mantenha-as fora do alcance das crianças. NÃO descarte pilhas no lixo caseiro, nem as incinerar.

Mesmo as pilhas usadas podem causar ferimentos graves ou morte. As pilhas não recarregáveis não deverão ser recarregadas. Não deverá forçar a descarga, recarregar, desmontar, aquecer (acima do índice nominal de temperatura especificado pelo fabricante), nem incinerar. Se o fizer, poderá resultar em ferimentos devidos a descarga forte de gás, a fugas ou a explosão, provocando queimaduras químicas.

Assegure-se de que as pilhas estejam instaladas corretamente, de acordo com a sua polaridade (+ e -).

Não misture pilhas velhas e novas, nem diferentes marcas ou tipos de baterias, tais como alcalinas, carbono-zinco, ou pilhas recarregáveis.

Retire e recicle imediatamente ou descarte pilhas de equipamentos que não tenham sido usados por um extenso período de tempo, de acordo com os regulamentos locais.

Fechre sempre completamente e de forma segura o compartimento da(s) pilha(s). Se o compartimento da pilha não fechar de forma segura, pare o uso do produto, retire as pilhas e mantenha-as fora do alcance das crianças.

Se o compartimento da pilha não fechar de forma segura, pare o uso do produto e mantenha-o fora do alcance das crianças. Se não fizer isto, poderá causar FERIMENTOS GRAVES OU MORTE.

PARABÉNS!

Obrigado por escolher um produto de suspensão FOX para a sua bicicleta. Os produtos de suspensões FOX são projetados e testados pelos melhores profissionais da indústria, em Santa Cruz County, Califórnia, EUA.

Siga as diretrizes e instruções fornecidas neste guia do proprietário, de maneira que seja capaz de instalar, configurar, usar e manter adequadamente o seu novo produto FOX.

Mais informações e vídeos estão disponíveis em <http://www.ridefox.com/LiveNeo>, ou telefone para a FOX USA em 1.800.369.7469, email mtbservice@ridefox.com, ou contacte um Centro de Serviço Internacional Autorizado da FOX em <http://www.ridefox.com/GlobalDistributors>. Se não tiver acesso à internet, contacte a FOX para encomendar uma cópia impressa em papel do manual do proprietário da FOX que está online, para o seu produto, gratuitamente.

O SEGUINTE TEM QUE SER COMPLETADO CORRETAMENTE ANTES DE IR PEDALAR

1. **FAÇA O DOWNLOAD/BAIXE A APP FOX BIKE**
2. **Instale o amortecedor traseiro Live Valve**
3. **Instalar os sensores**
4. **Carregue a bateria**
5. **Emparelhar os sensores**
6. **Ligue o controlador à App FOX BIKE**
7. **Calibrar o sistema**

Para que sirva de referência, por favor entregue este guia ao cliente. Visite www.ridefox.com/livevalve para obter vídeos de instrução.

FAÇA O DOWNLOAD/BAIXE A APP FOX BIKE

O sistema Live Valve inclui agora um novo controlador que usa a tecnologia sem fios proprietária da FOX e a App FOX BIKE para opções avançadas de afinação/ajuste. A App FOX BIKE é uma parte essencial do sistema Live Valve e pode ser usada tanto no iOS como no Android. Faça a leitura do código QR e descarregue/download a App Ride FOX Bike que se encontra na loja Apple App Store ou no Google Play Store, para selecionar configurações, atualizar software instalado na fábrica (firmware), guardar em memória perfis da bicicleta e outras coisas mais.

Use a App FOX BIKE para selecionar dos vários modos de suspensão, mudar “tunes” (configurações/afinações pré-definidas), verificar a vida da bateria, atualizar o firmware, decodificar sequências de LEDs, e outras coisas mais. Defina a retração e o ressalto utilizando o modo Aberto na aplicação FOX BIKE. Visite ridefox.com para obter mais informações sobre como descarregar e utilizar a aplicação FOX BIKE.



TECNOLOGIA SEM FIOS PROPRIEDADE DA FOX

O protocolo sem fios proprietário da FOX ativa um tempo de resposta ultrarrápido de 1-milissegundo, um despertar rápido, e um modo adormecido com energia extremamente baixa quando a sua bicicleta estiver parada. Isto permite que os ciclistas obtenham o máximo do seu sistema Live Valve porque a suspensão se vai ajustar ao terreno sobre o qual estão a pedalar nesse momento.

DIAGRAMA DAS PEÇAS DO LIVE VALVE

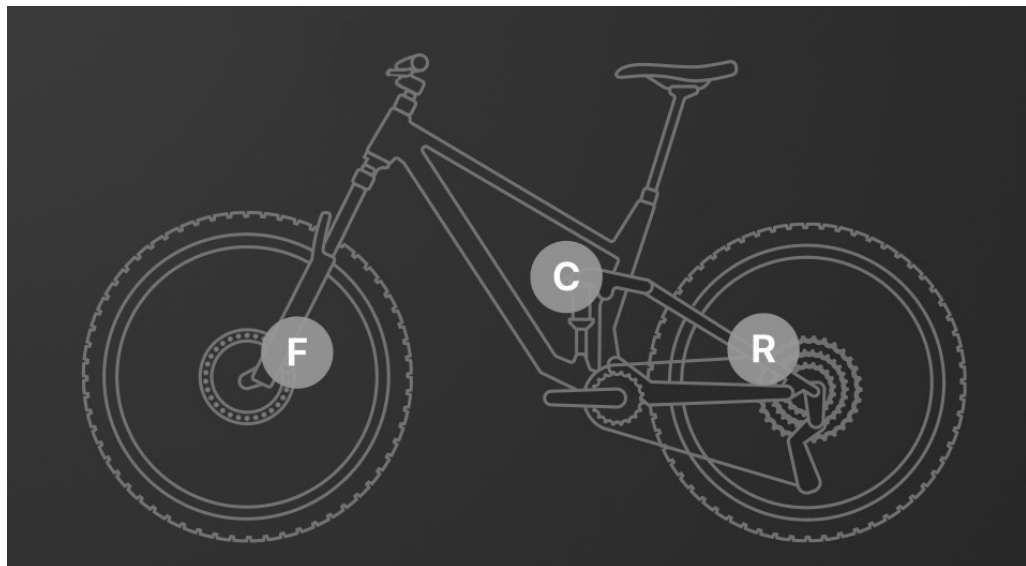

SENSOR DO GARFO (F)



SENSOR TRASEIRO (R)



CONTROLADOR (C)

CONFIGURAÇÃO DO SISTEMA LIVE SYSTEM

A configuração do sistema Live é a configuração normal/standard para o Live Valve Neo, e permite o uso de todas as funções do Live Valve Neo. Esta configuração requer sensores de garfo (F) e traseiro (R) ligados ao controlador (C).

INSTALAR O AMORTECEDOR TRASEIRO



AVISO

A regulação e configuração do amortecedor traseiro variam muito conforme os diferentes fabricantes de bicicletas. Assegure-se de que consulta o manual do proprietário para a sua bicicleta. Os produtos FOX deverão ser instalados por um técnico qualificado de manutenção de bicicletas, de acordo com as especificações de instalação da FOX. Os amortecedores instalados incorretamente podem falhar, fazendo com que o ciclista perca o controlo, e resultando em FERIMENTOS GRAVES OU MORTE.

Se estiver a instalar o seu amortecedor numa bicicleta para a qual o amortecedor não foi fornecido como equipamento original, siga os passos abaixo para assegurar espaço livre (folga) apropriado antes de ir pedalar na bicicleta.

AMORTECEDORES PNEUMÁTICOS

1. Instale o amortecedor no seu quadro de acordo com as instruções do fabricante do quadro.
2. Retire a tampa do ar, prenda uma bomba para amortecedores e então deixe sair LENTAMENTE todo o ar da câmara pneumática principal.
3. Lentamente comprima a suspensão através do seu curso completo.
4. Verifique que o seu amortecedor NÃO entre em contacto com nenhuma parte do seu quadro nem com peças de ligação, conforme se move ao longo de todo o seu curso.
5. Rode para DESLIGADO (OFF) o controlador do amortecedor traseiro Live Valve, e depois configure a retração (sag) usando a App FOX BIKE, ou as instruções de “Configuração da retração” (“Sag Setting”) neste manual, ou de acordo com as instruções online em www.ridefox.com.

A mínima pressão de ar é:

3,45 bar (345 kPa) (50 psi) para todos os amortecedores pneumáticos.

Pressão medida à temperatura ambiente de 21 a 24 °C (70-75 °F). A gama de temperaturas normais de funcionamento para produtos FOX é de -7 a 60 °C (20-140 °F).

RETIRAR A MOLA HELICOIDAL

A mola helicoidal pode ser retirada para verificar a folga do amortecedor dentro do quadro, ou para substituir por uma mola com índice mais alto ou mais baixo.

1. Rode o regulador de pré-carga no sentido contrário ao dos ponteiros do relógio aproximadamente 4 a 6 voltas.
2. Mova a mola helicoidal e o retentor da mola em direção ao ajustador de pré-carga.
3. Retire o anel de retenção redondo de arame que segura o retentor da mola ao olhal do eixo, e depois retire o retentor da mola.
4. Faça deslizar a mola para fora do corpo do amortecedor. Poderá ter que retirar peças de montagem se elas interferirem com a remoção da mola.

INSTALAR A MOLA HELICOIDAL

1. Instale a mola helicoidal dentro do corpo do amortecedor.
2. Instale o retentor da mola dentro do amortecedor, com a secção saliente posicionada dentro da mola helicoidal. Instale a mola de retenção redonda de arame para dentro da sua ranhura, assegurando-se de que fique completamente assente.
3. Faça deslizar o retentor da mola para trás, para cima do anel de arame que instalou, e assegure-se de que fica completamente assente sobre o anel de arame.
4. Aperte o regulador de pré-carga apenas até que a mola já não se mova, e então rode o regulador de pré-carga 8 cliques.
5. Ajuste a retração de acordo com as instruções Página 106.

INSTALAR OS SENSORES

1. Os sensores estão marcados como “garfo” (“fork”) e “traseira” (“rear”) e têm que ser posicionados de acordo com isso. O sistema não irá funcionar corretamente se os sensores “garfo” e “traseira” forem trocados.
2. Monte os sensores diretamente acima da maxila do travão, com as anilhas de centragem posicionadas acima do suporte do sensor. Não posicione a aba de montagem do sensor entre um adaptador do travão e a maxila.
3. São fornecidos dois pernos com comprimentos diferentes com cada sensor, para acomodar a espessura da aba do sensor e diversas espessuras de adaptadores do travão. Use o perno com o comprimento correto para a sua aplicação.
4. Monte cada sensor usando apenas um perno. Monte o sensor do garfo na maxila do travão da frente, usando o perno de montagem superior do travão. Monte o sensor traseiro na maxila do travão traseiro, usando o perno de montagem do travão que estiver mais perto da frente da bicicleta.
IMPORTANTE: Cada sensor tem que ser alinhado para ficar aproximadamente paralelo com o corpo da maxila de cada travão.
5. Aperte o perno do travão do sensor do garfo ao momento de torção recomendado pelo fabricante do seu travão, mas não exceda 10,2 N·m (90 pol.-libras).
6. Aperte o perno do sensor do travão traseiro ao momento de torção recomendado pelo fabricante do seu quadro.



TRASEIRA



GARFO

LIGUE O CONTROLADOR À APP FOX BIKE

A App FOX BIKE foi concebida para o ajudar a tomar o máximo partido da sua experiência. É útil para o guiar através da calibragem, emparelhamento e personalização do seu sistema Live Valve. Também tem acesso a muitas funcionalidades de afinação, e estará ligado às mais recentes publicações de novas opções de afinação por via da nuvem (cloud).

1. Abra a App FOX BIKE no seu dispositivo móvel.
2. Crie a sua conta.
3. Crie uma bicicleta na garagem.
4. Siga as instruções para emparelhar a App ao seu controlador Live Valve Neo.
5. A App irá guiá-lo agora através da configuração apropriada para o seu sistema Live Valve e ajudá-lo a monitorizar a saúde do sistema.

LIGAR O SENSOR DO GARFO E O TRASEIRO

Use a App FOX BIKE para o conduzir através deste procedimento, ou siga os passos abaixo.

1. Só pode ser emparelhado um sensor de cada vez.
2. Pressione e segure o botão de Energia no controlador para o ligar.
3. Pressione o botão de emparelhamento no sensor do garfo ou no traseiro. Uma ferramenta com pontas pequenas poderá ser necessária para pressionar o botão do emparelhamento. Um LED verde começará a relampejar/dar clarões no sensor.
4. Pressione o botão de emparelhamento no controlador. Um LED verde começará a relampejar/dar clarões no controlador.
5. Depois de alguns segundos, o LED ficará verde contínuo, indicando que o conector e o sensor se encontraram um ao outro.
6. Só depois de ver o LED tornar-se verde contínuo (sem relampejar), pressione de novo o botão do emparelhamento no controlador para aceitar a ligação. Um rápido clarão verde do LED irá confirmar uma ligação com sucesso.

NOTA: Um clarão vermelho indica que falhou o processo de ligação e terá que ser feito de novo.

BOTÃO DE
EMPRELHAMENTO



DAR ENERGIA AO SISTEMA

1. Pressione o botão da Energia no controlador do amortecedor traseiro, para dar energia e ligar o sistema Live Valve. Quando o sistema se liga, uma luz LED verde começará por exibir uma “verificação do sistema” com luzes em movimento. Em seguida, a luz LED verde acende com a forma de um círculo completo ou parcial, dependendo do nível de carga da bateria. O nível da bateria é indicado por:
 - 1/4 de círculo = 25% da carga
 - 1/2 círculo = 50% da carga
 - 3/4 de círculo = 75% da carga
 - Círculo completo = 100% da carga
2. Para verificar o nível da bateria durante um passeio de bicicleta, prima rapidamente o botão da Energia para exibir o estado corrente da bateria.
3. Prima e segure o botão da Energia (Power) para desligar o sistema. O círculo acenderá vermelho e desligará.
4. Se não tiver intencionalmente desligado o sistema, o controlador irá desligar depois de 45 minutos sem movimento, para conservar a bateria. Vai ter que ligar o sistema manualmente na próxima vez que for pedalar.

Dica para poupar energia!

Desligue a energia manualmente ao Live Valve premindo e segurando o botão da Energia antes de transportar a sua bicicleta. Isto irá conservar a vida da bateria. Se tiver acabado o seu passeio de bicicleta e imediatamente puser a sua bicicleta no porta-malas e for no carro para casa, o sistema irá sentir os ressaltos encontrado pelo veículo e irá ajustando a sua suspensão tal como se você estivesse a pedalar. Isto desperdiça energia da bateria!

CARREGAR A BATERIA DO CONTROLADOR DO AMORTECEDOR TRASEIRO

Para exibir o nível de carga da bateria, prima o botão de Energia (Power) do controlador. O nível da bateria é indicado pelo círculo LED verde (quando o círculo completo estiver aceso verde, a bateria está completamente carregada). Para carregar a bateria do controlador do amortecedor traseiro, siga as instruções abaixo.

1. Para retirar a bateria do controlador do amortecedor traseiro, desprendo o trinco e faça deslizar a bateria para fora. Quando a bateria tiver sido retirada do controlador, instale a tampa protetora (que tem a forma de uma bateria “falsa”) para proteger o controlador.

NOTIFICAÇÃO

Não descarte a tampa protetora do controlador. Esta tampa protetora **tem que ser entregue ao cliente** porque é crítica para proteger o controlador quando a bateria não estiver ligada (por exemplo, enquanto carrega a bateria fora da bicicleta). O controlador poderá sofrer danos se for exposto aos elementos atmosféricos, tais como água e detritos, e tem que ser coberto.

2. Coloque a bateria no encaixe do carregador. Enquanto pressiona a bateria para baixo, mova o trinco para a sua posição para a segurar/fixar no carregador.
3. O LED vermelho de carga acenderá durante a carga. O LED verde irá acender quando a carga da bateria estiver completa (aproximadamente 1,5 horas). 15 minutos de carga dão-nos aproximadamente 1,5 horas de passeio adicional a pedalar. Não deixe a bateria no carregador depois da carga estar completada (como seja, toda a noite ou por longos períodos sem utilização).
4. Retire a tampa protetora do controlador do amortecedor traseiro e guarde-a num lugar seguro, tal como num carregador que esteja desligado.
5. Para instalar a bateria no controlador do amortecedor traseiro, coloque a bateria no encaixe do controlador. Enquanto pressiona a bateria para baixo, feche o trinco para a segurar no controlador.

CALIBRAR O SISTEMA

É melhor fazer a calibragem usando a App FOX BIKE. Também pode seguir a sequência abaixo. O sistema Live Valve não funcionará corretamente a não ser que seja calibrado corretamente. O seu sistema Live Valve usa sensores do garfo e da traseira para determinar a orientação (inclinado mais ou menos) da sua bicicleta em qualquer momento. O processo de calibragem fixa uma base de referência exata para os sensores. Conforme o ângulo da sua bicicleta aumenta ou diminui relativamente à base de referência, a sua suspensão irá ajustar-se de acordo com isso. **Um LED púrpura a rodar em volta do botão da energia indica uma necessidade de calibragem.**

 **Verifique que o seu mecânico de bicicletas profissional já tenha completado a sequência de calibragem. Porém, este passo é crítico para assegurar que o sistema responda de forma apropriada ao terreno. É correto repetir a calibragem usando a App FOX BIKE ou a sequência abaixo.**

1. Certifique-se de que os sensores do garfo e traseiro estão instalados corretamente antes de começar. Prima o botão de Energia (Power) para ligar o sistema.
2. Assegure-se de que a bicicleta esteja de pé/vertical (sem se inclinar em qualquer das direções), imóvel e numa superfície horizontal nivelada. Assegure-se de que a roda da frente esteja a direito.
3. Pressione e segure o botão de emparelhamento no controlador.
4. Com o botão de emparelhamento premido, pressione e segure o botão da energia no controlador durante pelo menos um segundo. Então solte tanto o botão do emparelhamento como o botão da energia ao mesmo tempo.
5. Uma vez que um LED azul brilhe, isto indica uma calibragem com sucesso.

NOTA: Um LED que brilha vermelho indica um problema com a calibragem. Verifique que a sua bicicleta esteja nivelada e que a roda da frente esteja a direito. Verifique os sensores do garfo e da traseira e desperte-os, se for necessário, batendo com ambas as rodas no chão. Então tente a sequência de calibragem outra vez.

MANUTENÇÃO DA CALIBRAGEM

O sistema exige re-calibragem ao longo do tempo, quando a bicicleta e os componentes tenham serviço de manutenção, sejam substituídos ou ajustados. Assegure-se de que faz re-calibragem depois do seguinte:

- Instalado um garfo com comprimento diferente (altera o ângulo da cabeça)
- Ajustado um espaçador "flip chip" no quadro (altera o ângulo da cabeça)
- Instalado um novo sensor de ressaltos (como seja, a substituição depois dum choque)
- Componentes têm serviço de manutenção (como seja, manutenção das pastilhas dos travões, que inclui remoção e reinstalação de sensores)

CONFIGURAÇÃO DE RETRAÇÃO DO AR

Para obter o melhor desempenho da sua suspensão FOX, regule a pressão do ar para conseguir a sua retração adequada. A retração é quanto a sua suspensão se comprime sob o seu peso e o do seu material. A retração deverá ser regulada para 25 - 30% do total do curso do amortecedor.

Veja o vídeo sobre a configuração da retração (sag) em ridefox.com/sagsetup, ou use as instruções abaixo.

1. Rode para **DESLIGADO (OFF)** o controlador do amortecedor traseiro Live Valve, antes de configurar a retração (sag). Isto regula o amortecedor para a posição de Aberto (Open), que é necessária para uma medição exata da retração.
2. Rode completamente o regulador da compressão no sentido contrário ao dos ponteiros do relógio.
3. Comece por fixar a pressão de ar do amortecedor (em bar) para igualar 15% do seu peso em quilogramas (peso em Kg vezes 0,15 = pressão do ar em bar). Com a bomba de ar presa à válvula do amortecedor, faça um ciclo lento do seu amortecedor ao longo de 25% do seu curso 10 vezes, conforme alcança a pressão que deseja. Isto irá igualar as câmaras de ar positiva e negativa e mudará a pressão no mostrador da bomba.
4. Retire a bomba.
5. Sente-se quieto na bicicleta na sua posição normal de condução, usando uma parede ou uma árvore para se segurar.
6. Puxe o vedante tórico (o-ring) do indicador de retração para cima contra o vedante de borracha da manga/tubo do ar.
7. Desmonte cuidadosamente da bicicleta sem dar um solavanco.
8. Meça a distância entre o vedante tórico (o-ring) do indicador de retração e o vedante de borracha da manga/tubo do ar. Compare a sua medição com a tabela 'Medidas Sugeridas para a Retração'.
9. Acrescente ou retire pressão de ar até atingir a sua medida de retração desejada.

⚠ AVISO

Não exceda a pressão máxima do ar: Os amortecedores pneumáticos FLOAT X e FLOAT X2 Live Valve NEO têm uma pressão de ar máxima de 24,13 bar (350 psi).

CONFIGURAÇÃO DE RETRAÇÃO DA MOLA HELICOIDAL

1. Meça a distância 'olho a olho' dos suportes de montagem do amortecedor da sua bicicleta.
2. Com a ajuda de um amigo, sente-se na bicicleta na sua posição normal de pedalar, com os seus apetrechos normais de passeio de bicicleta, e meça de novo a distância de 'olho-a-olho' (entre os olhais). A diferença entre as duas medidas é a retração.
3. Há nove cliques de disparo por cada rotação completa do ajustador de pré-carga. Depois de instalar a mola helicoidal, regule o ajustador de pré-carga para o ponto em que ele apenas contacta a mola helicoidal, e depois rode-o no sentido dos ponteiros do relógio um mínimo de 8 cliques.
4. Para **umentar a retração**, rode o ajustador de pré-carga no sentido contrário ao dos ponteiros do relógio. Se não conseguir atingir 30% de retração rodando o ajustador de pré-carga um mínimo de 8 cliques, precisará de obter uma mola com um índice mais baixo.
5. Para diminuir a retração, rode o ajustador de pré-carga no sentido dos ponteiros do relógio não mais de 26 cliques, depois de ter ajustado o ajustador de pré-carga para o ponto em que ele apenas contacta a mola helicoidal. Se não conseguir atingir 30% de retração com o máximo de 26 cliques, precisará de obter uma mola com um índice mais alto.

Medidas de retração sugeridas

Curso	25% de retração (Firme)	30% de retração (Macia)
45 mm/1,77 pol.	11,25 mm/0,44 pol.	13,5 mm/0,53 pol.
55 mm/2,16 pol.	13,75 mm/0,54 pol.	16,5 mm/0,65 pol.
65 mm/2,56 pol.	16,25 mm/0,64 pol.	19,5 mm/0,77 pol.
75 mm/2,95 pol.	18,75 mm/0,74 pol.	22,5 mm/0,88 pol.

VARIÇÃO DA RETRAÇÃO 25-30%

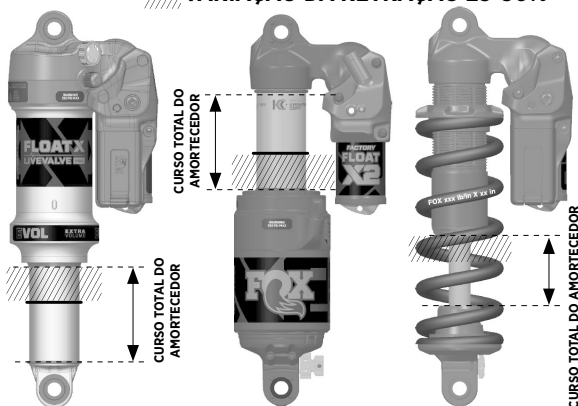

MANGA/TUBO DE AR EVOL

A EVOL vem instalada de fábrica nos amortecedores FLOAT X e FLOAT X2 Live Valve NEO.

ADICIONAR PRESSÃO DE AR

Deverá igualar as câmaras de ar positiva e negativa comprimindo lentamente o amortecedor ao longo de 25% do seu curso 10 - 20 vezes, depois de ter acrescentado 3,45 bar (345 kPa) (50 psi) de cada vez.

Se não igualar as câmaras, poderá ter maior pressão na câmara de ar positiva do que na câmara negativa. Se sentir que o amortecedor está muito teso, e está na posição do fim de curso alto, comprima o amortecedor até ouvir ou sentir uma transferência de ar. Mantenha o amortecedor nesta posição comprimida durante alguns segundos.

LIBERTAR PRESSÃO DE AR

Liberte o ar lentamente de modo que o ar da câmara negativa também possa ser libertado através da válvula Schrader.

Libertar a pressão do ar demasiado depressa pode fazer com que a câmara negativa fique com mais pressão do que a câmara positiva. Se o amortecedor for comprimido ao longo do seu curso e não se estender completamente, acrescente pressão de ar até que o amortecedor se estenda, e depois comprima lentamente o amortecedor ao longo de 25% do seu curso 10 a 20 vezes.

AJUSTES AO AMORTECEDOR TRASEIRO

COMPRESSÃO DE BAIXA VELOCIDADE

Comece por fixar o regulador da compressão na posição de ABERTO (OPEN), completamente, no sentido contrário ao dos ponteiros do relógio.

A regulação da **Compressão de baixa velocidade** permite-lhe afinar a suspensão para quando o Live Valve estiver na configuração Aberta (Open) (isto é, numa descida). Rode o botão no sentido dos ponteiros do relógio para aumentar o amortecimento da compressão, e no sentido contrário ao dos ponteiros do relógio para diminuir o amortecimento da compressão.

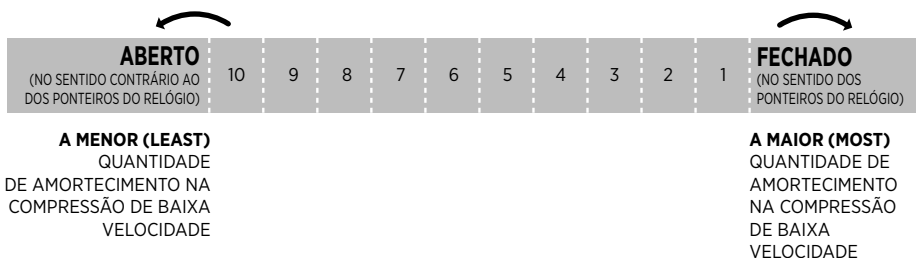

AJUSTE DE MODO FIRME

Comece por configurar o Ajuste de Modo Firme 2 a 3 cliques desde o Aberto (Open). Para uma maior firmeza ao pedalar, configure o Ajuste de Modo Firme para mais próximo da configuração de Fechado (Closed).

Ajuste de Modo Firme (FMA) configura o grau de firmeza do amortecedor quando o Live Valve estiver na configuração de Fechado (Closed). Rode-o no sentido dos ponteiros do relógio para aumentar a firmeza do sistema quando não forem detetados ressalto. A posição do Ajuste de Modo Firme (FMA) não afeta a firmeza do amortecedor quando estiver na configuração de Aberto (Open).

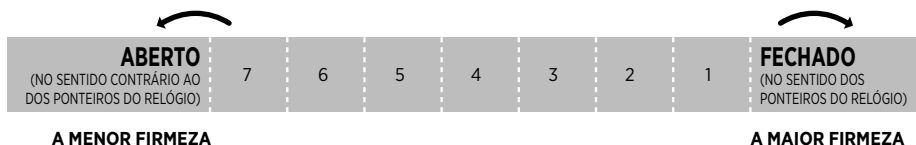

RECUPERAÇÃO

Assegure-se de que roda o controlador do amortecedor traseiro Live Valve para **DESLIGADO (OFF)** antes de configurar a recuperação pela primeira vez. Uma vez que a recuperação esteja configurada, pode fazer ajustes com o controlador do amortecedor traseiro Live Valve **LIGADO (ON)**. A regulação da recuperação está dependente da configuração da pressão do ar. Por exemplo, pressões de ar mais altas exigem configurações mais lentas de recuperação. Use a sua pressão do ar para determinar a sua configuração de recuperação. Comece por rodar o botão da recuperação de modo que a seta fique alinhada com o valor de regulação recomendado no quadro.



FLOAT X

DHX

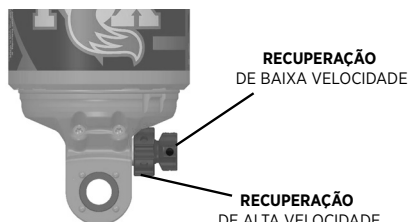

FLOAT X2

Recuperação de baixa velocidade (LSR)- Esta regulação é útil para controlar o desempenho do amortecedor submetido a choques do travão, subidas técnicas e curvas sem camber, quando é necessária tração adicional.

Recuperação de alta velocidade (HSR) - Esta regulação é útil para permitir que o amortecedor recupere de impactos maiores e ressaltos muito abruptos, suficientemente depressa para absorver impactos consecutivos. Quando se observa o amortecedor desde o lado do regulador de alta velocidade (HSR), rodar esse regulador HSR no sentido dos ponteiros do relógio vai desacelerar o HSR. Rodar esse regulador de alta velocidade (HSR) no sentido contrário ao dos ponteiros do relógio vai acelerar o HSR. O afinador da recuperação de alta velocidade (HSR) pode ser rodado com uma chave sextavada de 2 mm ou outra ferramenta de tamanho semelhante.

Pressão do ar (psi/bar)	Configuração inicial para a recuperação
<100/<6,9	10
100-120/6,9-8,3	10
120-140/8,3-9,6	9
140-160/9,6-11,0	8
160-180/11,0-12,4	7
180-200/12,4-13,8	6
200-220/13,8-15,2	5
220-240/15,2-16,5	4
240-260/16,5-17,9	3
260-280/17,9-19,3	2
280-300/19,3-20,7	1

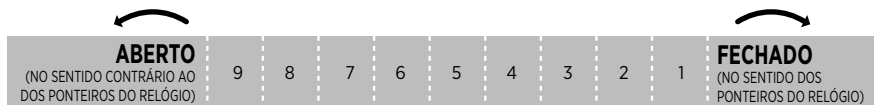

O MENOR VALOR DE AMORTECIMENTO DA RECUPERAÇÃO. O AMORTECEDOR RECUPERA COM **A MAIOR RAPIDEZ**

O MAIOR VALOR DE AMORTECIMENTO DA RECUPERAÇÃO. O AMORTECEDOR RECUPERA COM **A MAIOR LENTIDÃO**

OPÇÕES DE REGULAÇÃO ADICIONAIS

ESPAÇADORES DE VOLUME

Substituir os espaçadores de volume no amortecedor é um ajuste interno que lhe permite mudar a quantidade de resistência de médio curso e de fim de curso no fundo. Se regulou a sua retração corretamente e está a usar o curso completo (bater no fundo) com demasiada facilidade, então poderá instalar mais espaçadores para aumentar a resistência ao bater no fundo. Se regulou a sua retração corretamente e não está a usar o curso completo, então poderá instalar menos espaçadores para diminuir a resistência ao bater no fundo. O procedimento de instalação e as opções de afinação estão disponíveis online em: ridefox.com/ownersmanuals.

INSTALAÇÃO DE ESPAÇADORES DE VOLUME

1. Retire a tampa preta do ar e enrosque lá a sua bomba FOX para amortecedores. Lentamente liberte todo o ar da câmara principal do ar com a sua bomba, enquanto vai puxando firmemente o amortecedor para fora, conforme ele se esvazia de ar. Isto evitará que o ar seja transferido para a câmara negativa e que "sugue" o amortecedor para dentro. Então remova a bomba. Verifique que todo o ar tenha sido libertado, premindo a válvula Schrader.
2. Rode o anel de retenção de arame para alinhar a abertura no anel com uma das abas de olhal. Use um punção para remover o anel do sulco, rodando o anel conforme necessário para o retirar completamente.
3. Assegure-se de que os pontos para alinhamento na manga XV estejam corretamente alinhados. Vai precisar de alinhar de novo esses pontos durante a instalação. Faça deslizar a manga XV para fora do topo negativo do vedante de ar, para o retirar.

NOTIFICAÇÃO

Retire o botão da recuperação ou aplique uma tira de fita adesiva por cima dele, para evitar que o lado de dentro da manga XV seja arranhado, o que pode causar fugas de ar.

4. Retire ou instale espaçadores de volume conforme seja necessário, certificando-se de que não excede o número máximo de espaçadores para o curso do seu amortecedor (determinado pelas nervuras que estão do lado de dentro da manga XV). Misture ou combine os espaçadores de 1 cm³ e de 2 cm³ para conseguir ter incrementos de 1 cm³. Aplique uma camada delgada de massa de lítio Slick Honey aos vedantes pneumáticos, e depois reinstale a manga XV como se mostra (imagem do fundo). Rode a manga XV até que os pontos de alinhamento fiquem corretamente alinhados.
5. Faça deslizar a manga XV para baixo para o topo vedante pneumático negativo, para engatar os vedantes pneumáticos.
6. Volte a instalar o anel retentor de arame, e assegure-se de que fique completamente assente no seu entalhe.
7. Instale o amortecedor na sua bicicleta e faça o ciclo completo do curso. Assegure-se de que existem pelo menos 3 mm de folga entre qualquer parte do amortecedor e o quadro.
8. Prenda a bomba ao amortecedor e depois adicione ar enquanto faz lentamente o ciclo do seu amortecedor ao longo de 25% do seu curso 10 vezes, até atingir a pressão que deseja. Volte a instalar a tampa preta do ar.

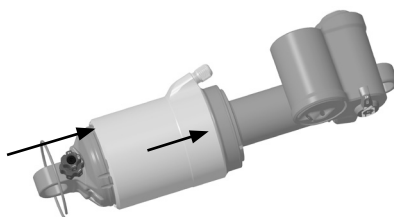
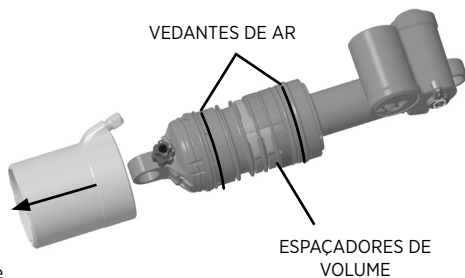
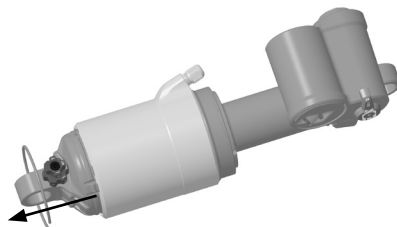
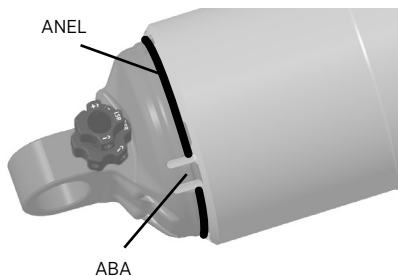

QUADROS DE REFERÊNCIA PARA LEDS

REFERÊNCIA PARA LEDS DE SENSORES

Evento	Sequência do piscar
Leitura do emparelhamento	Um verde rápido cada meio segundo
Emparelhamento ligado	Verde sólido
Emparelhamento confirmado	Dez verdes longos
Modo de emparelhamento iniciado	Dois verdes rápidos cada meio segundo
Pronto para atualização do firmware	Amarelo sólido
Atualização do firmware em curso	Verde sólido
Boa inserção da bateria	Cinco verdes
Recebido pedido de atualização do firmware	Cinco vermelhos

REFERÊNCIA PARA LEDS DE CARREGADOR

Evento	Sequência do piscar
Ligado na ficha sem bateria	Nenhum
Falha da bateria (quando bateria inserida)	Nenhum
Carga	Vermelho sólido
Completamente carregada	Verde sólido

REFERÊNCIA PARA LEDES DO CONTROLADOR

Evento	Sequência do piscar
Energia ligada	LEDs verdes rodam em volta do círculo no sentido dos ponteiros do relógio, depois no sentido contrário, e depois exibe-se o nível da bateria
Energia desligada	LEDs vermelhos acendem e depois rodam em volta do círculo no sentido contrário ao dos ponteiros do relógio
Verificação no nível da bateria	Depois de premir o botão da Energia rapidamente, os LEDs indicam o nível da bateria (1/4=25%, 1/2=50%, etc.)
Leitura do emparelhamento de componentes	Um verde médio cada meio segundo
Emparelhamento de componentes ligado	Verde sólido
Emparelhamento de componentes com sucesso	Dez verdes médios
Emparelhamento de componentes falhou	Dez vermelhos médios
BLE (Bluetooth de baixa energia) ligado	Dois azuis médios
BLE desligado	Três azuis médios
Ligações BLE anuladas	Três ciano/azuis médios
Bateria baixa no controlador	Dois vermelhos rápidos cada cinco segundos
Bateria baixa no sensor	Três amarelos em sequência rápida cada cinco segundos
Sensor não ligado	Um amarelo médio cada segundo
Solenóide aberto	Verde sólido pela duração da posição de solenóide aberto
Solenóide avariado	Dois amarelos rápidos em cada segundo, e depois um vermelho cada segundo
Calibragem necessária	Um só LED púrpura rodando em volta do círculo
Calibragem iniciada	Verde sólido
Calibragem com sucesso	Dois púrpuras
Calibragem falhada	Dois vermelhos
Pronto para atualização do firmware	Púrpura sólido
Atualização do firmware em curso	Azul sólido
Falha do sistema ao iniciar	Um vermelho a cada minuto

RESOLUÇÃO DE AVARIAS

Problema	Soluções	Causa
Inserir a bateria no Live Valve não desperta o sistema	Use o botão da energia para ligar o Live Valve ou retire a bateria, espere 20 segundos e então insira a bateria de novo	
Calibragem falhou	Assegure-se de que o sensor da frente (garfo) está no garfo, e que o sensor da traseira está na traseira, e assegure-se de que estejam ambos montados corretamente (ver a secção de instalação dos sensores)	
	Assegure-se de que a bicicleta está plana, nivelada, vertical e de pé (não inclinada), roda da frente a direito, e que a bicicleta não se move durante a calibragem	
	Assegure-se de que ambos os sensores de ressaltos têm bateria suficiente e estejam despertos, batendo com ambas as rodas contra o solo	
	Assegure-se de que ambos os sensores de ressaltos estejam emparelhados com o controlador	Se for necessário, consulte a secção relevante sobre sensores desligados
	Assegure-se que não haja outros sensores de ressaltos próximos que tenham sido ligados anteriormente, e retire as baterias de todos esses outros sensores de ressaltos	Se um velho sensor ainda estiver nessa área, ele poderia estar a enviar maus dados de calibragem para o controlador É possível que um ou ambos os sensores de ressaltos não estejam configurados corretamente, e deverá contactar a FOX para obter ajuda adicional
Sensor não ligado (LED amarelo a relampejar cada segundo)	Substitua a bateria no sensor que não esteja a ligar, com uma bateria nova de marca CR2032	
	Tente outra vez emparelhar o sensor com o controlador, com os botões de emparelhamento	
	Desligue o controlador, espere 1 minuto com o controlador desligado, e depois ligue novamente o controlador	Quando o controlador faz o ciclo de energia rapidamente, isso pode causar problemas com a conectividade/ligação aos outros componentes Poderá haver um problema com um dos sensores de ressaltos ou com o controlador se todos os componentes não estiverem a ligar; então contacte a FOX para obter ajuda adicional

RESOLUÇÃO DE AVARIAS, CONTINUAÇÃO

Problema	Soluções	Causa
Emparelhamento do sensor falhou (LED vermelho a relampejar depois da sequência de emparelhamento)	Tente emparelhar outra vez, mas assegure-se de que o emparelhamento seja completado dentro do período limite de tempo permitido para o emparelhamento (1 minuto)	
	Assegure-se de que o firmware (software instalado de fábrica) do seu controlador e dos sensores estejam ambos atualizados	Um ou ambos os sensores de ressalto poderão não estar configurados corretamente; deverá contactar a FOX para obter ajuda adicional
O controlador desliga-se por si mesmo depois de estar desperto durante pouco tempo	Carregue a bateria do controlador; o controlador vai desligar-se automaticamente se a bateria estiver demasiado baixa	
A luz verde permanece acesa e o solenoide fica aberto em terreno plano	Re-calibrar o sistema Live Valve em terreno liso e nivelado; assegure-se de que a bicicleta esteja completamente imóvel durante todo o tempo que dura a calibragem	
	Se tiver em funcionamento um Live “tune” (configuração/afinação pré-definida) personalizada, considere mover o ângulo de inclinação/descaimento para mais que 0 graus e aumente o limiar de ressalto para mais que 1 G (aumentos de 0,1 ou 0,2 G deverão ser suficientes)	
O controlador não liga ao telemóvel	Desligue e volte a ligar o controlador	O tempo limite concedido para o emparelhamento poderá ter sido excedido; fazendo a ciclagem do botão da energia irá reestabelecer/reiniciar o período de tempo para o emparelhamento
	Assegure-se de que está a usar a App FOX BIKE correta para iniciar a ligação; não inicie a ligação através das configurações do Bluetooth do telemóvel	
O solenoide falhou (2 clarões amarelos rápidos do LED por segundo)	Isto é uma falha do sistema e não há que fazer qualquer deteção/resolução de avaria; o controlador terá que ser substituído no amortecedor; contacte a FOX para obter ajuda adicional	

SUBSTITUIÇÃO DA PILHA

SUBSTITUIR A PILHA DO SENSOR

A App FOX BIKE irá mantê-lo informado acerca da vida da pilha do sensor, e irá indicar quando é a altura de substituir as pilhas. Use a App FOX BIKE para o conduzir através deste procedimento, ou siga os passos abaixo.

1. Assegure-se de que a parte de cima do contentor para pilhas do sensor no garfo ou na traseira esteja limpa e tenha fácil acesso.
2. Use uma chave Allen de 2 mm para retirar o parafuso do topo da tampa (Figura A).
3. Agarre com firmeza na tampa superior desse contentor, de ambos os lados do indicador "pull" (puxar). Use a pequena aba para levantar a tampa superior, e torça no sentido contrário ao dos ponteiros do relógio até que a tampa seja removida (Figura B).
4. Use uma ferramenta com pontas pequenas ou uma chave Allen de 3 mm para retirar a pilha CR2032 do sensor (Figura C).
5. Substitua a pilha por pilhas de marca CR2032 apenas. Certifique-se de que a nova pilha está nivelada com o compartimento circundante (não apresentado na imagem).
6. Alinhe a tampa superior, certificando-se de que as patilhas estão dentro do compartimento da pilha. A tampa deve encaixar facilmente no lugar num ângulo de 15 graus em relação ao compartimento da pilha. Enquanto pressiona suavemente a tampa superior, rode-a no sentido dos ponteiros do relógio até encaixar no lugar (Figura D).
7. Utilize uma chave Allen de 2 mm para voltar a instalar o parafuso na tampa superior (Figura E). Regule a fixação para 0.34 N·m (3 pol/lb).

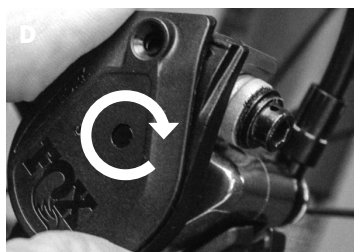

SERVIÇO DE MANUTENÇÃO

A limpeza correta do seu produto FOX entre passeios, além do serviço de manutenção agendado a intervalos regulares, irá ajudar a reduzir os custos de reparação e prolongar a vida do produto.

Para obter mais informações sobre procedimentos de manutenção, visite www.ridefox.com/OwnersManuals, ou contacte a FOX para um serviço de manutenção completo (**1.800.369.7469** ou mtbservice@ridefox.com).

Itens mínimos recomendados para manutenção	Sempre antes de ir pedalar na bicicleta	Sempre depois de ter ido pedalar na bicicleta	Regularmente	Cada 125 horas ou anualmente, o que ocorrer primeiro*
Inspeccione todo o exterior do seu amortecedor. O amortecedor não deverá ser usado se qualquer das peças exteriores parecer estar danificada. Contacte o seu concessionário local ou a FOX para reparações.	X			
Lave o exterior apenas com sabão suave e água, e depois limpe com uma toalha macia para secar. Não use um dispositivo de lavagem a alta pressão nem borrife água diretamente no vedante/junção do corpo do amortecedor.		X		
Verifique as configurações da retração e do amortecimento. Inspeccione os controlos para detetar danos visíveis, e também o seu funcionamento.			X	
Serviço de manutenção completo (inspeção completa interna/externa, reconstrução do sistema de amortecimento, substituição do vedante de ar para amortecedores pneumáticos, reconstrução da mola pneumática, substituição do óleo de banho e do retentor/raspador).				X

*Para os que conduzem lift-accessed DH, Park ou Extreme Freeride ou em condições ambientais extremas de molhado/lamacento ou seco/poeirento, em que sejam atirados detritos do trilho contra o amortecedor ao pedalar no trilho, a FOX aconselha os ciclistas a efetuar manutenção mais cedo do que se recomenda acima, conforme seja necessário. Se ouvir, vir ou sentir alguma coisa fora do normal, pare imediatamente a bicicleta e contacte um Centro Autorizado de Serviço da FOX para obter manutenção apropriada.

VEJA INFORMAÇÕES E VÍDEOS ADICIONAIS: RIDEFOX.COM

GARANTIA

A FOX dá a seguinte GARANTIA LIMITADA relativa aos seus produtos de suspensões:

GARANTIA LIMITADA FOX

GARANTIA LIMITADA DE UM (1) ANO EM PRODUTOS DE SUSPENSÃO

Sujeita às limitações, termos e condições aqui indicadas, a FOX garante, ao proprietário original a retalho (o consumidor) de cada produto de suspensão novo FOX, que o produto de suspensão FOX, quando novo, está livre de defeitos em materiais e de mão de obra. Esta garantia limitada expira um (1) ano após a data da compra original a retalho do produto de suspensão FOX de um concessionário autorizado FOX ou de um Fabricante de Equipamento Original autorizado pela FOX, em que a suspensão FOX tenha sido incluída como equipamento original num veículo comprado.

TERMOS DA GARANTIA

Esta garantia limitada é condicional a que o produto de suspensão FOX seja operado sob condições normais e mantido corretamente conforme especificado pela FOX. Esta garantia limitada só é aplicável a uma suspensão FOX comprada nova de uma fonte autorizada FOX e é dada apenas ao dono original a retalho (consumidor) do produto de suspensão FOX novo e não é transferível a donos subsequentes.

Se for determinado pela FOX, à sua única e final discricção, que o produto de suspensão FOX está coberto por esta garantia limitada, ele será reparado ou substituído, por um modelo comparável, à opção exclusiva da FOX, que será conclusiva e vinculante. ESTE É O REMÉDIO EXCLUSIVO SOB ESTA GARANTIA LIMITADA. TODOS E QUAISQUER OUTROS RECURSOS E COMPENSAÇÃO POR DANOS QUE POSSAM DE OUTRO MODO SER APLICÁVEIS AO ABRIGO DESTA GARANTIA LIMITADA ESTÃO EXCLUÍDOS, INCLUINDO, MAS SEM SE LIMITAR A, COMPENSAÇÃO POR DANOS ACIDENTAIS OU CONSEQUENCIAIS OU COMPENSAÇÃO PUNITIVA.

Esta garantia limitada não se aplica a desgaste e deterioração normais, avarias ou falhas que resultem de abuso, negligência, montagem incorreta, alterações ou modificações, reparações ou manutenção incorretas ou não autorizadas, choques, acidentes ou colisão, ou outro uso anormal, excessivo ou indevido.

Esta garantia limitada dá ao consumidor direitos legais específicos. O consumidor poderá também ter outros direitos legais ao abrigo das leis nacionais aplicáveis, que não são afetados por esta garantia limitada. Se for determinado por um tribunal com jurisdição competente que uma certa provisão desta garantia limitada não se aplica, tal determinação não deverá afetar quaisquer outras disposições desta garantia limitada, e todas as outras disposições deverão permanecer com efeito.

ESTA É A ÚNICA GARANTIA DADA PELA FOX PARA OS SEUS PRODUTOS E COMPONENTES DE SUSPENSÕES, E NÃO HÁ GARANTIAS QUE SE ESTENDAM PARA ALÉM DA DESCRIÇÃO AQUI FEITA. QUAISQUER GARANTIAS QUE POSSAM DE OUTRO MODO SER IMPLÍCITAS POR LEI INCLUINDO, MAS SEM SE LIMITAR A, QUALQUER IMPLÍCITA GARANTIA DE COMERCIALIDADE OU ADEQUAÇÃO PARA UM PROPÓSITO EM PARTICULAR SÃO EXCLUÍDAS.

Esta garantia limitada será governada exclusivamente pelas leis do Estado da Califórnia.

Para perguntas relativas a esta garantia ou aos produtos FOX, por favor contacte o Departamento de Atendimento ao Cliente da FOX, telefonando para 1-800-369-7469 ou visite www.ridefox.com.

Quando fizer uma reclamação ao abrigo desta Garantia Limitada, ser-lhe-á solicitado que forneça a um Centro de Serviço de Assistência autorizado da FOX:

1. O Produto (ou a peça afetada) e
2. Uma cópia da prova original de compra, que indique claramente o nome e endereço do vendedor, a data e local da compra, o número de peça do produto e, se for utilizado, um número de série. Se os produtos FOX forem vendidos como parte de uma bicicleta completa, a marca, modelo e ano do modelo da bicicleta e o seu número de série deverão ser incluídos.

Sensor Live Neo Bump: 820-09-122 (F) 820-09-123 (R), Controlador Live Neo: 820-09-094

IFT: TRFO8225-05083

CMIIIT ID: 24J9981D4587



FOX 产品应由专业自行车维修技师遵照 FOX 安装规范安装。安装不当的避震器可能出现故障，导致骑行者失去控制，造成人员严重伤害甚至死亡。

Live Valve 系统在自行车出厂时已预装好。但是，首次使用之前，必须先对电池进行充电并对系统进行校准。校准和/或设置不当可能会导致系统运行出错或紊乱，造成自行车失控，进而可能引发严重伤害甚至死亡。

请勿丢弃控制器的保护盖。电池未与控制器连接时（例如：电池从自行车上取下后充电），该保护盖对主控制器起着重要的保护作用。主控制器如果暴露在水和污垢等外部物质中可能受损坏，因此需要用保护盖进行覆盖。

请勿丢弃电池的橡胶保护盖。电池在储藏期间或从控制器上取下后，该保护盖对电池起着重要的保护作用。

警告：以一种会影响后避震器的方式改动或改装车架可能会导致产品出现故障，并导致人员严重伤害甚至死亡。请勿改动或改装任何会致动后避震器的 OEM 车架零部件（包括车架、支撑底座部件或摇臂连杆）。

警告：如果安装任何会影响后避震器的售后市场车架零件（未经 OEM 车架厂商测试和批准），则可能会导致产品出现故障，造成人员严重伤害甚至死亡。

改动或改装 FOX 产品可能使其出现故障，进而导致人员严重受伤甚至死亡。请勿改动或改装 FOX 产品的任何零部件（包括卷簧、下管叉桥、叉肩、舵管、上管、下管、空气罐、座杆、气室垫片、内部构件、轴缝垫片、轴适配器或任何其他零部件）。

FOX 自行车避震器产品还可用在动力至多为 250 瓦特的踏板辅助式机动自行车或机动车上。请勿将 FOX 自行车避震器产品用在动力大于 250 瓦特的车辆上。

FOX E-BIKE OPTIMIZED 优化避震器产品可用在动力在 250-500 瓦特之间的机动自行车或机动车上。请勿将任何 FOX 自行车避震器产品用在动力在 500 瓦特以上的任何踏板辅助式机动自行车或机动车上。

请勿将任何 FOX 自行车避震器产品或 FOX E-BIKE OPTIMIZED 优化避震器产品用在动力在 500 瓦特以上的任何踏板辅助式机动自行车或机动车上。请勿将任何 FOX 自行车避震器产品用在任何配有风门的机动车上。

误用 FOX 避震器产品可导致避震器出现故障，造成财产损失或人员严重受伤甚至死亡，且无法享受质保。

请勿将 FOX 自行车避震器产品用于任何可搭载两名以上操作者或骑行者的车辆上，例如：双人自行车或载重型自行车等。

不当维修或在 FOX 避震器上安装非 FOX 更换件可能导致产品出现故障，造成人员严重伤害甚至死亡。

切勿使用大功率清洗器清洁 FOX 产品。

请按照刹车厂商的说明正确安装和调节刹车系统。如果未能正确安装和调节刹车，则可能导致自行车失控，并造成人员严重受伤甚至死亡。

若出现致使避震器任何部分产生折弯和/或断裂的情况，您的避震器可能出现故障。任何致使漏气和/或漏油的情况，例如撞车事故或长期未用等，也都可能导致您的避震器出现故障。避震器一旦被损坏和/或出现泄漏，则可能出现故障，导致撞车事故和人员严重受伤甚至死亡。如果您怀疑您的避震器已被损坏，则请立即停止骑行并联系 FOX 进行检查和维修。

切勿尝试自行拆开、打开、拆解或维修处于“卡住”状态的 FOX 避震器。“卡住”状态，是由于动态空气密封（位于非 EVOL 避震器空气套筒中的正负气室之间）出现故障，导致负气室的压力大于正气室。若要测试避震器是否真的处于“卡住”状态，方法如下：

- 卸下空气盖并按压美式球阀，完全释放避震器正气室中的气压。
- 如果正气室的气压释放后避震器体缩入空气套筒并接近底部，则连接 FOX 高压打气筒，将避震器充气至 17 bar (250 psi)。
- 如果避震器没有完全伸展，则避震器处于“卡住”状态。
- 任何尝试维修处于“卡住”状态的 FOX 空气避震器的举措都可能导致人员严重受伤甚至死亡。联系 FOX 或授权维修中心进行维修。

随本产品提供的传感器含有纽扣电池。唯一兼容的电池类型是 CR2032（电池标称电压为 3V）。

请把新电池和废旧电池放在儿童接触不到的地方。请勿吞咽电池，因为电池存在化学灼伤风险。如果不慎吞咽纽扣电池，可能会在短短两小时内造成严重体内灼伤，并且可能会导致严重人身伤害甚至死亡。如果您认为电池已吞咽或放入身体任何部位内，请立即就医。

如果电池盒未安全闭合，请停止使用本产品，并把本产品放在儿童接触不到的地方。否则可能会导致严重人身伤害甚至死亡。

本产品随附的线控杆包含一块纽扣电池。

请把新电池和废旧电池放在儿童接触不到的地方。请勿吞咽电池，因为电池存在化学灼伤风险。如果不慎吞咽纽扣电池，可能会在短短两小时内造成严重体内灼伤，并且可能会导致严重人身伤害甚至死亡。如果您认为电池已吞咽或放入身体任何部位内，请立即就医。请致电当地的中毒控制中心，以了解相关的治疗信息。

请遵照当地法规移除和立即回收或处置废旧电池，并把废旧电池放在儿童接触不到的地方。电池不得与生活垃圾一起处置，亦不得焚烧电池。

即便是废旧电池也可能会造成严重伤害甚至死亡。非充电电池不可充电。请勿强制放电、充电、拆解、加热（高于制造商所规定的额定温度）或焚烧。否则可能会由于泄气、泄漏或爆炸导致化学灼伤，从而导致人身伤害。

确保电池在安装后正负两极（+ 和 -）正确朝向。

请勿混合新旧电池，也请勿混合不同品牌或类型的电池（例如碱性电池、碳锌电池或可充电电池）。

请依照当地法规，从设备上移除并立即回收或处置长期未用的电池。

请始终完全固定电池盒。如果电池盒未安全闭合，请停止使用本产品，并取下电池，把电池放在儿童接触不到的地方。

如果电池盒未安全闭合，请停止使用本产品，并把本产品放在儿童接触不到的地方。否则可能会导致严重人身伤害甚至死亡。

恭喜!

感谢您为自己的自行车选择 FOX 避震产品。FOX 避震产品由美国加州圣克鲁兹郡业界最好的专家设计并测试。请按照本用户手册中提供的指南和说明正确地设置、使用和保养您的新 FOX 产品。

欲知更多信息和视频指引, 请访问网站 <http://www.ridefox.com/LiveNeo>, 或致电 1.800.369.7469 联系 FOX 美国公司, 发送电子邮件至 mtbservice@ridefox.com, 或在 <http://www.ridefox.com/GlobalDistributors> 上联系 FOX 国际授权维修中心。如果您无法访问互联网, 则请联系 FOX, 为您的产品索取在线 FOX 用户手册的免费纸质版。

在骑行前, 必须妥善完成下列操作

1. 下载 FOX BIKE 应用程序
2. 安装 Live Valve 后避震器
3. 安装传感器
4. 为电池充电
5. 配对传感器
6. 把控制器连接到 FOX BIKE 应用程序
7. 对系统进行校准

请将本指南交给客户, 以便其查阅。操作指南视频请访问 www.ridefox.com/livevalve。

下载 FOX BIKE 应用程序

Live Valve 系统现在包含全新控制器, 该控制器使用 FOX 专有的无线技术和 FOX BIKE 应用程序来进行高级调整。FOX BIKE 应用程序是 Live Valve 系统的重要组成部分, 可以在 iOS 和安卓系统上使用。扫描二维码, 即可在 App Store 或 Google Play 商店中下载 FOX BIKE 应用程序, 用于选择设置, 更新固件, 保存自行车配置文件等。

使用 FOX BIKE 应用程序来从各种避震模式中进行选择, 更改调节, 查看电池使用寿命, 更新固件, 实现 LED 系列解码, 等等。使用 FOX BIKE 应用程序中的“开启”模式设置 Sag 和回弹。有关下载和使用 FOX BIKE 应用程序的更多信息, 请访问 ridefox.com。



FOX 专有的无线技术

FOX 专有的无线协议能够实现疾速响应 (响应时间为 1 毫秒)、快速唤醒以及自行车静止时极低功耗的休眠模式。这让骑行者能够充分利用 Live Valve 系统, 即时根据地形调节避震器。

Live Valve 部件示意图

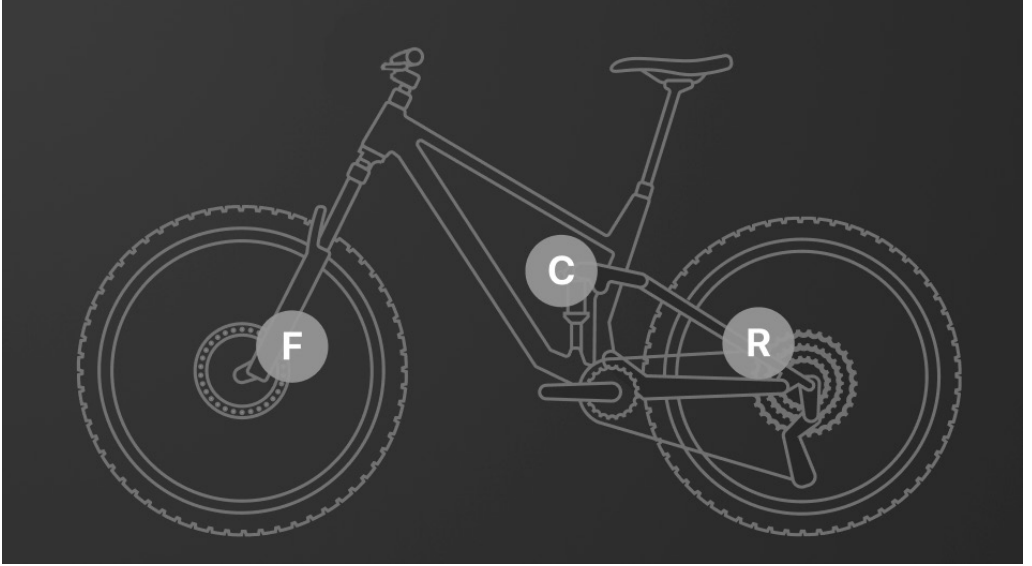

前叉传感器 (F)



后传感器 (R)



控制器 (C)

LIVE 系统配置

Live 系统配置是 Live Valve Neo 的标准配置，能够让骑行者利用所有 Live Valve Neo 功能。此配置要求把前叉 (F) 传感器和后 (R) 传感器与控制器 (C) 相连接。

安装后避震器



不同自行车厂商的后避震器安装和设置存在很大的差异。请务必参阅您的自行车用户手册。FOX 产品应由专业自行车维修技师遵照 FOX 安装规范进行安装。后避震器若安装不当，可能出现故障，导致骑行者失控并导致人员严重受伤甚至死亡。

若您即将安装在自行车上的避震器不是该自行车的原装设备，请遵循下列步骤以确保在骑行前有适当的安全间隙。

空气避震器

1. 遵照车架厂商的说明将避震器安装到车架上。
2. 卸下气阀盖，连接避震器打气筒，然后缓慢地将主气室内的所有空气释放出来。
3. 缓慢地按压避震器，直至其走完全部行程。
4. 确保避震器在整个行程的过程中均不会接触车架或连杆的任何部位。
5. 把 Live Valve 后避震器控制器关闭，然后遵照本手册中的“Sag 设置”或 www.ridefox.com 上的说明，在 FOX BIKE 应用程序上设置 sag。

最低气压为：

所有空气避震器均为 3.4 bar (50 psi)。

压力测量时的环境温度为 21°C 至 24°C (70 °F 至 75°F)。

FOX 产品的正常工作温度范围为 -7 °C 至 60 °C (20 °F 至 140 °F)。

卷簧拆卸

可拆卸卷簧以检查车架内的避震器安全间隙，或改用应变率较大或较小的弹簧。

1. 逆时针方向旋转预加载调节器大约 4-6 圈。
2. 向着预加载调节器移动卷簧和弹簧固定夹。
3. 拆下将弹簧固定夹固定在轴孔眼上的圆形钢丝固定环，然后卸下弹簧固定夹。
4. 将卷簧滑下避震器身。若安装硬件妨碍弹簧拆卸，您需要首先拆卸安装硬件。

卷簧安装

1. 将卷簧安装至避震器身上。
2. 将弹簧固定夹安装至避震器上，突出部分位于卷簧内部。将圆形钢丝固定环安装到凹槽中，确保其完全就位。
3. 将弹簧固定夹向后滑过已安装的钢丝环，确保钢丝环完全卡入弹簧固定夹。
4. 旋紧预加载调节器直至弹簧刚好不能移动，然后再旋转预加载调节器直至听到 8 次咔哒声。
5. 根据第 125 页的说明设置 Sag。

安装传感器

1. 传感器标有“fork (前叉)”和“rear (后)”,并且必须相应地安装。如果“fork (前叉)”传感器和“rear (后)”传感器的位置调换,则系统无法正常工作。
2. 把传感器直接安装在刹车钳上方,使定心垫片放置在传感器支架上方。请勿把传感器的安装凸耳放置在刹车转接器和卡钳之间。
3. 每个传感器都配有两枚长度不一的螺栓,以便适应传感器凸耳厚度和不同的刹车转接器厚度。请使用长度合适的螺栓。
4. 每个传感器仅使用一枚螺栓来安装。使用顶部刹车安装螺栓,把前叉传感器放置在前刹车钳。使用最靠近自行车前部的刹车安装螺栓,把后传感器安装到后刹车钳上。
重要须知: 必须调整每个传感器,使之大致与相应的刹车钳体平行。
5. 把前叉传感器刹车螺栓拧紧至刹车厂商建议的扭矩值,但不得超过 10.2 N·m (90 in·lb)。
6. 把后传感器刹车螺栓拧紧至车架厂商建议的扭矩值。



后部



前叉

把控制器连接到 FOX BIKE 应用程序

FOX BIKE 应用程序旨在帮助您获得最佳体验。此应用程序能够有效地引导您对 Live Valve 系统进行校准、配对和自定义。您还可以获得许多调节功能,并且能够通过云始终获得最新版的调节选项。

1. 在您的移动设备上,启动 FOX BIKE 应用程序。
2. 创建帐户。
3. 在车库中创建自行车。
4. 遵照相关说明,把应用程序与 Live Valve Neo 控制器进行配对。
5. 于是,应用程序就可引导您妥善设置 Live Valve 系统并且帮助您监控系统的运行状况。

连接前叉传感器和后传感器

请使用 FOX BIKE 应用程序来引导您完成此程序,或者请遵照下列步骤操作。

1. 每次只可配对一个传感器。
2. 按住控制器的电源按钮,以启动系统。
3. 按下前叉传感器或后传感器上的配对按钮。可能需要用一个细小尖头工具来按下配对按钮。传感器上的绿色 LED 灯会开始闪烁。
4. 按下控制器上的配对按钮。控制器上的绿色 LED 灯会开始闪烁。
5. 几秒后,绿色 LED 灯会变为常亮,这表明连接器和传感器已相互定位。
6. 仅当绿色 LED 灯会变为常亮(不闪烁)后,才再次按下控制器上的配对按钮,以接受连接。绿色 LED 灯会快速闪烁,这表明已成功连接。

注: 红灯闪烁表明连接过程失败,并且必须再次连接。

配对按钮



启动系统

1. 按下后避震器控制器上的电源按钮，以启动 Live Valve 系统。系统启动时，绿色 LED 灯会首先以移动的灯光显示“系统检查”。然后，绿色 LED 灯会亮起并显示圆形或局部圆形，具体取决于电池电量。电池电量表示如下：
 - 1/4 圆 = 25% 电量
 - 1/2 圆 = 50% 电量
 - 3/4 圆 = 75% 电量
 - 全圆 = 100% 电量
2. 若要在骑行期间查看电池电量，请快速按下电源按钮，以显示当前的电池状态。
3. 按住电源按钮可关闭系统。圆形会亮起红色，然后熄灭。
4. 如果您并未主动关闭系统，则控制器会在自行车静置 45 分钟后关闭，以保持电池电量。您下次骑行时，需要手动启动系统。

节能小贴士！

在运输自行车之前，按住电源按钮来手动关闭 Live Valve。这将保持电池电量。完成骑行后，如果您立即把自行车放置在汽车尾门上并驾驶汽车回家，自行车 Live Valve 系统会检测到汽车遇到的颠簸并且会调节自行车避震器，就像您正在骑行那样。这会导致浪费电池电量！

对后避震器控制器电池进行充电

若要显示电池的电量，请按下控制器的电源按钮。电池的电量用绿色 LED 圆形灯表示（全圆绿灯亮起时，表示电池已充满电）。若要对后避震器控制器电池进行充电，请遵照下列说明。

1. 若要从后避震器控制器卸下电池，请松开卡扣，把电池滑出来。如果电池已从控制器卸下，请安装保护盖（形状酷似电池），以保护控制器。

注意

请勿丢弃控制器的保护盖。该保护盖**必须交给客户**，因为电池未与控制器连接时（例如：电池从自行车上取下后充电），该保护盖对控制器起着重要的保护作用。控制器如果暴露在水和污垢等外部物质中可能受损坏，因此需要用保护盖进行覆盖。

2. 把电池放置在充电器底座上。向下按压电池时，把电池扣到位，使电池固定在充电器上。
3. 充电时红色 LED 灯会亮起。电池充满电时（大约需 1.5 小时），绿色 LED 灯会亮起。15 分钟充电时长产生的电量能够续航大约 1.5 小时。充电完成后，请勿让电池留在充电器上（即：请勿在无人看守的情况下整晚或长时间充电）。
4. 从后避震器控制器取下保护盖，并放在安全的地方（例如放在未通电的充电器上）。
5. 若要把电池安装在后避震器控制器上，请把电池放在控制器底座上。向下按压电池时，请闭合卡扣，使电池固定在控制器上。

对系统进行校准

最好使用 FOX BIKE 应用程序来进行校准。您也可以遵照下列顺序操作。除非已正确校准，否则 Live Valve 系统无法正常工作。Live Valve 系统使用前叉传感器和后传感器来确定自行车在任何时候的朝向（上坡 / 下坡）。校准流程为传感器设定准确的基线。当自行车角度相对于基线增大或减小时，避震器也会相应地调节。电源按钮周围旋转的紫色 LED 灯表示需要进行校准。

 希望您的专业的自行车技师已按照下列顺序实施校准。但是，为确保系统能根据地形作出恰当的反应，此步骤是非常重要的。可以使用 FOX BIKE 应用程序或者按照下列顺序来重复实施校准。

1. 在开始之前，请确保前叉传感器和后传感器已妥善安装。按压电源按钮，从而启动系统。
2. 确保自行车垂直（不向任何方向倾斜）静立在水平地面上。确保前轮笔直。
3. 按住控制器上的配对按钮。
4. 按住配对按钮后，按住控制器的电源按钮至少一秒钟。然后，同时松开配对按钮和电源按钮。
5. 一旦蓝色 LED 灯闪烁，就表示已成功校准。
注：红色 LED 灯闪烁表示校准出错。请检查自行车是否水平并且前轮是否笔直。请检查前叉传感器和后传感器，并唤醒传感器。如有必要，使前轮和后轮撞击地面，以唤醒传感器。然后再次尝试按照顺序执行校准。

校准保养

此系统需要在自行车和零部件检修、更换或调整时重新进行校准。请务必在进行下列操作后重新进行校准：

- 安装另一长度的前叉（更改头管角度）
- 调节车架上的 Flip Chip（更改头管角度）
- 安装新的碰撞传感器（即碰撞后更换）
- 检修零部件（即：刹车片保养，其中包括拆卸和重新安装传感器）

空气弹簧 Sag 设置

为取得 FOX 避震器的最佳避震性能，请调整气压以适当设置 Sag。Sag 是指在您体重和骑行装备重量的作用下避震器的压缩量。Sag 范围应设置在避震器总行程的 25-30% 之间。

请在 ridefox.com/sagsetup 观看 Sag 设置视频，或者请遵照下列说明。

1. 在设置 Sag 之前，关闭 Live Valve 后避震器控制器。此操作会把避震器设为 Open（开启）位置，这对于准确测量 Sag 是必需的。
2. 将压缩调节旋钮逆时针转到到底。
3. 首先设置避震器气压 (bar)，使之与您的公斤体重的 15% 相匹配。将打气筒连接于避震器阀，达到所需的气压后缓慢地将避震器推进 10 次至其行程的 25%。这将平衡正负气室的气压，并将改变打气筒压力计的读数。

警告

请勿超过最大气压：FLOAT X 和 FLOAT X2 Live Valve NEO 空气避震器的最大气压为 24.1 bar (350 psi)。

4. 取下打气筒。
5. 借助墙或树的支撑，以您平时的骑行姿势静坐在自行车上。
6. 向上拉动 Sag O 型圈指示器，使之触抵空气套筒橡胶密封圈。
7. 小心地下车（请勿跳下车）。
8. 测量 Sag O 型圈指示器与空气套筒橡胶密封圈之间的距离。将您的测量值与“建议的 Sag 值”表相对照。
9. 增加或减少气压，直到达到所需的 Sag 测量值。

卷簧 SAG 设置

1. 测量您自行车避震器两端固定处之间的眼对眼距离。
2. 在朋友的帮助下，您在携带常规骑行装备后以正常骑行姿势坐在自行车上，再次测量孔眼到孔眼之间的距离。两个测量值之差即为 Sag。
3. 预加载调节器每转动一圈共有九格。安装卷簧后，设置预加载调节器，使预加载调节器刚好触碰到卷簧，然后把预加载调节器顺时针转动至少 8 格。
4. 若要增大 Sag，请逆时针方向转动预加载调节器。如果您在把预加载调节器转动至少 8 格后无法达到 30% Sag，则您需要更换为系数更小的弹簧。
5. 若要减小 Sag，请在把预加载调节器设置为刚好触碰到卷簧后，顺时针转动预加载调节器至多 26 格。如果您在把预加载调节器转动至多 26 格后无法达到 30% Sag，则您需要更换为系数更大的弹簧。

建议的 Sag 值		
行程	25% Sag (硬)	30% Sag (软)
45 mm/1.77 in	11.25 mm/0.44 in	13.5 mm/0.53 in
55 mm/2.16 in	13.75 mm/0.54 in	16.5 mm/0.65 in
65 mm/2.56 in	16.25 mm/0.64 in	19.5 mm/0.77 in
75 mm/2.95 in	18.75 mm/0.74 in	22.5 mm/0.88 in

SAG 范围 25-30%

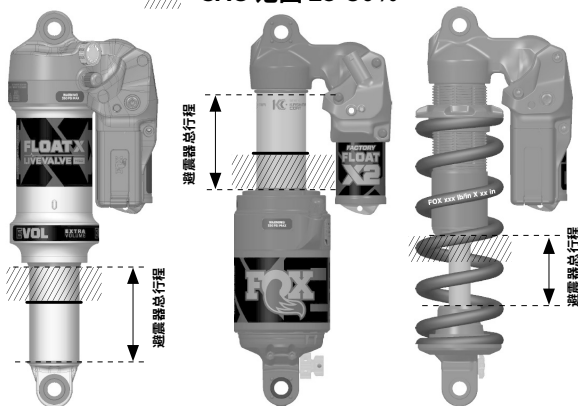

EVOL 空气套筒

FLOAT X 和 FLOAT X2 Live Valve NEO 避震器出厂时即安装了 EVOL。

增加气压

每次加压 3.4 bar (50 psi) 后缓慢地按压避震器 10-20 次至其行程的 25%，从而平衡正负气室。

未平衡气室可能导致正气室的压力大于负气室。若觉得避震器很硬并且避震器处于触顶位置，则按压避震器直至听到或感觉到空气转移。将避震器保持在此等压缩位置数秒钟。

释放气压

缓慢地释放空气，以便负气室的空气也能通过美式嘴阀释放。

过快地释放气压可能导致负气室的压力大于正气室。如果避震器在受按压进入行程后无法完全伸展，则请对避震器加压直至其伸展，然后缓慢地按压避震器 10-20 次至其行程的 25%。

后避震器调节

低速压缩

首先将压缩调节旋钮完全逆时针转动到 OPEN（开启）位置。

低速压缩调节让您能够在 Live Valve 处于 OPEN（开启）设置（即：下坡）时调节避震器。顺时针转动旋钮可增大压缩阻尼，逆时针转动旋钮可减小压缩阻尼。

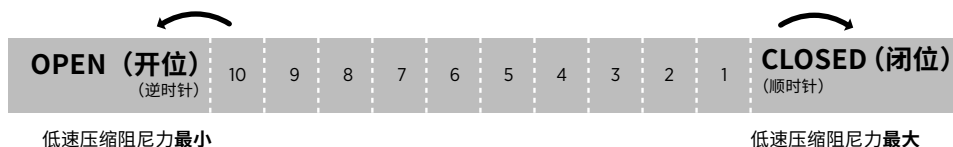

FIRM 模式调节

首先把“Firm 模式调节”设为从 Open（开位）起 2-3 格。如需增大踩踏硬度，请把“Firm 模式调节”设为更靠近 Closed（闭位）设置。

“Firm 模式调节 (FMA)”让您能够在 Live Valve 处于 Closed（闭位）设置时设置避震器的硬度。如果无法侦测到颠簸，请顺时针转动，以增大系统硬度。当 Live Valve 处于 Open（开位）设置时，FMA 的位置不会影响到避震器的硬度。

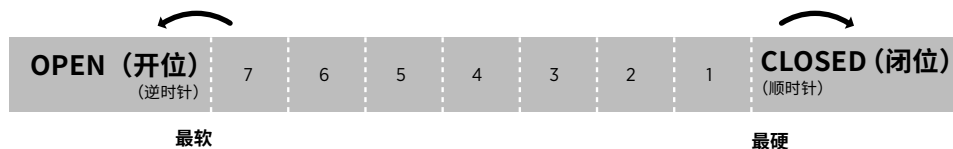

回弹

在首次设置回弹之前，务必先关闭 Live Valve 后避震器控制器。回弹已设置后，您可以在 Live Valve 后避震器控制器已开机的状态下进行调节。回弹调节取决于空气压力的设置。例如，空气压力越高，则要求回弹越慢。根据空气压力确定对应的回弹设置。首先转动回弹旋钮，使箭头与表中建议的设置值对齐。

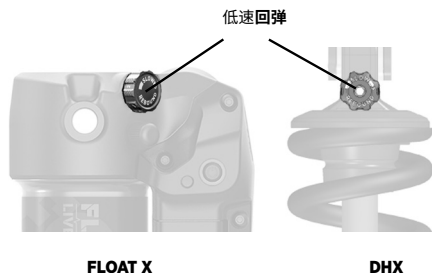

低速回弹 (LSR) 调节用于在刹车碰撞、技术性爬坡和反向斜坡转弯时控制避震器性能，此时需要额外的牵引力。

高速回弹 (HSR) 调节用于使避震器从强力碰撞和方棱碰撞中足够迅速地恢复，以吸收后续撞击。利用 HSR 调节旋钮从未端看避震器，顺时针转动 HSR 调节旋钮会减慢 HSR。逆时针转动 HSR 调节旋钮会加快 HSR。可以使用 2 mm 六角扳手或其它类似大小的工具来转动 HSR 调节旋钮。

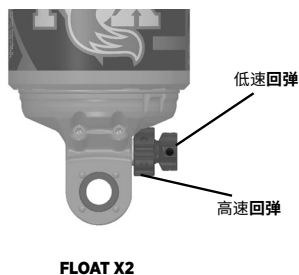

气压 (psi/bar)	开始回弹设置
<100/<6.9	10
100-120/6.9-8.3	10
120-140/8.3-9.6	9
140-160/9.6-11.0	8
160-180/11.0-12.4	7
180-200/12.4-13.8	6
200-220/13.8-15.2	5
220-240/15.2-16.5	4
240-260/16.5-17.9	3
260-280/17.9-19.3	2
280-300/19.3-20.7	1

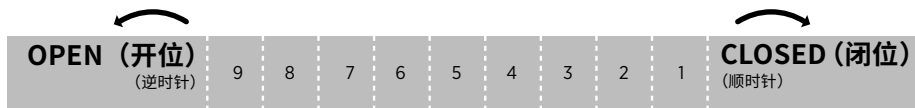

回弹阻尼力最小；
避震器回弹最快

回弹阻尼力最大；
避震器回弹最慢

其它调节方式

容量垫片

更换避震器中的容量垫片是一项内部调节，能改变中程和触底阻力。如果您已设定合适的 Sag 并且很容易达到全程（触底），则您可以安装更多垫片以增加触底阻力。如果您已设定合适的 Sag 并且未达到全程，则您可安装更少垫片以减少触底阻力。安装程序和调节方式详见：ridefox.com/ownersmanuals。

容量垫片安装

1. 卸下黑色空气盖。连接 FOX 避震器打气筒。通过打气筒缓慢地释放主气室的所有空气。与此同时，在主气室泄气的过程中，用力把避震器拉开。这将防止空气转入负气室并把避震器“吸入”。然后卸下打气筒。按压美式嘴阀，以确认所有空气已被释放。
2. 转动钢丝固定环，使环的开口与孔眼凸耳之一对齐。使用尖头针把环从凹槽中卸下。根据需要转动环，从而把环完全卸下。
3. 确保 XV 套筒上的对齐点已正确对齐。您将需要在安装过程中重新对齐这些点。把 XV 套筒滑离负空气密封头，以卸下 XV 套筒。

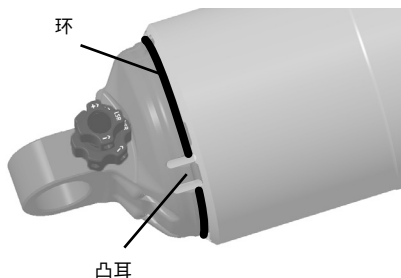

注意

卸下回弹旋钮，或者向回弹旋钮贴一条胶带，以防止 XV 套筒内表面被刮擦，否则可能会导致漏气。

4. 根据需要卸下或安装容量垫片，确保不超过避震器行程所对应的垫片数量上限（由 XV 套筒内侧的肋决定）。混合和搭配 1 cc 和 2 cc 垫片，以提供 1 cc 增量。向空气密封件涂抹薄薄的一层 Slick Honey，然后如图所示（底部图像）重新安装 XV 套筒。转动 XV 套筒，直至对齐点已正确对齐。
5. 把 XV 套筒向下滑动到负空气密封头，从而与空气密封件咬合。
6. 重新安装钢丝固定环，确保其完全卡入凹槽中。

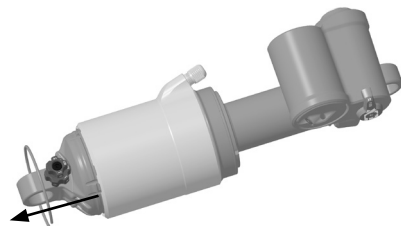

7. 把避震器安装到自行车上，并使避震器走完整个行程。确保避震器的任何部分与车架之间至少有 3 mm 间隙。
8. 连接避震器打气筒，然后充气，同时使避震器缓慢行走至其行程的 25% 共 10 次，从而达到所需的气压。重新安装黑色空气盖。

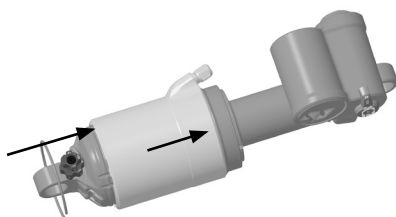
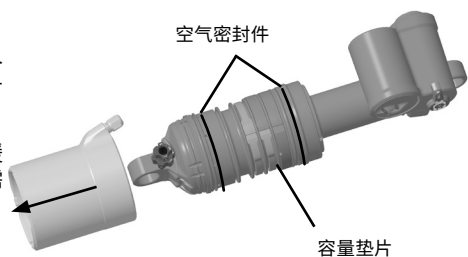

LED 灯参考图

传感器 Led 灯参考

事件	闪烁顺序
扫描配对	每半秒快速闪烁一次绿灯
配对已连接	绿灯常亮
配对已确认	绿灯长亮十次
配对模式已开始	每半秒快速闪烁两次绿灯
准备好进行固件升级	黄灯常亮
固件升级正在进行中	绿灯常亮
电池已正确插入	绿灯闪烁五次
固件升级请求已收到	红灯闪烁五次

充电器 Led 参考

事件	闪烁顺序
已插入 (但无电池)	无
电池故障 (当电池已插入时)	无
充电中	红灯常亮
已充满电	绿灯常亮

控制器 Led 参考

事件	闪烁顺序
启动	绿色 LED 灯顺时针绕圆圈旋转，然后逆时针绕圆圈旋转，然后显示电池电量
关机	红色 LED 灯亮起，然后逆时针绕圆圈旋转
电池电量检查	快速按下电源按钮后，LED 灯显示电池电量（1/4=25%、1/2=50%，等等）
零部件配对扫描	每半秒以中等速度闪烁一次绿灯
零部件配对已连接	绿灯常亮
零部件配对成功	以中等速度闪烁绿灯十次
零部件配对失败	以中等速度闪烁红灯十次
BLE 已连接	以中等速度闪烁蓝灯两次
BLE 已断开	以中等速度闪烁蓝灯三次
BLE 关联已删除	以中等速度闪烁青灯三次
控制器电池电量低	每五秒快速闪烁两次红灯
传感器电池电量低	每五秒快速闪烁三次黄灯
传感器未连接	每秒以中等速度闪烁黄灯一次
电磁阀已开启	电磁阀处于开位时，绿灯常亮
电磁阀故障	每秒快速闪烁两次黄灯，然后每秒闪烁一次红灯
校准已请求	一个紫色 LED 灯绕圆圈旋转
校准已发起	绿灯常亮
校准成功	闪烁两次紫灯
校准失败	闪烁两次红灯
准备好进行固件升级	紫灯常亮
固件升级正在进行中	蓝灯常亮
启动时出现系统故障	每分钟闪烁一次红灯

故障排除

问题	解决方法	原因
把电池插入 Live Valve 中无法唤醒系统	使用电源按钮来启动 Live Valve。或者卸下电池，等待 20 秒，然后再次插入电池	
校准失败	确保前（前叉）传感器位于前叉，后传感器位于后轮。确保前叉传感器和后传感器都已妥善安装（请参阅“传感器安装”一节）	
	确保自行车垂直立于水平地面（不倾斜），并且前轮笔直，并且自行车在校准期间不移动	
	确保两个碰撞传感器的电池电量都充足，并且两只车轮碰撞地面能唤醒这两个传感器	
	确保两个碰撞传感器都已配对至控制器	如有需要，请参阅“已断开传感器”相关章节
	确保附近没有其它此前连接过的碰撞传感器已开机，并且从任何其它碰撞传感器卸下电池	如果旧传感器仍在此区域，旧传感器可能会向控制器发送错误的校准数据
		一个或两个碰撞传感器可能未妥善配置，请向 FOX 寻求额外帮助
传感器未连接（每秒闪烁一次黄色 LED 灯）	把未连接的传感器的电池更换为新的 CR2032 电池	
	再次使用配对按钮来尝试把未连接的传感器配对至控制器	
	关闭控制器，然后等待 1 分钟，再启动控制器	如果控制器在关机后迅速重启，可能会导致与其它零部件的连接出现问题
		如果所有零部件都未连接，则碰撞传感器、或控制器可能出现 issue，请向 FOX 寻求额外帮助

故障排除 (续)

问题	解决方法	原因
传感器配对失败 (按照配对顺序操作后红色 LED 灯闪烁)	再次尝试配对, 但确保在配对时间窗口 (1 分钟) 内完成配对	
	确保控制器和传感器的固件都已更新	一个或两个碰撞传感器可能未妥善配置, 请向 FOX 寻求额外帮助
控制器在唤醒后不久即自动关机	对控制器的电池进行充电。如果电池电量太低, 控制器会自动关机	
绿灯一直亮着并且电磁阀在平坦地面上开启	在水平地面上重新校准 Live Valve; 确保自行车在校准期间完全静止	
	如果您运行的是自定义 Live 调节, 请考虑使“上坡 / 下坡角度”进一步偏离 0 度, 并且使颠簸阈值更大于 1G (增大 0.1 或 0.2G 应该足够)	
控制器无法连接至手机	关闭控制器, 重启控制器	配对时间窗口可能已逝。重启会重置配对时间窗口
	确保正在使用正确的 FOX BIKE 应用程序来发起连接。请勿通过手机的蓝牙设置来发起连接	
电磁阀故障 (每秒快速闪烁 2 次黄色 LED 灯)	这是系统故障, 无法进行故障排除。需要更换避震器上的控制器。请向 FOX 寻求额外帮助	

更换电池

更换传感器电池

FOX BIKE 应用程序让您能够随时了解传感器电池的使用寿命，并且会显示何时该更换电池。请使用 FOX BIKE 应用程序来引导您完成此程序，或者请遵照下列步骤操作。

1. 确保前叉传感器或后传感器上的电池盒顶部干净且易于触及。
2. 使用 2 mm 艾伦内六角扳手，从顶盖卸下螺钉（图 A）。
3. 稳稳握住电池盒顶盖上标有“拉动”标志的任一侧。使用小凸耳来提起顶盖，逆时针转动，直至顶盖卸下（图 B）。
4. 使用细小尖头工具或 3 mm 艾伦内六角扳手，从传感器卸下 CR2032 电池（图 C）。
5. 只可把电池更换为 CR2032 电池。确保新电池与周围外壳齐平（未配图）。
6. 对齐顶盖，确保凸耳位于电池盒内。顶盖在与电池盒呈 15 度角时应很容易推入到位。轻轻按压顶盖，同时顺时针转动顶盖，直至扣合到位（图 D）。
7. 使用 2 mm 艾伦内六角扳手，把螺钉重新安装到顶盖（图 E）。把螺钉拧紧至 $0.34 \text{ N}\cdot\text{m}$ ($3 \text{ in}\cdot\text{lb}$)。

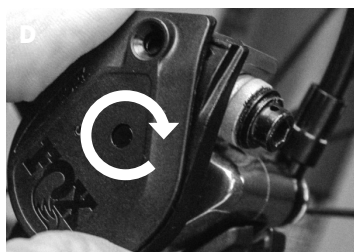
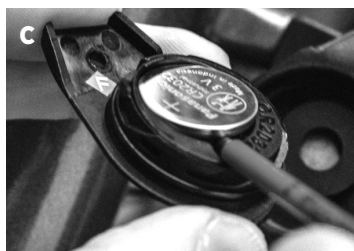

保养

除定期保养服务外，在骑行间隙适当清洁您的 FOX 产品有助于节省维修费用并延长产品寿命。

如需进一步了解保养步骤方面的信息，请访问 www.ridefox.com/OwnersManuals，或与 FOX 联系以获取全面的保养服务（**1.800.369.7469** 或 mtbservice@ridefox.com）。

建议的基本服务项目	每次骑行前	每次骑行后	定期	每 125 小时骑行或每满一年，以先发生的为准*
检查避震器的整个外部。若任何外部零部件有损坏迹象，则避震器不能继续使用。请与您当地的经销商或 FOX 联系维修事宜。	X			
仅用温和的肥皂和水清洁外表面，并用柔软的毛巾擦干。请勿使用高压清洗器或直接向密封圈 / 避震器身结合处喷水。		X		
检查 Sag 和阻尼器设置。检查控件是否有肉眼可见的损坏或功能失常。			X	
全面保养（全面内部 / 外部检查、阻尼器重新组装、空气避震器密封圈更换、空气弹簧重新组装、浴油和防尘装置更换）。				X

* 对于那些进行高山速降骑行、山地车公园骑行、或极限自由骑行，或在极度潮湿 / 泥泞或干燥 / 多尘环境中骑行且在路途中有尘土溅喷到避震器上的骑行者，FOX 鼓励其根据实际需要在前述推荐日期前提早进行保养。若您听到、看到或感觉到异常情形，请立即停止骑行并与 FOX 授权维修中心联系以进行适当的保养。

更多信息和视频见：ridefox.com

质保

FOX 对其避震产品提供以下有限质保：

FOX 有限质保

避震器产品一 (1) 年有限质保

受限于本质保所含限制、条款与条件，FOX 向每一新的 FOX 避震产品的最初零售购买者（消费者）保证，FOX 新避震产品在材质和工艺上无瑕疵。除非法律另有规定，本质保有效期为 FOX 原避震产品从 FOX 授权经销商或授权原始设备生产商处（FOX 避震产品作为原始设备配在所购车辆上）零售购买之日起一 (1) 年。

质保条款

本有限质保的前提是 FOX 避震产品在正常条件下工作并按照 FOX 的说明适当维护。本质保仅适用于从 FOX 授权资源处新购的 FOX 避震产品，仅向 FOX 新避震产品的最初零售购买者（消费者）提供，不得向后续用户转让。

如 FOX 根据其唯一的、最终的自由裁量确定一项 FOX 避震产品在本质保范围内，则该产品将由 FOX 全权选择用相当型号的配件修理或更换，这一选择将是最终的、约束性的。这是本有限质保项下的排他性救济。本有限质保项下的任何和其他所有其他可能适用的救济和损害赔偿均在此排除，包括但不限于偶然性或后果性的损害赔偿或惩罚性赔偿。

本有限质保不适用于正常磨损以及因滥用、过失、不当安装、更改或改装、不当或未经授权的修理或保养、撞车、事故或碰撞或其他非正常、过度或不当使用而导致的故障或功能失常。

本有限质保给予消费者特定的法定权利。消费者根据适用的全国性法律可能享有的其他法定权利不受本有限质保的影响。如果具有管辖权的法院裁定本有限质保的特定条款不适用，则此裁定不应影响本有限质保的任何其他条款，且所有其他条款应仍为有效。

这是 FOX 对其避震产品和部件作出的唯一保证，在本说明之外无任何其他延伸的保证。法律可能默示的任何其他保证，包括但不限于关于适销性或特定目的适用性的默示保证，均在此排除。

本有限质保应排他性地由加利福尼亚州的法律进行管辖。

如果对本质保或 FOX 产品有任何疑问，请致电 1-800-369-7469 联系 FOX 美国客服部门，或访问 www.FOX.com。

根据本有限质保提出索赔时，您需要向 FOX 授权维修中心出具：

1. 产品（或受影响零部件），及
2. 原始购买凭证的复印件，清楚标明卖方的名称和地址、购买日期和地点、产品零部件号以及序列号（如果使用了的话）。如果 FOX 产品作为完整自行车的一部分出售，则应包括自行车品牌、型号、型号年份和序列号。

Live Neo 碰撞传感器：820-09-122 (F) 820-09-123 (R)，Live Neo 控制器：820-09-094

IFT:TRF08225-05083

CMIIIT ID:24J9981D4587



מוצרי FOX צריכים להיות מותקנים על ידי טכנאי שירות אופניים מקצועי, בהתאם למפרט ההתקנה של FOX. זעזומים שהותקנו בצורה לא נכונה עלולים להיכשל, ולגרום לרכוב לאבד שליטה וכתוצאה מכך פציעה חמורה או מוות.

מערכת ה-Live Valve תותקן מהמפעל. עם זאת, יש לטעון את הסוללה ולהכיל את המערכת לפני השימוש הראשון. כיוול ו/או הגדרה לא נכונה עלולים לגרום למערכת לתפקד בצורה לא תקינה או בלתי צפויה, מה שעלול לגרום לאובדן שליטה ולהוביל לפציעה חמורה או למוות.

אל תשליך את כיסוי המגן של הבקר. כיסוי מגן זה הוא קריטי להגנה על הבקר הראשי כאשר הסוללה אינה מחוברת (לדוגמה, במהלך טעינת האופניים). הבקר הראשי יכול לסבול נזק כתוצאה מחשיפה לאלמנטים כמו מים ופסולת ויש לכסות אותו.

אל תשליך את כיסוי מגן הגומי של הסוללה. כיסוי מגן זה הוא סוללה קריטית להגנה על הסוללה בזמן שהיא באחסון או מועברת הרחק מהבקר.

אזהרה: שינוי או שינוי של המסגרת שלך באופן המשפיע על ההלם האחורי עלול לגרום לתשלך במוצר וכתוצאה מכך פציעה חמורה או מוות. לעולם אל תשנה או תשנה כלשהו של רכיבי מסגרת OEM שלך שמפעילים את ההלם האחורי (כולל תולים, רכיבי הרכבה של תמך או קישורי נדנדה).

אזהרה: שימוש בחלקי מסגרת לאחר השוק המספיקים על ההלם האחורי (לא נבדק ואושר על ידי יצרן המסגרת OE) עלול לגרום לתקלה במוצר, וכתוצאה מכך לפציעה חמורה או למוות.

שינוי או שינוי של מוצר FOX עלולים לגרום לשלך במוצר וכתוצאה מכך לפציעה חמורה או למוות. לעולם אל תשנה או תשנה חלק כלשהו של מוצר FOX (כולל קפיצי סליל, סוג צולב לרגל תחתונה, כתר, נהיגה, צינורות עליונים, רגל תחתונה, פחית אוויר, עמוד מושב, מרווחי נפח אוויר, פנימים, משמרות חריץ סרן, מתאמי סרן או כל חלק אחר).

מוצרי מתלי אופניים FOX ששניים לשמש גם במחזוריים ממונעים בסיוע דושה או ברכבים ממונעים המייצרים עד 250 וואט כוח. אל תשתמש במוצרי מתלי אופניים FOX ברכבים המייצרים יותר מ-250 וואט כוח.

ניתן להשתמש במוצרי מתלים אופטימליים של FOX E-BIKE במחזוריים ממונעים או ברכבים ממונעים המייצרים בין 250-500 וואט הספק. אל תשתמש במוצר מתלי אופניים של FOX בשום מחזור ממונע בסיוע דושה או רכב ממונע המייצרי יותר מ-500 וואט כוח.

אל תשתמש במוצרי מתלי אופניים של FOX או במוצרי מתלים FOX E-BIKE OPTIMIZED על כל מחזור ממונע בסיוע דושה או רכב ממונע המייצרי יותר מ-500 וואט הספק. אל תשתמש במוצר מתלי אופניים של FOX בכל רכב ממונע המצויד במצערת.

שימוש לרעה במוצרי ההשעיה של FOX עלול לגרום לכישלון ההשעיה, וכתוצאה מכך לנזק לרכוש או לפציעה חמורה או למוות, ולבטח את האחריות.

אל תשתמש במוצרי מתלי אופניים FOX על כל רכב גנובים יותר ממפעיל או רוכב אחד, כגון אופניים גנובים או אופני שירות בדים.

שירות לא תקין, או שימוש בחלקי חילוף שאינם FOX עם זעזומי FOX עלולים לגרום לתקלה במוצר, וכתוצאה מכך לפציעה חמורה או למוות.

לעולם אל תשתמש במכונת כביסה חשמלית לניקוי מוצר FOX שלך. עקוב אחר הוראות ההתקנה של יצרן הבלמים להתקנה והתאמה נכונה של מערכת הבלמים. אי התקנה והתאמה נכונה של הבלמים שלך עלולה להוביל לאובדן שליטה על האופניים, מה שעלול לגרום לפציעה חמורה או מוות.

ההלם שלך עלול להיכשל בתנאים הגורמים לכיפוף ו/או שבירה בכל חלק מההלם. כל מצב שגורם לאובדן אוויר ו/או שמן, כגון התנגשות או תקופות ממושכות של אי שימוש, עלול גם לגרום להלם שלך להיכשל. הלם פגום ו/או דולף עלול להיכשל, וכתוצאה מכך התרסקות ופציעה חמורה או מוות. אם אתה חושד שההלם שלך נפגע, הפסק מיד לרכוב ופנה ל-FOX לבדיקה ותיקון.

לעולם אל תנסה לפרק, לפתוח, לפרק או לטפל בהלם FOX שנמצא במצב "תקוע" מצב "תקוע" נובע מכשל בחותם האוויר הדינמי (הממוקם בין תאי האוויר החיוביים והשליליים בתוך שרוול האוויר ההלם שאינו Evol), וכתוצאה מכך החדר השלילי שומר על לחץ גבוה יותר מהתא החיובי. כדי לבדוק אם ההלם למעשה "תקוע":

- הסר את מכסה האוויר והדחק את ססתום שרדך, כדי לשחרר לחלוטין את הלחץ האווירי מהתא החיובי של ההלם.
- אם גוף ההלם נסוג לתוך שרוול האוויר קרוב לתחתית החוצה לאחר שחרור האוויר מהתא החיובי, חבר משאבת לחץ גבוה FOX והפעל את ההלם ל 250-psi (17 בר).
- אם ההלם אינו מתארך במלאו, הוא במצב "תקוע".
- כל ניסיון לשרת זעזומי אוויר של FOX במצב "תקוע" עלול להוביל לפציעה חמורה או למוות. צור קשר עם FOX או למרכז שירות מורשה לתיקון.

החיישנים המסופקים עם מוצר זה מכילים סוללת תא מטבע. סוג הסוללה התואם היחיד הוא 2032CR עם מתח סוללה נומינלי של 3V.

הרחק סוללות חדשות ומשומשות מילדים. אין לבלוע את הסוללה מכיוון שהיא מהווה סכנת כוויה כימית. אם סוללת תא המטבע נבלעת, היא עלולה לגרום לכוויות פנימיות קשות תוך שעתים בלבד ועלול להוביל לפציעה חמורה ו/או למוות. אם אתה חושב שהסוללות נבלעו או הונחו בתוך חלק כלשהו בגוף, פנה לטיפול רפואי מיידי.

אם תא הסוללה אינו נסגר היטב, הפסק להשתמש במוצר הרחק אותו מילדים. אין ביצוע פעולה זו עלול לגרום לפציעה חמורה ו/או למוות.

הידיית המרוחקת המסופקת עם מוצר זה מכילה סוללת תא מטבע.

הרחק סוללות חדשות ומשומשות מילדים. אין לבלוע את הסוללה מכיוון שהיא מהווה סכנת כוויה כימית. אם סוללת תא המטבע נבלעת, היא עלולה לגרום לכוויות פנימיות קשות תוך שעתים בלבד ועלול להוביל לפציעה חמורה ו/או למוות. אם אתה חושב שהסוללות נבלעו או הונחו בתוך חלק כלשהו בגוף, פנה לטיפול רפואי מיידי. התקשר למרכז בקרת רעל מקומי לקבלת מידע על הטיפול.

הסר ומחזר או השליך מיד סוללות משומשות בהתאם לתקנות המקומיות ורכב מילדים. אין להשליך סוללות לפח בייתי או לשרוף.

אפילו סוללות משומשות עלולות לגרום לפציעה חמורה או למוות. אין לטעון סוללות שאינן נטענות. אין להכריח פריקה, לטעון, לפרק, לחמם מעל (דירוג הטמפרטורה שצוין על ידי היצרן) או לשרוף. פעולה זו עלולה לגרום לפציעה עקב אוורור, דליפה או פיצוץ וכתוצאה מכך כוויות כימיות.

ודא שהסוללות מותקנות כראוי בהתאם לקוטביות (+) (-).

אין לערבב סוללות ישנות וחדשות, מותגים שונים או סוגים של סוללות, כגון סוללות אלקליין, פחמן-אבץ או סוללות נטענות.

הסר ומחזר או השליך מיד סוללות מצויד שלא נעשה בו שימוש לפרק זמן ממושך בהתאם לתקנות המקומיות.

אבטח תמיד את תא הסוללה לחלוטין. אם תא הסוללה אינו נסגר היטב, הפסק להשתמש במוצר, ובטח סוללות והרחק אותן מילדים.

אם תא הסוללה אינו נסגר היטב, הפסק להשתמש במוצר הרחק אותו מילדים. אי ביצוע פעולה זו עלול לגרום לפציעה חמורה ו/או למוות.

This page is intentionally left blank.



© **FOX FACTORY, INC. 2026 // 1.800.FOX.SHOX**
915 DISC DRIVE, SCOTTS VALLEY, CA 95066 USA
TEL: 831.768.1100
605-00-283 REV F

RIDEFOX.COM